

„Исторія Русско-Японской войны“.

Томъ IV.

Редакторы-издатели:
М. Е. Бархатовъ и В. В. Функе.

РЕДАКЦІЯ и СКЛАДЪ ИЗДАНІЯ
СПБ. Пушкинская, 3.

С.-ПЕТЕРБУРГЪ.
Т-во Р. Голике и А. Вильборгъ, Звенигородская, 11.
1908.

МИНИСТЕРСТВО
ИМПЕРАТОРСКАГО ДВОРА.

*Копія благодарности отъ Имени
Его Императорскаго Величества.*

КАНЦЕЛЯРІЯ.

6 Октября 1908 года.

№ 9834.

Канцелярія, по приказанію Министра Императорскаго Двора, имѣетъ честь увѣдомить редакторовъ-издателей „Исторіи Русско-Японской войны“ М. Е. Бархатова и В. В. Функе, что представленные ими при прошеніи на имя Министра Внутреннихъ Дѣлъ, для поднесенія Государю Императору, первые три тома названнаго изданія доставлены по Высокому назначенію и за означенное подношеніе повелѣно благодарить ихъ, Бархатова и Функе, отъ Высочайшаго Его Императорскаго Величества Имени.

За Начальника Канцеляріи

*Помощникъ его, въ д. Гофмейстера Кн. С. Гагаринъ
Дѣлопроизводитель Н. Оприць.*

СПИСОКЪ ИСТОЧНИКОВЪ, коими пользовались при составленіи IV-го тома.

1. Оборона Портъ-Артура. **А. фонъ-Шварцъ** и **Ю. Романовскій**. 1908 г.
2. Отрывки изъ дневника инженера штабсъ-капитана. **В. В. Сахарова**. („Военный Сборникъ“ 1907 г. № 1).
3. Изъ воспоминаній объ осадѣ Портъ-Артура. **Н. Подгурскій**. („Военный Сборникъ“ 1906 г.).
4. Осада Портъ-Артура. **Давидъ Жемсъ**.
5. **Эллисъ Бартелеттъ**. Портъ-Артуръ. Осада и капитуляція. Переводъ Ю. Д. Романовскаго и А. В. фонъ-Шварца. („Вѣстникъ Военной Иностранной Литературы“).
6. **Д--тъ**. Прошлое Портъ-Артура. Воспоминаніе до войны 1904 г. Спб. 1908.
7. Записки Адмирала **Лощинскаго**. (Рукопись).
8. Докладная записка коменданта крѣпости.
9. Дневники, записки и рассказы очевидцевъ.
10. Романъ Исидоровичъ Кондратенко. Составили **Миткевичъ** и **Дубенскій**.
11. Осада Портъ-Артура. Критико-историческое изслѣдованіе, составленное Германскимъ Большимъ Генеральнымъ Штабомъ. Переводъ **Иностранцева**. 1908 г.



ОГЛАВЛЕНІЕ IV-го ТОМА.

	стр.
Взглядъ на прошлос Портъ-Артура	801
Занятіе нами Портъ-Артура	817
Мѣры, принятыя нами для обезпеченія	835
Полевья дѣйствія на Квантунѣ	874
Начало осады. Подготовка японцевъ	882
Генераль Кондратенко и его значеніе	889
Инженерная война	916
Общая оцѣнка нашихъ дѣйствій на Квантунѣ	937
Дѣйствія нашего флота (Записка адмирала Лоцинскаго)	942
Докладная записка коменданта крѣпости генерала Смирнова	989
Общее заключеніе	1030



ОПЕЧАТКИ III-го ТОМА.

Страница.	Строка.	Напечатано:	Слѣдуетъ читать:
664	21 св.	первый	второй
—	21 „	второй	первой
676	20 „	ген. Зашука	ген. Засулича
—	12 св.	ген. Дембовицкаго.	ген. Дембовскаго





Генераль Кондратенко.



Мы закончили описаніе событій минувшей войны съ Японіей отступленіемъ нашихъ войскъ къ Тѣлину, послѣ котораго послѣдовалъ дальнѣйшій отходъ нашъ на сипингайскія позиціи, послѣ чего послѣдовало заключеніе перемирія, а потомъ и портсмутскій договоръ. Полагаемъ, что теперь своевременно будетъ приостановиться на этомъ и приступить къ описанію осады Портъ-Артура, послѣ чего уже продолжатъ описаніе дальнѣйшихъ событій до самаго конца войны.

Въ самомъ началѣ войны, почти непосредственно послѣ Тюринчена, японцы, высадившись въ Бидзыво, послѣ сраженія подъ Цзинь-чжоу окончательно отрѣзали войска Квантунскаго полуострова и крѣпость Портъ-Артуръ отъ остальныхъ силъ въ Манджуріи, раздѣливъ такимъ образомъ театръ войны на двѣ самостоятельныя части, мало зависимыя другъ отъ друга. Они вынудили насъ вести какъ бы двѣ самостоятельныя кампаніи—одну въ Манджуріи и другую на Квантунскомъ полуостровѣ, при чемъ ни та, ни другая часть нашихъ силъ не были въ состояніи оказывать какую бы то ни было поддержку другъ другу. Самый характеръ военныхъ дѣйствій

на обоихъ театрахъ былъ настолько различенъ, что дѣйствія на Квантунскомъ полуостровѣ можно разсматривать какъ отдѣльную кампанію, ведомую параллельно, почему собственно мы и посвящаемъ осадѣ Портъ-Артура отдѣльный 4-й томъ нашего труда.

Откуда же взялся Портъ-Артуръ и почему раньше невѣдомой никому китайской деревушкѣ Лиу-шунъ-коу пришлось впоследствии играть міровую роль и привлечь къ себѣ вниманіе не только Азіи, но и всей Европы.

Послѣ войны съ Китаемъ, когда союзныя французскія и англійскія войска разгромили китайскую армію, былъ заключенъ въ 1860 году Пекинскій миръ. Послѣ этого событія китайцы пришли къ выводу о необходимости полной организаціи своихъ сухопутныхъ и морскихъ силъ и къ выработкѣ системы обороны своихъ предѣловъ отъ покушеній извнѣ. Въ первую голову рѣшено было выработать оборону Пекина, и по рѣкамъ Пейхо и Бейтахе былъ возведенъ рядъ укрѣпленій. Вице-король Чжилійской провинціи, Ли-хун-чжанъ, особенно занимался этимъ вопросомъ и, не ограничиваясь этими укрѣпленіями, намѣтилъ для обороны южную часть Ляодунскаго и Шандунскаго полуострововъ въ видѣ передовыхъ пунктовъ, запирающихъ входъ въ Печилійскій заливъ. Бухта Лиу-шу-коу обратила на себя особое вниманіе Ли-хун-чжана, и здѣсь начали строить укрѣпленія. Находившаяся здѣсь тогда англійская эскадра назвала эту бухту Портъ-Артуромъ. Рѣшено было строить здѣсь крѣпость, за устройство которой взялся одинъ германскій инженеръ, оборудованіе же порта, устройство укрытаго помѣщенія для флота и снабженіе порта всѣми необходимыми мастерскими и складами взялъ на себя французскій тянцзинскій синдикатъ. Послѣ этого китайское правительство обратилось къ германскому полковнику Вагнеру съ предложеніемъ составить планъ обороны восточнаго побережья Китая. Вагнеръ указалъ на необходимость устройства хорошихъ портовъ въ Портъ-Артурѣ, Вей-ха-веѣ и Кіао-чао. Вмѣстѣ съ тѣмъ онъ коснулся и сухопутной обороны Портъ-Артура, что было необходимо въ виду существованія многочисленныхъ бухточекъ по побережью Квантунскаго полуострова и въ особенности огромной Талиенванской бухты, могущей вмѣстить до 100 кораблей.

Работы начались чрезвычайно энергично, ежедневно работало до 4.000 кули, при чемъ жизненныя условія были крайне неблагопріятны: окрестности Портъ-Артура не могли прокормить такое количество народа, и явилась настоятельная потребность въ подвозѣ, а недостатокъ питьевой воды сильно давалъ себя чувствовать, почему у деревни Паличжуанъ былъ устроенъ водопроводъ, изъ котораго вода по трубамъ была проведена въ городъ. Наконецъ, около 1892 года крѣпость и портъ были начерно оборудованы, при чемъ на это дѣло было затрачено 88.000.000 рублей. Былъ устроенъ восточный бассейнъ и около него различныя мастерскія и другія портовые сооруженія, а также два дока: одинъ для большихъ военныхъ судовъ и другой, поменьше, для миноносковъ. Всѣ портовые сооруженія были снабжены новѣйшими машинами и станками, могущими производить всякую починку судовъ, въ порту былъ проложенъ рельсовый путь и устроенъ подъемный кранъ. Фронтъ

береговой обороны Портъ-Артура правымъ своимъ флангомъ упирался въ перешеекъ Тигроваго полуострова, а лѣвымъ — въ бухту Тахе. Онъ дѣлился на восточный и западный. Восточный имѣлъ три форта: на Золотой горѣ, на Плоскомъ мысу и на Крестовой горѣ, на вооруженіи которыхъ находилось 32 крупновскихъ орудія большого калибра. Западный участокъ берегового фронта обороны имѣлъ пять фортовъ: Кинжальная батарея на Тигровомъ хвостѣ, Артиллерійская, фортъ № 9, № 8 и № 2, вооруженныхъ 30-ю крупновскими орудіями большого калибра; кромѣ того, на всѣхъ фортахъ имѣлись еще картечницы разныхъ системъ. Форты имѣли долговременную профиль и были снабжены казематированными постройками. Постройки были произведены изъ земли и камня и въ нѣкоторыхъ мѣстахъ откосы брустверовъ были покрыты нетолстымъ слоемъ пресквернаго бетона. Орудія всѣ были



Охрана входа въ бухту.

на бетонныхъ основаніяхъ и нѣкоторыя имѣли круговой обстрѣлъ. Крупнымъ недостаткомъ было значительное превышеніе орудій надъ моремъ, что было причиной большихъ мертвыхъ пространствъ. Все-таки отъ атаки со стороны моря Портъ-Артуръ былъ достаточно обезпеченъ еще китайцами. Но опасность угрожала со стороны десанта, могущаго быть высаженнымъ въ одной изъ многочисленныхъ бухточекъ Квантуна, который легко могъ овладѣть крѣпостью съ суши. Наибольшую опасность представляла Талиенванская бухта, почему тамъ было сооружено до шести фортовъ. Далѣе мѣстность между Портъ-Артуромъ и Талиенваномъ не имѣла никакихъ укрѣпленій, и сухопутная оборона была перенесена на рядъ холмовъ, прилегавшихъ съ сѣвера къ городу. Сухопутный фронтъ также дѣлился на западную и восточную части; вторая изъ нихъ, упираясь правымъ флангомъ въ бухту Тахе, шла по холмамъ и имѣла 7 редутовъ, вооруженныхъ самыми разнообразными орудіями, лѣвый флангъ восточнаго участка упирался въ долину рѣчки Лун-хе. Западный участокъ начинался на противоположномъ берегу этой долины и имѣлъ три батареи, также разнообразно вооруженныя. На вооруженіи всего сухопутнаго фронта стояло 51 орудіе. Существеннымъ недостаткомъ этой линіи обороны служило то обстоятель-

ство, что долина Лун-хе, по которой пролегла мандаринская дорога, разрывала фронтъ и через нее легко можно было проникнуть къ городу. Это пространство заполнено было укрѣпленіями китайскаго типа „инпанями“, которыя, какъ и всѣ остальные укрѣпленія сухопутнаго фронта, имѣли полевой характеръ, многія даже были съ открытыми горжами, не было устроено ни траверсовъ, ни блиндированныхъ помѣщений, но между всѣми укрѣпленіями шла китайская стѣнка, образующая какъ бы прикрытый путь. На сѣверномъ берегу Тигроваго полуострова была устроена минная школа, при которой находились минный складъ и маленькій докъ для починки миноносокъ. Общимъ и довольно крупнымъ недостаткомъ какъ морской, такъ и сухопутной обороны Портъ-Артура было разнообразіе калибровъ орудій, затруднявшее управленіе стрѣльбой и снабженіе орудій снарядами. Въ 1892 году крѣпость



На Портъ-Артурскихъ позиціяхъ.

была въ главныхъ чертахъ оборудована и за годъ до войны съ Японіей снабжена всѣми необходимыми боевыми и прочими запасами и представляла собою силу, съ которой все-таки надо было считаться. Высчитывали, что для овладѣнія Портъ-Артуромъ нужна была эскадра не менѣе какъ въ 20 судовъ съ 30.000 десанта, думали, что Портъ-Артуръ не легко будетъ взятъ. Однако японцы не остановились передъ этимъ, они, благодаря отлично устроенной системѣ шпіонства, знали не только всѣ недостатки обороны, но и хорошо были освѣдомлены о силахъ и свойствахъ противника. Шпіонство на пользу родины въ Японіи считается такимъ же почетнымъ качествомъ, какъ храбрость и прочія добродѣтели. Одинъ европеецъ, долго прожившій среди японцевъ, характеризовалъ ихъ такъ: что въ каждомъ японцѣ надо видѣть прежде всего шпіона, а потомъ уже купца, чиновника, офицера. Къ дѣлу шпіонства привлекались и женщины. Отсюда ясна наша неосторожная безпечность,

когда, послѣ занятія Портъ-Артура нами, его наводнили японскіе ремесленники, купцы, няньки, прачки и въ огромномъ числѣ проститутки. Взятіе въ 1894 году японцами Портъ-Артура было дѣломъ не случайнымъ, оно было основано на самомъ точномъ и детальномъ расчетѣ. Высадившись въ октябрѣ въ Бидзыво, японцы двинулись къ городу Цзинь-чжоу, гдѣ и обнаружили китайскій отрядъ изъ трехъ родовъ оружія. Этотъ передовой китайскій отрядъ цзиньчжоускія позиціи не занималъ, китайцы ограничились занятіемъ передовой позиціи у деревни Секи-мон-си, сѣвернѣе самаго города, въ которомъ находилось до 30 орудій, и заняли форты у Талиенвана. Позиція у Цзинь-чжоу не была совсѣмъ укрѣплена и тогда еще сами японцы говорили, что если бы эта позиція была соотвѣтственно оборудована и хорошо занята, то взятіе ея было бы достаточно проблематично. Японцы атаковали отрядъ, занимавшій позицію у Секи-мон-си, и быстро заставили его отступить, но при взятіи города наткнулись на упорное сопротивление; имъ удалось взять Цзинь-чжоу благодаря подвигу одного своего сапера, который самоотверженно взорвалъ динамитомъ ворота. Узнавъ о взятіи Цзинь-чжоу,

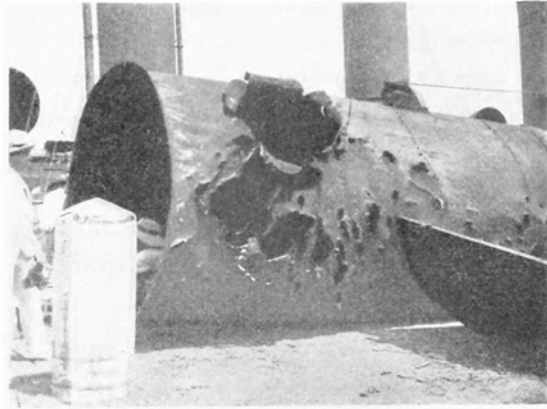

Разбитая снарядомъ труба.



Переноска раненыхъ.

китайскій гарнизонъ фортовъ Талиенвана бѣжалъ прямо въ крѣпость Портъ-Артуръ. Вслѣдъ за этимъ и весь китайскій передовой отрядъ, бросивъ всѣ промежуточные переды Портъ-Артуромъ позиціи, отошелъ поды крѣпость. (Здѣсь удивительная аналогія съ нашими дѣйствіями: принявъ отъ китайцевъ Портъ-Артуръ, мы не пошли дальше ихъ и въ оборонѣ этой крѣпости). Къ этому времени гарнизонъ Портъ-Артура состоялъ изъ 10.500 ч. поды начальствомъ генерал. Чуна и Чана. Все это былъ въ большинствѣ разный сбродъ,

Китайскій командиръ порта бѣжалъ черезъ Чифу въ Тяньцзинь, а оставшіеся послѣ него рабочіе принялись грабить портъ и поселили панику въ жителяхъ города, которые, побросавъ свое имущество, также разбѣжались. Начальникъ также бѣжалъ со своими подчиненными, которые перерѣзали минные провода, такъ что минныя загражденія не могли быть взорваны. На совѣтѣ китайскихъ генераловъ только одинъ генералъ Сюй, командовавшій войсками въ Цзинь-чжоу, высказался, что нельзя сидѣть на мѣстѣ, а надо двинуться навстрѣчу японцамъ и постараться разбить ихъ. Хотя его никто не послушалъ, и совѣтъ кончился ничѣмъ, но войска городъ не бросили. Они были расположены слѣдующимъ образомъ: восточный сухопутный фронтъ занималъ генералъ Чунъ, западный занимали войска генераловъ Чяо и Сюя, учебное поле и пороховые погреба были заняты войсками генерала Вея, генералъ Хуанъ занималъ восточную часть берегового фронта, а генералъ Чанъ западную часть.

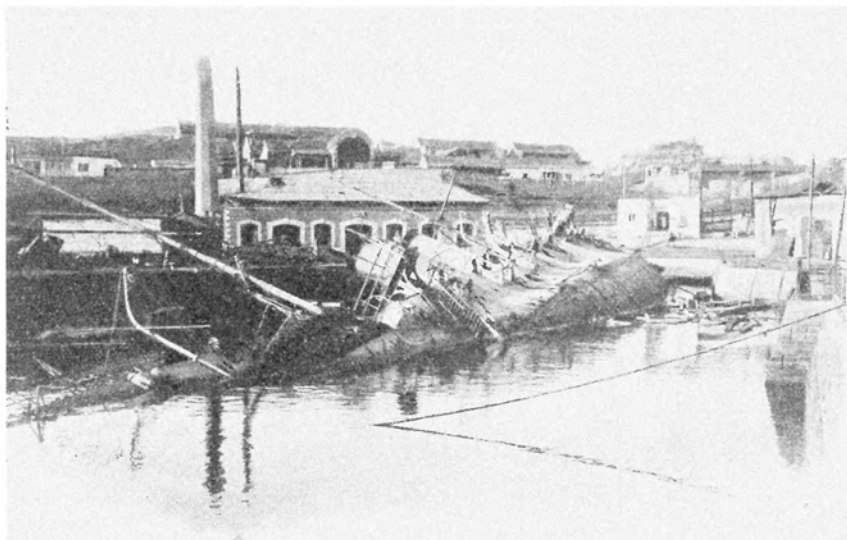

Затопленный въ порту минный крейсеръ.

Китайскій флотъ ушелъ въ Вей-ха-вей и никакія приказанія Ли-хун-чжана не могли заставить китайскаго адмирала пойти на выручку Портъ-Артура; точно также и находившійся на сѣверѣ генералъ Сунъ, получившій приказаніе ударить въ тылъ японцамъ, не спѣшилъ съ исполненіемъ этого. Его мало энергичное наступленіе было свободно остановлено оставленнымъ японцами у Цзинь-чжоу заслономъ въ составѣ трехъ батальоновъ. Японскія войска, атаковавшія Портъ-Артуръ, находились подъ начальствомъ генерала Ойямы и состояли изъ 1-й японской дивизіи генерала Ямаджи и 12-й бригады 6-й дивизіи подъ командой генерала Хасегавы, всего около 20.000 человекъ при 26 полевыхъ и горныхъ орудіяхъ; кромѣ того, Ойяма имѣлъ еще осадный паркъ, въ которомъ насчитывалось 33 тяжелыхъ орудія и мортиры. Въ половинѣ ноября японскія войска двинулись къ крѣпости такимъ образомъ: авангардъ въ составѣ двухъ эскадроновъ и двухъ батальоновъ былъ направленъ по

мандаринской дорогѣ, главныя силы двигались двумя колоннами, въ правой 13 батальоновъ съ артиллеріей и въ лѣвой 2 батальона наступали горными тропами. У деревни До-шан-си авангардъ наткнулся на 2.500 китайцевъ съ артиллеріей, японцы спѣшили одинъ эскадронъ и одинъ батальонъ выслали на поддержку, но въ бой вступила одна только рота, остальные остановились и заняли оборонительную позицію, японская кавалерія и часть пѣхоты авангарда были окружены китайцами, остальные отступили на оборонительную позицію. Китайцы надругались надъ мертвыми и терзали раненыхъ, имъ обрубили кисти рукъ, головы, распарывали животы и иныхъ крюками за нижнюю челюсть привѣшивали на стѣны домовъ и т. п. производили безчинства. Въ концѣ ноября

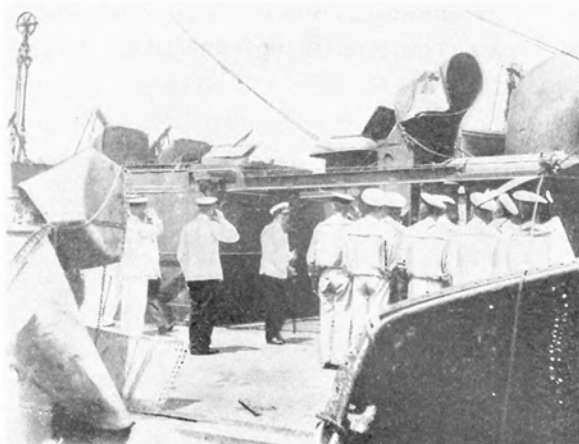

На „Аскольдъ“ передъ 28 Іюля.

японцы подошли на разстояніе 4 верстѣ къ крѣпости, и генералу Вей было послано письмо съ предложеніемъ сдачи крѣпости. Китайцы отвѣтили отказомъ, и потому на слѣдующій день назначенъ былъ штурмъ. Въ ночь передъ штурмомъ китайцы вдругъ проявили необычную для нихъ энергію, около двухъ часовъ изъ Артура

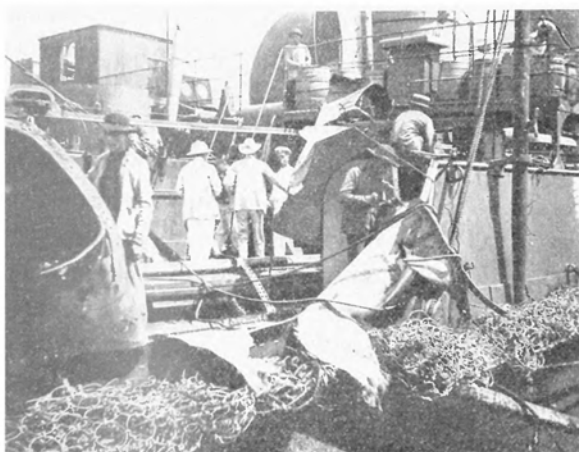

„Аскольдъ“ въ Шанхаѣ.

показались три густыхъ колонны, которыя японцы сначала приняли было за убѣгающихъ жителей, но вскорѣ убѣдились, что это были войска. Японцы быстро изготовились и ожидали спокойно приближенія противника. Когда средняя колонна подошла къ нимъ на разстояніе выстрѣла, они открыли по ней огонь изъ горныхъ пушекъ гранатами и шрапнелью, китайцы не выдержали и бросились назадъ въ крѣпость, при чемъ часть ихъ, провозжаемая пачечнымъ огнемъ японской пѣхоты, бросилась къ сѣверу по

направленію къ Чзинь-чжоу, и китайская вылазка не удалась. Тотчасъ же генераль Ойяма отдалъ диспозицію для штурма: японская армія должна была наступать тремя колоннами: 1-я въ составѣ 1-й дивизіи подъ начальствомъ генерала Ямаджи должна

была овладѣть редутами западнаго участка сухопутнаго фронта, 2-я подъ начальствомъ генерала Хасегавы должна была овладѣть укрѣпленіемъ № 3-й и фортомъ № 3-й, а 3-я колонна подъ начальствомъ подполковника Масумитсу должна была производить демонстраціи противъ праваго фланга сухопутной обороны. Осадный паркъ отъ Шун-ши-ина долженъ былъ готовить атаку правой колонны, 2 эскадрона кавалеріи обеспечивали правый флангъ у деревни Кокатонъ, общій резервъ подъ

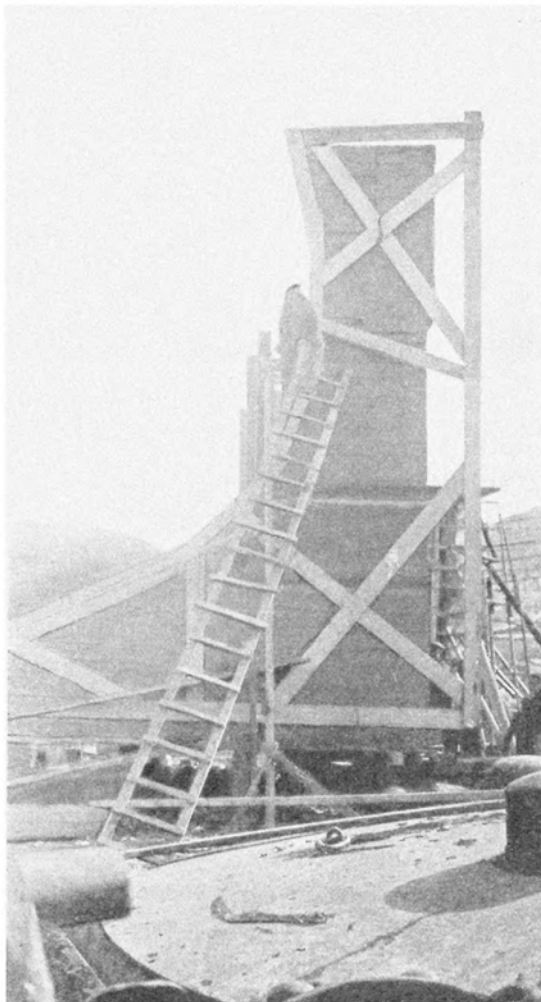

Кессонъ въ Портъ-Артурѣ.

японцевъ. Преслѣдуемые двумя японскими батальонами, китайцы бѣжали черезъ казачій плацъ въ городъ. Въ это время колонна генерала Хасегавы начала свое наступленіе. Надо сказать, что, согласно отданной диспозиціи, генераль Ниши послѣ взятія редутовъ долженъ былъ повернуть направо и атаковать лѣвый флангъ позиціи, находившейся противъ Хасегавы, но онъ увлекся преслѣдованіемъ бѣжавшихъ въ городъ китайцевъ. Видя это, Хасегава, имѣя всего только

начальствомъ самого генерала Ойямы расположился у деревни До-жю-ли-хо. Несмотря на всѣ трудности ночнаго движенія въ гористой мѣстности безъ проводниковъ, которые всѣ разбѣжались, къ разсвѣту всѣ атакующія части были на назначенныхъ мѣстахъ. Правая японская колонна, подъ начальствомъ генерала Ямаджи, имѣя въ боевой линіи бригаду генерала Ниши, стала въ двухъ верстахъ передъ высотами И-су-зана, остальные же части колонны подъ начальствомъ генерала Ноги находились въ резервѣ. Колонна генерала Хасегавы стала на линіи Шуй-ши-инъ восточнѣе ея, а лѣвая колонна подполковника Масумицза запуталась въ темнотѣ и къ утру очутилась противъ форта № 6-й. Японцы развернули свои силы на 9-ти верстномъ пространствѣ, при чемъ въ резервѣ былъ только одинъ батальонъ.

Генераль Ниши, убѣдясь въ малой дѣйствительности огня китайцевъ, послалъ одинъ полкъ на штурмъ фортовъ. Китайцы начали усиленно обстрѣливать его съ батареей Золотой горы, но это не остановило полка и черезъ небольшой промежутокъ времени редуты очутились въ рукахъ

три батальона, рѣшилъ самостоятельно выполнить возложенную на него задачу и, оставивъ въ резервѣ только знамя и полвзвода саперъ, бросился въ атаку. Въ это время, около 11 часовъ утра фортъ Сиу-жю-санъ отъ попавшаго въ него снаряда взлетѣлъ на воздухъ, и Хасегава, пріостановивъ его атаку, бросился на Ни-рю-занъ. Взрывъ произвелъ такое сильное впечатлѣніе на китайцевъ, что они бѣжали не только съ взорвавшагося форта, но и очистили всю линію сухопутной обороны; японцы тотчасъ же послѣдовали за ними и водрузили знамя Восходящаго солнца на главной точкѣ восточнаго фронта. Всѣ укрѣпленія оказались въ рукахъ японцевъ, оставалось взять только городъ и портъ и батареи берегового фронта. Китайцы

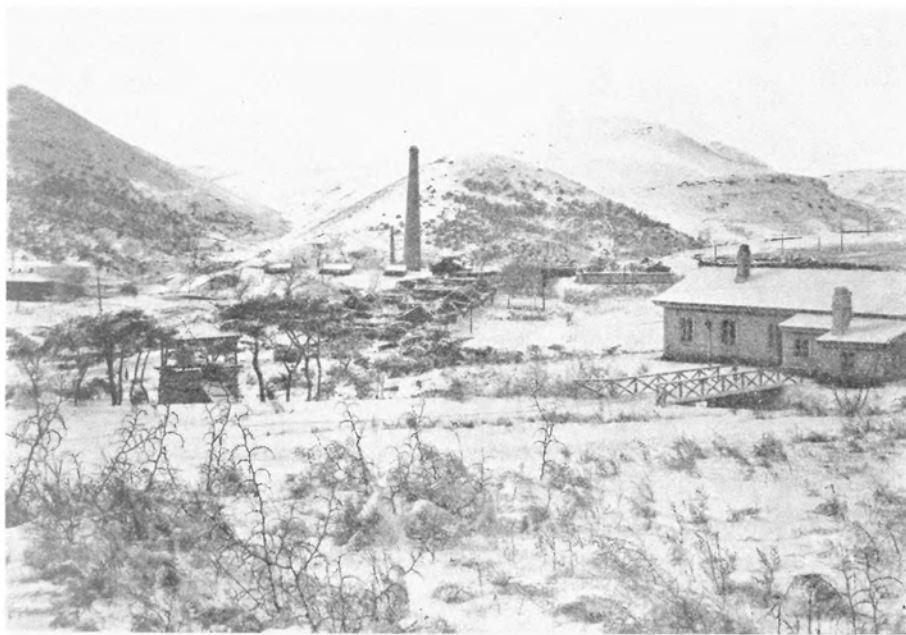

Разрушенная китайская деревушка.

бѣжали западнымъ берегомъ, при чемъ японцы ихъ не преслѣдовали. Китайскіе генералы еще раньше бѣжали на лодкахъ, предоставивъ своимъ войскамъ раздѣлываться съ японцами какъ хотятъ. Прибывъ на линію взятыхъ фортовъ, Ойяма отдалъ приказъ о взятіи береговыхъ батарей и о преслѣдованіи бѣгущихъ китайцевъ, но тутъ на своемъ правомъ флангѣ генераль Ямаджи былъ задержанъ войсками генерала Сюя, который занялъ арсеналъ и съ Перепелиной горы громилъ японцевъ артиллеріей. „Золотая гора“ пробовала было оказать поддержку огнемъ, но ея крупнаго калибра орудія давали только перелеты. Наконецъ, при помощи вызванной артиллеріи японцамъ удалось сломить сопротивление войскъ генерала Сюя, единственнаго, показавшаго себя на высотѣ своего положенія и честно исполнившаго свой долгъ. Взятіе японцами Портъ-Артура открытой силой въ самый короткій промежутокъ времени поразило всѣхъ европейскихъ наблюдателей. Японцы уже тогда показали

себя отлично подготовленными и способными къ выполнению серьезныхъ задачъ. Много писалось о причинахъ пораженія Китая. Передъ войной во всѣхъ слояхъ китайскаго народа смотрѣли на войну съ Японіей какъ на отчаянный шагъ со стороны послѣдней и доказывали, что не только



Переправа на шампулкахъ.

у нея не хватитъ силъ одержать побѣду, но даже не хватитъ силъ для какой бы то ни было борьбы, потому что въ Японіи 40.000.000 населенія, а у Китая въ 10 разъ больше, и что всѣ прочіе ресурсы Китая въ такой же пропорціи превышаютъ японскіе,—но обстоятельства показали, насколько подобныя разсужденія были правильны. Нѣкій англичанинъ Макгованъ, въ своемъ сочиненіи „A history of China from the Corliest days down to the present, by rew. Mosgowan. London 1897“ указываетъ, что, по его мнѣнію, было 4 главныхъ причины, почему Японія побѣдила Китай: 1) „въ Китаѣ правительственная дѣятельность всякаго рода развращена,

2) полное отсутствіе въ Китаѣ патриотизма, 3) пропасть, раздѣляющая мандариновъ отъ народа и существующій между ними полный антагонизмъ, и 4) вся организація военной власти Китая, совершенно несоотвѣтствующая современнымъ военнымъ условіямъ и требованіямъ“.

Мы еще будемъ имѣть случай говорить о значеніи Портъ-Артура, но въ концѣ 1894 года взятіе его японцами было для нихъ исполненіемъ ихъ завѣтной мечты выбраться на материкъ, стать твердо на немъ и получить основанія для дальнѣйшаго развитія своей политической дѣятельности и своего политическаго значенія. Симоносекскимъ трактатомъ Портъ-Артуръ былъ закрѣпленъ за Японіей, и они тотчасъ приступили къ установленію на Квантунѣ своего управленія и къ закрѣпленію за собою вновь приобрѣтеннаго владѣнія, но съ этого момента Портъ-Артуръ обратилъ на себя вниманіе всего міра, и вопросъ: кто будетъ владѣть этимъ важнымъ пунктомъ? приобрѣталъ огромное политическое значеніе для всѣхъ первоклассныхъ державъ. Европейскія державы никакъ не могли примириться съ мыслью, что съ появленіемъ японцевъ на материкѣ выступаетъ для нихъ новыи и опасный конкурентъ на преобладаніе на Дальнемъ Востокѣ. Статья симоносекскаго трактата, заключеннаго между маркизомъ Ито и Ли-хун-чжаномъ, отдававшая Портъ-Артуръ

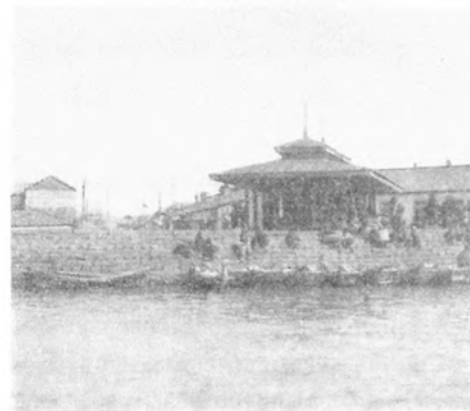

Пристань около Портъ-Артура.

Японіи, была самой драгоценной для японцевъ. Передъ ней широко открывались ворота. Въ виду гористости страны, только одна пятая часть территоріи Японіи могла служить цѣлямъ земледѣлія, и японцы, стремясь занять подобающее мѣсто въ международныхъ отношеніяхъ на правахъ великой державы, признали необходимымъ переселеніе избытка своего населенія на азіатскій континентъ и еще задолго до войны съ Китаемъ намѣтили себѣ для этой цѣли овладѣніе Портъ-Артуромъ, который къ тому же представлялъ собою почти совсѣмъ оборудованную крѣпость, обладалъ прекраснымъ портомъ и находился въ непосредственной близости отъ Японіи. Имѣя это въ виду, не трудно понять, какое значеніе придавала Японія той статьѣ договора, по которой ей уступали Ляодунскій полуостровъ и предоставляли страстно желанное мѣсто на материкѣ Азіи. Ляодунскій полуостровъ имѣетъ огромныя стратегическія и торговыя преимущества, и въ то время, когда Китай клонился

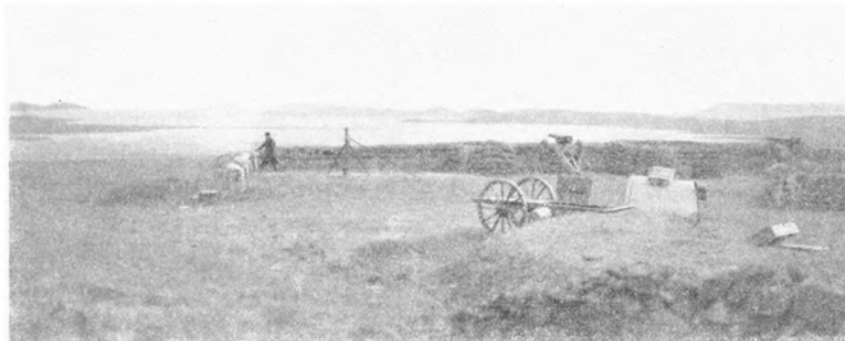

Батарея у Голубиной бухты.

къ раздѣленію, а Европа стремилась къ приобрѣтенію новыхъ владѣній внѣ своихъ предѣловъ, онъ являлся лакомымъ кускомъ для всѣхъ. На огромномъ пространствѣ до самаго Портъ-Артура полуостровъ представляетъ собою горную страну, которая легко могла быть обращена въ огромную, совершенно неприступную крѣпость, а трудолюбивые и искусные въ земледѣліи китайцы обезпечили его земледѣльческую производительность, кромѣ того, особую цѣну придали полуострову и непосредственная близость къ столицѣ китайской имперіи,—и вотъ, еще значительно раньше войны съ Китаемъ, японцы оцѣнили важность Портъ-Артура и рѣшили какою бы то ни было цѣною овладѣть имъ: они хорошо знали значеніе этой крѣпости, и то, что Портъ-Артуръ палъ въ одинъ день, отнюдь не поколебало ихъ вѣры въ обороноспособность крѣпости, которая, находясь только въ чьихъ-либо иныхъ рукахъ, а не китайскихъ, заставила бы потратить огромныя усилія. И вотъ, въ одинъ прекрасный день симонсекскій договоръ отдаетъ имъ въ руки столь вождельнное владѣніе. Можно себѣ представить, насколько велика была радость японцевъ. Но владѣть имъ вновь приобрѣтеннымъ сокровищемъ пришлось недолго.

Мы также хорошо поняли значеніе Портъ-Артура и Ляодунскаго полуострова и рѣшили помѣшать Японіи овладѣть ими. Къ этому, впрочемъ, мы имѣли и еще

другія, довольно вѣскія причины: постройка нашего великаго пути подвигалась впередъ, и мы все время, съ давнихъ поръ, стремились къ приобрѣтенію какого-либо незамерзающаго порта на берегахъ Великаго океана, куда насъ неудержимо влекла



Разрушеніе на „Изумрудѣ“.

судьба. Одинъ конецъ нашего желѣзнодорожнаго пути упирался во Владивостокъ, но его гавань большую часть зимы покрыта льдомъ, что въ значительной мѣрѣ уменьшало значеніе его, какъ порта,—мы, естественно, желали имѣть конечнымъ пунктомъ нашего огромнаго желѣзнаго пути открытый постоянно для всемірной торговли портъ, а потому и порѣшили отъ Харбина провести еще южную вѣтку дороги, которая прошла бы по самымъ богатымъ частямъ Манджуріи, и конечнымъ пунктомъ этой вѣтки долженъ былъ служить какой-либо пунктъ на Печилійскомъ заливѣ. Въ концѣ концовъ остановились на томъ, что такимъ конечнымъ пунктомъ долженъ быть Портъ-Артуръ. Мы не могли раскрыть наши карты передъ войной Японіи съ Китаемъ и выдать какимъ бы то ни было образомъ наши желанія, тѣмъ менѣе мы могли вмѣшаться въ эту войну и помѣшать заключенію невыгоднаго для насъ симонсекскаго договора, но когда намъ стало извѣстнымъ его заключеніе и мы увидели, что наши мечты о Портъ-Артурѣ разлетѣлись, то, не будучи въ состояніи одни помѣшать приобрѣтенію Японіи, мы рѣшили, притянувъ къ вопросу прочія европейскія державы, помѣшать водворенію Японіи на материкѣ. Мы добились своего. Черезъ нѣсколько дней послѣ заключенія симонсекскаго договора, державами была послана Японіи нота съ протестомъ противъ приобрѣтенія ею части китайской территоріи.



Разбитый снарядомъ вагонъ.

Японія вдругъ очутилась въ единственномъ числѣ, она ясно увидѣла, что ей разсчитывать не на кого, и, отлично понимая, откуда направленъ тяжелый ударъ, должна была уступить. Мы были осторожны и не требовали тогда Портъ-Артура для себя, мы

настаивали только на возвращеніи его Китаю. Къ этому-то времени и относится моментъ зарожденія войны Японіи съ нами. Японцы ясно поняли, что мы захотѣли себѣ то, что принадлежало имъ по праву завоеванія, но одновременно они поняли также и то, что европейскія державы не желаютъ предоставить Японіи возможность выбраться на всемірную широкую дорогу и возвыситься на одну высоту съ ними. Японцы поняли съ того момента, что въ дальнѣйшихъ своихъ домогательствахъ они должны полагаться только на силу своего флота и на свою сухопутную армію. Они смирились, но съ тѣхъ поръ у нихъ закипѣла работа по подготовкѣ къ будущей войнѣ, напрягая для этого всѣ силы и тратя послѣднюю іену.

Спустя года три послѣ заключенія симонсекскаго договора и послѣ возврата Портъ-Артура Китаю, Германія заняла Кіао-чао,—это мы признали достаточнымъ, чтобы раскрыть наши карты, и заявили свои притязанія на овладѣніе Портъ-Артуромъ и въ декабрѣ 1897 года нашъ крейсеръ „Рюрикъ“ первый разъ бросилъ якорь въ гавани Портъ-Артура и овладѣлъ городомъ, но совершенно мирнымъ путемъ. Наша дипломатія усилила свою дѣятельность. И вотъ, по мирному договору 15-го марта китайское правительство уступило намъ въ арендное владѣніе Квантунскій полуостровъ съ

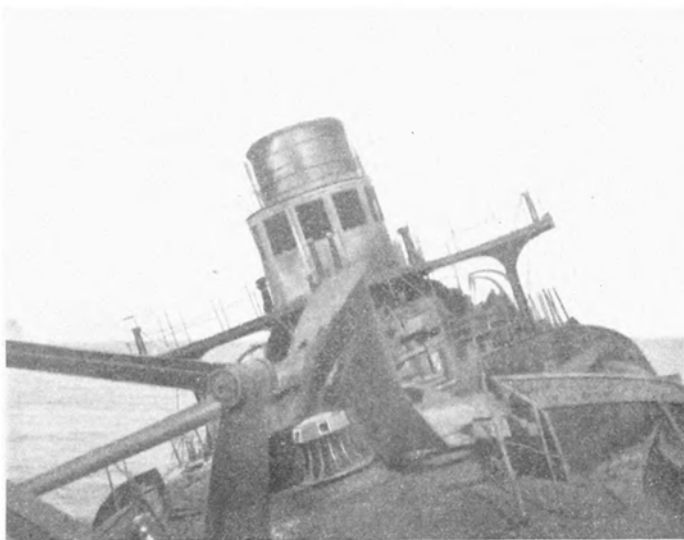

Порча мостика на „Изумрудъ“.

Портъ-Артуромъ включительно, и 16-го числа на сигнальной башнѣ „Золотой горы“ взвился рядомъ съ китайскимъ нашъ Андреевскій флагъ, что и закрѣпило за нами тотъ кусочекъ земли, который впослѣдствіи принесъ намъ столько несчастій и колоссальныхъ затратъ. Съ этого момента началась для насъ эра колониальной политики, къ которой мы безсознательно стремились много столѣтій и которой все-таки не понимали и къ усвоенію ея не готовились.

Совершившееся міровое событіе мгновенно разнеслось по всему міру и вызвало цѣлую бурю въ печати всего міра, гдѣ стали раздаваться голоса, то дружественные и оправдывающіе нашъ шагъ, то гнѣвные и негодующіе, доходящіе даже до угрозъ. Англичане начали съ того, что стали упрекать свое правительство въ близорукости и предостерегали противъ нашей политики на Дальнемъ Востоку. Въ одномъ англійскомъ офиціозѣ даже прямо высказывалось, что занятіемъ Квантуна мы нарушили равновѣсіе западныхъ державъ на Востоку и продолжаемъ начатое

германцами расчлененіе Китая въ ущербъ политическимъ интересамъ Англїи, что съ занятіемъ Портъ-Артура мы получаемъ полную возможность производить непосредственное давленіе на китайское правительство и отнимаемъ то, что до сихъ поръ принадлежало Англїи. Но какъ ни какъ, а съ совершившимся фактомъ надо было мириться, и черезъ нѣсколько дней въ томъ же офиціозѣ выражалось мнѣніе, что въ виду того, что намъ нуженъ былъ открытый портъ на Тихомъ океанѣ, намъ предстояло два выбора: или идти черезъ Авганистанъ къ берегамъ Индійскаго океана или двигаться къ океану черезъ Манджурію, и что послѣднимъ мы даже внесли значительное успокоеніе въ вопросъ объ Индостанѣ, и что Англїя поступитъ благоразумно, посмотрѣвъ на это какъ на гарантію безопасности границъ



Одна изъ батарей на лѣвомъ флангѣ крѣпости.

Индїи, что для нея гораздо важнѣе. Несмотря на подобные разнорѣчивые взгляды, все-таки общественное мнѣніе Англїи требовало какого-нибудь реванша. И вотъ, англійскій посланникъ въ Пекинѣ началъ переговоры съ китайскимъ правительствомъ объ уступкѣ имъ Вей-ха-вея.

Въ Германїи, только что занявшей Кіао-чао, высказывались только, что это дѣло, разъ оно начато, то несмотря ни на какія усилїя, а его надо довести до конца.

Во Франціи занятіе нами Портъ-Артура признавалось фактомъ чрезвычайной важности, имѣющимъ огромное историческое значеніе; выражалось, между прочимъ, что японцы очень довольны занятіемъ нами Портъ-Артура, такъ какъ наша желѣзная дорога будетъ доведена до самой Манджурїи, при чемъ эта богатая страна и прилегающая къ ней Сибирь и, вообще, Азіатская Россїя будутъ открыты для всемірной торговли, въ томъ числѣ и Японїя получить такимъ образомъ новый рынокъ

для сбыта своихъ произведеній. Впрочемъ, подобные голоса раздавались даже и въ самой Японіи. Но успокаиваться на этомъ было нельзя. Въ дѣйствительности отношенія японцевъ къ намъ послѣ занятія Портъ-Артура сильно ухудшились, и въ Японіи этотъ фактъ произвелъ удручающее впечатлѣніе. Японцы негодовали еще раньше, когда ихъ правительство вынуждено было отдать Портъ-Артуръ обратно Китаю. Микадо вынужденъ былъ даже издать манифестъ, въ которомъ онъ говорилъ, что, слѣдуя совѣтамъ дружественныхъ державъ и отдавая Ляодунъ Китаю, онъ не омрачаетъ славы и достоинства Имперіи...
 „*) наши вѣрноподданные, проникнитесь нашимъ намѣреніемъ. Остерегайтесь узости взглядовъ на общее положеніе вещей. Не дайте увлечь себя“... Не далѣе какъ черезъ мѣсяцъ, генераль Ямаджи на одномъ официальномъ обѣдѣ выразился, что симонсекскій миръ вовсе не миръ,

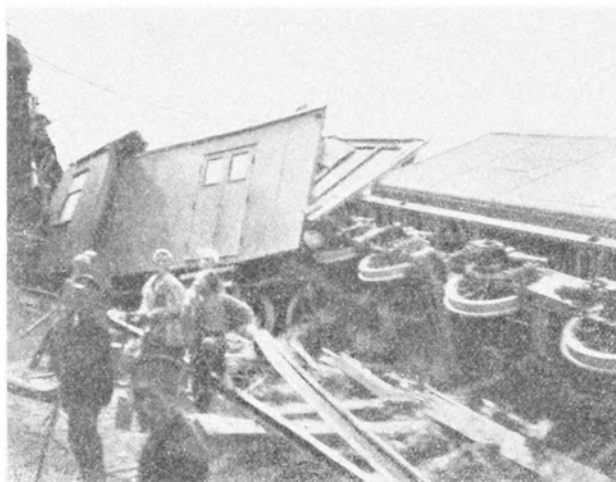

Крушеніе поѣзда.

*) Д—тъ „Прошлое Портъ-Артура“. Воспоминанія до войны 1904, изд. 1908 г.

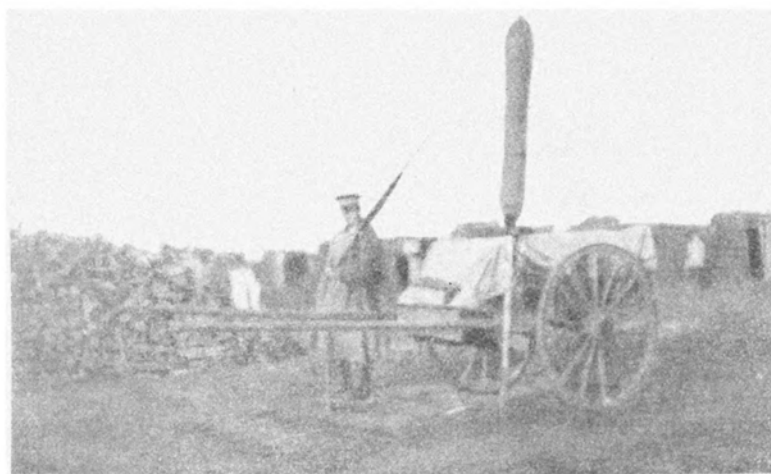

Часовой у знамя.

а только временное затишье. Либеральная партія постановила: „Считать отторженіе Ляодуна прискорбнымъ фактомъ“. А въ самый день выхода манифеста микадо правитель-

*) Д—тъ „Прошлое Портъ-Артура“. Воспоминанія до войны 1904, изд. 1908 г.

ство оказалось вынужденнымъ закрыть болѣе 20 весьма вліятельныхъ газетъ. Послѣднія данныя гораздо вѣрнѣе и полнѣе рисуютъ, какое впечатлѣніе въ Японіи произвело наше занятіе Портъ-Артура. Послѣ этого мысль объ отомщеніи не покидала японцевъ и разрасталась все болѣе и болѣе. Японія стала изыскивать способы сближенія съ Китаемъ,—такъ, они учредили тамъ многочисленные кружки общества „улучшенія испорченныхъ войной отношеній между Китаемъ и Японіей“.

Трудно съ достаточной опредѣлительностью сказать, каково было по этому поводу мнѣніе самихъ китайцевъ. Китайское правительство, конечно, могло относиться къ этому вопросу какъ ему угодно, но какъ думалъ самъ народъ—сказать нельзя, но надо полагать, что китайскому народу не все равно, кто будетъ хозяиномъ Манджури,



Разрушеніе отъ бомбардировки.

китаецъ или русскій. Въ одной китайской газетѣ выражалось мнѣніе, что китайская молодежь съ грустью смотритъ на расчлененіе страны между Россіей, Англіей и Германіей и считаетъ, что дугая защита нами интересовъ Китая ведетъ только къ его упадку, что уступленныя земли никогда уже мирнымъ путемъ возвращены не будутъ и что, поэтому, лучше рисковать погибнуть, оказывая сопротивление, чѣмъ ожидать, пока истребятъ, и что даже самый вопросъ, за кѣмъ останется побѣда, еще спорный. Въ выпущенной въ Китаѣ книгѣ, подъ заглавіемъ „Ли-хунъ-чжанъ“, по поводу занятія нами Портъ-Артура говорится: „одинъ фактъ проложенія русской желѣзной дороги по нашей территоріи означаетъ окончательную для насъ потерю той мѣстности, откуда дано счастье основателю нынѣшней династіи, и даетъ толчокъ всѣмъ державамъ къ ревнивымъ ссорамъ и захватамъ. Увы! Дотронься до волоска и заколе-

блется все тѣло... Собери желѣзо изъ девяти округовъ и выкуй одинъ громадный іероглифъ „ошибка“.

Только что приведенное уже служить прямымъ указаніемъ, какъ смотрѣли на дѣло прогрессивныя партіи въ Китаѣ, и та нелюбовь, съ которой относились къ Ли-хун-чжану сами китайцы, зиждилась, весьма вѣроятно, на отдачѣ имъ намъ Квантуна въ арендное пользованіе.

Итакъ, мы видимъ, что, занявъ столь отдаленное положеніе, мы очутились окруженными сомнительными друзьями и тайными, а отчасти и явными врагами. У насъ разсматривали наше новое пріобрѣтеніе съ самой оптимистической точки зрѣнія, въ печати признавали это довольно удачной мирной побѣдой, усматривали очевидную важность новаго пріобрѣтенія и даже разсматривали какъ новую побѣду Европы надъ Азіей. Всѣ были поглощены величіемъ момента, когда въ теченіе многихъ сотенъ лѣтъ, пройдя необозримо-громадныя пространства, мы, наконецъ, вышли на міровой просторъ, къ незамерзающему порту на Тихомъ океанѣ. Значительное большинство нашего общества увлекалось именно съ этой точки, хорошенько даже не зная, гдѣ этотъ обѣтованный Квантунъ,



„Гилякъ“ на внутреннемъ рейдѣ.

силы въ уровень съ нашими, то въ удобный политическій моментъ они не задумаются объявить намъ войну. Въ одномъ изъ номеровъ „Развѣдчика“ указывались даже способы, какъ намъ обезпечить прочность нашего новаго пріобрѣтенія, пред-



Работы по укрѣпленію Ляотешаня.

смотрѣло на него какъ на какую-то манну небесную, и всѣ вѣрили, что Портъ-Артуръ сыграетъ для насъ роль весьма выгодной колоніи. Но проскальзывали и инныя воззрѣнія: не отрицая важнаго значенія Портъ-Артура, указывали на тѣ трудности, которыя сопряжены съ владѣніемъ этимъ пунктомъ, который еще надо прочно закрѣпить за собою; указывали, что Японія никогда не забудетъ намъ его занятія, и что мы должны быть готовы къ войнѣ, такъ какъ, только японцы доведутъ свои морскія

лагалось создать укрѣпленія у Цзинь-чжоу и прочно занять его, чтобы преградить всѣ пути изъ Манджурии, устроить укрѣпленія у Талиенвана и обезпечить для себя эту огромную бухту, и предлагалось создать сухопутную линію обороны непосредственно къ сѣверу отъ Портъ-Артура.



Походныя кухни.

Наконецъ, высказывались и въ томъ смыслѣ, что увлекаться тутъ нечѣмъ и что гораздо болѣе важные интересы мы имѣемъ у себя дома. Несмотря, однако, на все это, наша пресса, за немногими исключеніями, радостно привѣтствовала занятіе Портъ-Артура и ожидала отъ этого большихъ выгодъ, какъ въ политическомъ, такъ и экономическомъ отношеніяхъ.

Мы понимали, конечно, трудность нашего положенія въ Артурѣ, за десятки тысячъ верстъ удаленномъ отъ источ-

ника нашихъ силъ и средствъ, и понимали, что положиться намъ не на кого, что у насъ подъ бокомъ больше враговъ, чѣмъ друзей, и что поднятый нами флагъ долженъ хорошо быть охраненъ.

Послѣдующія событія показали, насколько мы небрежно отнеслись къ нашему новому приобрѣтенію и въ концѣ концовъ важнѣйшее государственное дѣло обратили въ какую-то жалкую авантюру. Съ самаго начала мы не выяснили, какъ смотрѣть на



Внутренній рейдъ Портъ-Артура.

занятіе нами Портъ-Артура: есть ли это достиженіе вѣками поставленной себѣ задачи и что достиженіе незамерзающаго порта было для насъ результатомъ насущной потребности, или Портъ-Артуръ былъ результатомъ случайно сложившихся обстоятельствъ?

Обстоятельное установление той или другой точки зрения само собою определяло бы направление нашей дальнейшей деятельности, и в первом случае надо было не жалеть никаких жертв для совершенно прочного закрепления наших новых владений, а во втором — можно было бы ограничиться и лишь только кое-как обеспечить поднятый нами флаг. Первая точка зрения обязывала нас не жалеть никаких затрат, вторая же допускала некоторое игнорирование нуждами нового приобретения и допускала в этом отношении некоторые урезывания. Мы не отдавали себе в этом ясного отчета и действовали нелогично: так, уменьшая прилив нашего золота на оборудование укреплений Квантуна и Порт-Артура, мы не жалели денег на создание города Дальнего и его коммерческого порта, другими словами, еще не став твердою ногою на Дальнем Востоке, мы уже создавали новый город, суливший нам проблематическую выгоду.

Мы уже говорили, что занятие нашим флотом, с покойным „Рюрик“ во главе, Порт-Артура подняло целую бурю, в особенности в иностранной прессе, но выход в свет 17-го марта 1898 года правительственного сообщения успокоил умы. Вот что в нем говорили: *) „15-го текущего марта в Пекине состоялось подписание уполномоченными России и Китая особого соглашения, в силу коего Императорскому Правительству уступлены в пользование на 25-ти летний срок, который, по обоюдному согласию, может быть затем продолжен, — порты Артур и Талиенвань с соответствующими территориями и водными пространствами, а равно предоставлена постройка железной дороги на соединение этих портов с Великою Сибирскою магистралю“.

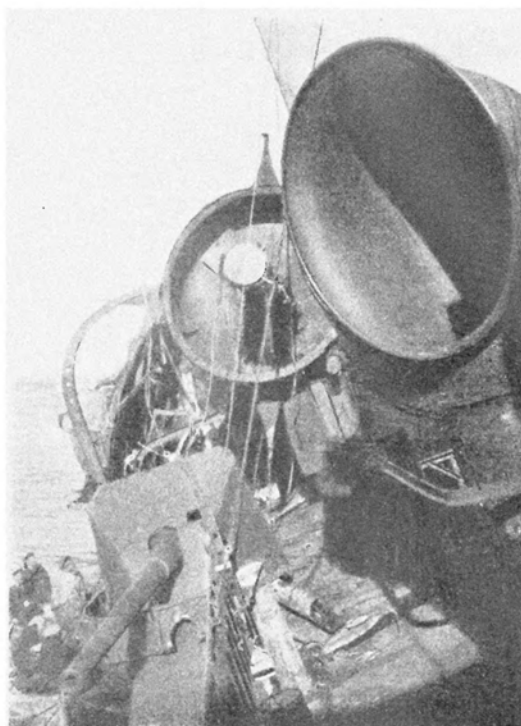

На палубе „Изумруда“.



Старая китайская пушка.

*) Д. ть. „Прошлое Порт-Артура“, изд. 1908.

„Соглашеніе это является прямымъ и естественнымъ послѣдствіемъ установившихся дружественныхъ отношеній между обширными сосѣдними имперіями, всѣ

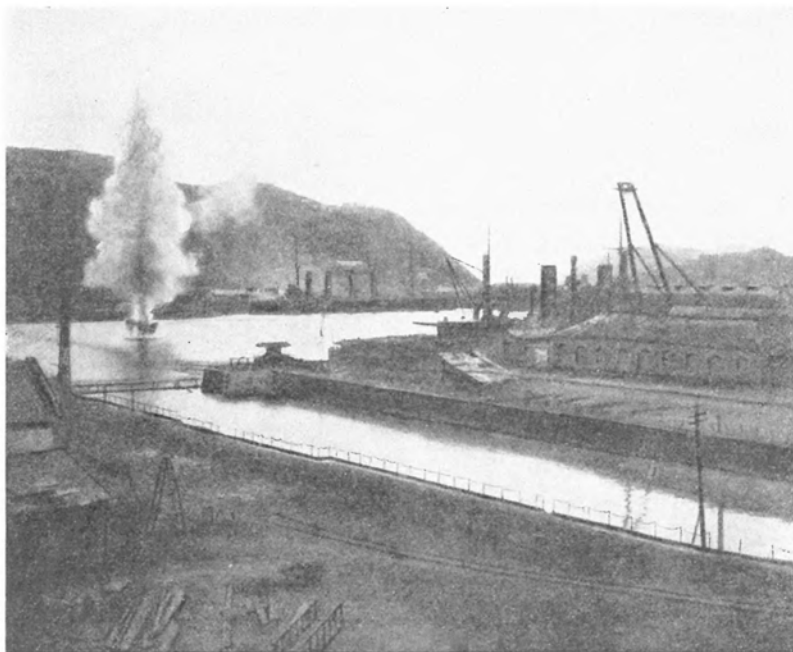

Взрывъ подводной мины.

усилія коихъ должны быть направлены къ охраненію спокойствія на всемъ огромномъ пространствѣ ихъ пограничныхъ владѣній на обоюдную пользу подвластныхъ имъ



Сестры милосердія въ Портъ-Артурѣ.

народовъ. Обусловленное дипломатическимъ актомъ 15-го марта мирное занятіе русскою военно-морскою силою портовъ и территоріи дружественнаго государства какъ нельзя лучше свидѣтельствуешь, что правительство богдыхана вполне вѣрно оцѣнило значеніе состоявшагося между нами соглашенія. Обеспечивая неприкосновенность верховныхъ правъ Китая и удовлетворяя насущнымъ потребностямъ Россіи, какъ сосѣдней великой морской дер-

жавы, соглашеніе это отнюдь не нарушаетъ интересовъ какого-либо иностраннаго государства; напротивъ того, оно даетъ всѣмъ націямъ міра возможность въ неда-

лекомъ будущемъ войти въ общеніе съ этимъ замкнутымъ доселѣ краемъ на побережѣ Желтаго моря; открытіе же коммерческимъ флотамъ всѣхъ иностранныхъ державъ порта Талиенвана создастъ въ Тихомъ океанѣ новый обширный центръ для торговыхъ и промышленныхъ предпріятій этихъ державъ при посредствѣ великаго сибирскаго сооруженія, призваннаго нынѣ, благодаря дружественному уговору между Россіей и Китаемъ, соединить крайніе предѣлы двухъ материковъ Стараго Свѣта“.

„Такимъ образомъ, подписанное въ Пекинѣ соглашеніе имѣетъ для Россіи глубокое историческое значеніе и должно быть радостно привѣтствуемо всѣми, кому дороги блага мира и успѣхи на почвѣ взаимнаго общенія народовъ“.



Пожаръ Инженерныхъ складовъ въ Портъ-Артурѣ.

Въ дополненіе къ этому правительственному сообщенію министромъ иностранныхъ дѣлъ была послана всѣмъ представителямъ Россіи при иностранныхъ державахъ телеграмма, которая гласила: „Въ силу соглашенія, подписаннаго 15-го марта въ Пекинѣ представителемъ Россіи и членами Цзунъ-ли-ямыня, надлежащимъ образомъ на то уполномоченными, Портъ-Артуръ и Талиенвань, а также прилегающія территории уступлены китайскимъ правительствомъ въ пользованіе Россіи. Вамъ поручается сообщить о вышеизложенномъ правительству, при коемъ вы аккредитованы, и прибавить, что упомянутые порты и территории будутъ безотлагательно заняты войсками Его Императорскаго Величества, нашего Августѣйшаго Монарха, и что въ нихъ будетъ поднятъ русскій флагъ совмѣстно съ китайскимъ“.

„Вы можете одновременно уведомить министра иностранных дѣлъ, что портъ Талиенванъ будетъ открытъ для иностранной торговли, и что суда всѣхъ дружественныхъ націй встрѣтятъ тамъ самое широкое гостепріимство“.



У берега внутренней бухты.

Одновременно былъ сформированъ особый отрядъ, въ который вошли часть восточно-сибирскихъ стрѣлковъ, полевой артиллеріи, забайкальскихъ казаковъ и крѣпостной артиллерійской команды, который 9-го марта присоединился къ стоявшей на Портъ-Артурскомъ рейдѣ нашей эскадрѣ. 16-го марта утромъ на „Золотой Горѣ“ взвился нашъ андреевскій флагъ, совместно съ китайскимъ, который впрочемъ былъ скоро спущенъ и остался только одинъ нашъ флагъ.

Китайскія войска, занимавшія Портъ-Артуръ подъ начальствомъ генерала Суна, еще наканунѣ оставили городъ и крѣпость, а въ Талиенванѣ мы высадили десантъ, который и занялъ этотъ городъ тотчасъ какъ оттуда ушли войска генерала Ма. Наша крѣпостная артиллерія наскоро вооружила часть китайскихъ береговыхъ батарей. Во главѣ нашихъ войскъ былъ поставленъ вначалѣ контръ-адмиралъ Дубасовъ, который издалъ для населенія прокламацію, гласившую: „Я, Дубасовъ, назначенный по Высочайшему повелѣнію начальникомъ Тихоокеанской эскадры и командующимъ войсками, довожу до всеобщаго свѣдѣнія, что телеграммою Его Императорскаго Величества Государя Императора я поставленъ въ извѣстность, что китайскій императоръ, желая упрочить дружественныя отношенія, существующія между Россіей и Китаемъ, и ихъ взаимную готовность оказывать другъ другу поддержку и помощь, согласился предоставить Россіи въ арендное пользованіе Портъ-Артуръ и Да-лянванъ на 25 лѣтъ. Уступаемая, такимъ образомъ, въ арендное пользованіе область тянется отъ Портъ-Артура до Бо-лян-дянь и Бидзыво“.



Рождественскій молебень противъ форта № 5.

„Само собой разумѣется, что Россія не питаетъ никакихъ враждебныхъ замысловъ по отношенію къ Китаю, и что ея единственное желаніе направлено къ тому,

чтобы преобразовать военную и морскую системы Китая на полуостровѣ и сдѣлать изъ нихъ устойчивую и надлежащую защиту для Китая. Мнѣ поэтому поручено взять въ свое вѣдѣніе округи Портъ-Артура и Да-лян-вана съ 16-го марта. Китайскія войска выведены въ другіе округи, и на будущее время защита обитателей и торговцевъ будетъ составлять предметъ моихъ попеченій. Россія желаетъ не только видѣть Китай сильнымъ и независимымъ государствомъ, но и обезпечить безопасность и благосостояніе его подданныхъ“.



„Побѣда“ и „Полтава“.

„Въ предѣлахъ занятой Россіей территоріи нѣкоторые китайскіе чиновники будутъ по прежнему исполнять свои обязанности, подчиняясь лишь контролю и власти русскаго адмирала Лѣ (Реуновъ) во всѣхъ болѣе важныхъ дѣлахъ. Всѣ благонамѣренные китайскіе подданные будутъ пользоваться невозмутимымъ спокойствіемъ и благоденствіемъ подъ русскою защитою; всѣ же преступники будутъ наказываемы по китайскимъ и русскимъ законамъ“.



Труны на „Высокой горѣ“.

„Да будетъ сіе принято всѣми къ свѣдѣнію и исполненію“.

Тѣмъ временемъ въ Европейской Россіи заканчивалось формированіе отряда, назначеннаго служить гарнизономъ Портъ-Артура и Талиенвана. Была сформирована 3-я восточно-сибирская стрѣлковая бригада, послѣдніе два полка которой

были взяты изъ Россіи, образовано два батальона трехротнаго состава крѣпостной артиллеріи и трехбатарейный артиллерійскій дивизионъ, затѣмъ былъ сформированъ квантунскій саперный батальонъ и присланъ 1-й Верхнеудинскій казачій полкъ шестисотеннаго состава. Сформированныя въ Европейской Россіи части прибыли изъ Одессы моремъ, 11-й и 12-й стрѣлковые полки составили гарнизонъ Талиенвана, тогда какъ остальные части вошли въ составъ гарнизона Портъ-Артура.



Пробоина въ угольной ямѣ.

огромномъ большинствѣ, не имѣло ни малѣйшаго представленія, что это за мѣсто, и ни о томъ даже, гдѣ оно находится: свѣдѣнія и слухи были страшно противорѣчивыя. Начали писать объ этомъ, и во многихъ мѣстахъ читали сообщенія о Портъ-Артурѣ, но каковы онѣ были г. Д-тъ, авторъ брошюры „Прошлое Портъ-Артура“, приводитъ нижеслѣдующій фактъ: „Такъ, при посѣщеніи одной изъ нихъ (лекцій), говоритъ онъ, лекторъ развернулъ передъ нами картину новой окраины въ такихъ яркихъ краскахъ, что у насъ захватило духъ: дѣвственныя залежи пробковаго дуба, бамбука служили обиталищемъ различнаго рода звѣрямъ и красиваго вида птицамъ; въ окрестностяхъ превосходный курортъ Чифу со всѣми удобствами лучшихъ европейскихъ городовъ“.

Въ дѣйствительности все это оказалось сущимъ вздоромъ. Портъ-Артуръ и Талиенванъ представляли собою грязные китайскіе городишки, заваленные различными отбросами, со специфическимъ китайскимъ

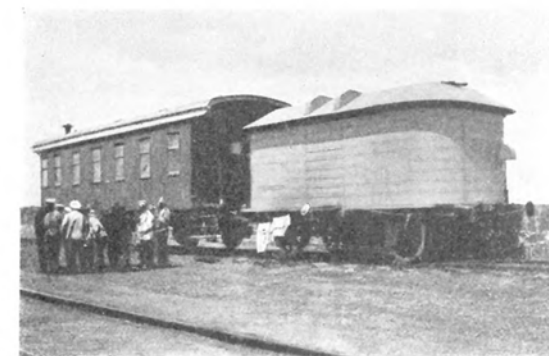

Блиндированный поѣздъ.

запахомъ, наполненные китайскими фанзами безъ фундамента, съ окнами въ видѣ болѣе или менѣе частыхъ деревянныхъ рѣшетокъ, заклеенныхъ бумагой вмѣсто стеколъ, безъ потолковъ и, во многихъ случаяхъ, съ земляными полами. Мѣстность совершенно обнажена отъ растительности, лишь кое-гдѣ встрѣчаются группы небольшихъ чахоточныхъ деревьевъ, да попадаетъ мелкій кустарникъ. Грунтъ, почти повсемѣстно, голая скала, лишь немного прикрытая тонкимъ слоемъ земли. Китайскія лавчонки и базары съ продуктами подчасъ неудобоваримыми для европейскаго желудка. И въ добавокъ ко всему, единственнымъ топливомъ служилъ каменный уголь, пыль и дымъ отъ котораго цѣлые дни окутывалъ городъ, загрязняя платье и помѣщенія обывателей. Вотъ что такое представлялъ изъ себя Портъ-Артуръ. Естественно, что при такихъ условіяхъ вопросы устройства жизни являлись дѣломъ первостепенной важности, и приспособленіе китайскихъ жилищъ подъ европейскія представляло собою вопросъ насущной необходимости; но еще больше значенія имѣлъ вопросъ о постройкѣ укрѣпленій, которыя, окружая городъ, были всѣ китайскаго типа и не могли оставаться въ такомъ видѣ. Поэтому-то на оборонительныя постройки и обращено было вниманіе въ первую голову. Но здѣсь дѣло было плохо обставлено. Чтобы рѣшиться на что-нибудь, необходимо было ознакомиться съ конфигураціей мѣстности, окружающей городъ, и намѣтить, хотя какой бы то ни было, планъ. Это представляло огромныя затрудненія: плановъ или картъ не было никакихъ, поэтому тотчасъ же приступили къ производству рекогносцировокъ и топографической съемкѣ окрестностей Портъ-Артура.

Но все это могло принести плоды лишь въ болѣе или менѣе отдаленномъ будущемъ, а укрѣпляться надо было немедленно и во что бы то ни стало. Приходилось волей не-волей ограничиваться старыми китайскими укрѣпленіями, но послѣднія, хотя же и не вполне, удовлетворяли только оборонѣ части берегового фронта, именно, его западнаго участка, что же касается до обороны восточнаго участка, то тутъ дѣло обстояло хуже,—въ особенности же былъ слабъ сухопутный фронтъ, на которомъ укрѣпленій не хватало и многія находились еще въ совершенно зачаточномъ положеніи. Кипучая, лихорадочная дѣятельность охватила портъ-артурцевъ, и работы на позиціяхъ закипѣли. Трудностью положенія было еще отношеніе къ дѣлу Петербурга: его чиновничьи мертвыя канцеляріи не имѣли ни малѣйшаго представленія о потребностяхъ Портъ-Артура и рассматривали вопросы лишь съ



Блиндажъ частнаго обывателя.



Разрушенное жилище.

у насъ постоянно водится, канцелярская переписка разрослась до грандіозныхъ размѣровъ, нелѣпое приказаніе бывшаго военнаго министра ежедневно доносить о всѣхъ мелочахъ, совершавшихся на Квантунѣ, отнимало не мало времени у работниковъ и вызывало совершенно излишніе телеграфные расходы, такъ какъ долгое время послѣ занятія приходилось платить болѣе рубля за слово. Напряженіе работы

точки зрѣнія возможнаго уменьшенія расходовъ. Военное министерство не хотѣло увеличивать численность гарнизона, и всѣ многочисленныя ходатайства по этому вопросу встрѣчали лишь самый категорическій отказъ; кредиты, какъ на приспособленіе зданій для жилья и другихъ насущныхъ потребностей гарнизона, такъ и на постройку укрѣплений, задерживались и урѣзывались. Какъ



Выброшенные на берегъ трупы съ японскихъ брандеровъ.

было огромное, и нервы были натянуты у всѣхъ. Если къ этому прибавить возню съ антагонизмомъ между морскимъ и сухопутнымъ вѣдомствами, то становится понятнымъ, въ какія тяжелыя условія была поставлена работа въ Портъ-Артурѣ.

Съ самаго начала была образована комиссія по вооруженію крѣпости, въ которой находились представители военно-сухопутнаго и морского вѣдомствъ. Впослѣдствіи, въ октябрѣ, присоединился къ этой комисіи командированный изъ Петербурга генераль Кононовичъ-Горбатовскій. Предположено было первоначально вооружить береговой фронтъ и лишь немного сухопутный. Была построена и вооружена 4, 2 дюймовыми и 57-ю миллиметровыми береговыми пушками батарея у Тигроваго перешейка. На самомъ Тигровомъ полуостровѣ, на мѣстахъ старыхъ китайскихъ укрѣпленій вооружили 9-дюймовую пушечную батарею, 9-дюймовую мортирную и 6-дюймовую мортирную артиллерійскую батареи. На восточномъ фронтѣ вооружили 6-дюймовыми пушками и 9-дюймовыми мортирами Плоскій мысъ, Саперную батарею и Круглую. На сухопутномъ фронтѣ поставили четыре 6-дюймовыхъ пушки на Саперной батарее, назначавшейся для обстрѣливанія Голубиной



Наблюдательный постъ.

бухты. Кромѣ того, сзади Плоскаго мыса была построена подъ 9-дюймовыя пушки батарея, прозванная Стрѣлковою. Гарнизонъ жилъ подъ постояннымъ ожиданіемъ коварнаго нападенія японцевъ, такъ какъ тогда еще ходили смутные слухи, что японцы усиленно готовятся къ войнѣ съ нами; офицеры были постоянно на чеку, а крѣпостная артиллерія даже совсѣмъ переселилась на батареи, чтобы быть въ постоянной готовности. Въ декабрѣ прибылъ въ Портъ-Артуръ командующій войсками генераль Гродековъ, который, по осмотрѣ всѣхъ произведенныхъ работъ, выразилъ свое полное удовольствіе по поводу сдѣланнаго. Въ февралѣ 1899 года была произведена нашей эскадрой боевая стрѣльба, мишенью для которой послужила старая китайская инпань на берегу Талиенванской бухты. На инпани стояли деревянныя пушки и болванки, изображавшія прислугу при орудіяхъ. Но результатъ этой стрѣльбы былъ самый печальный: одно орудіе и четыре болванки были сбиты, спереди и сзади инпани земля была сильно взрыта снарядами, но сама инпань осталась невредимой; но что еще было хуже—это то, что при этомъ на нѣкоторыхъ изъ стрѣлявшихъ судовъ произошли аваріи: на „Наваринѣ“ оторвало всю дульную

часть 6-дюймоваго орудія, на „Владимірѣ Мономахѣ“, вслѣдствіе сотрясенія отъ собственныхъ выстрѣловъ, потекли котлы, такъ что онъ вскорѣ долженъ былъ выйти изъ строя, а на „Рюрикѣ“ полетѣло со штыря 6-дюймовое орудіе. Все-таки

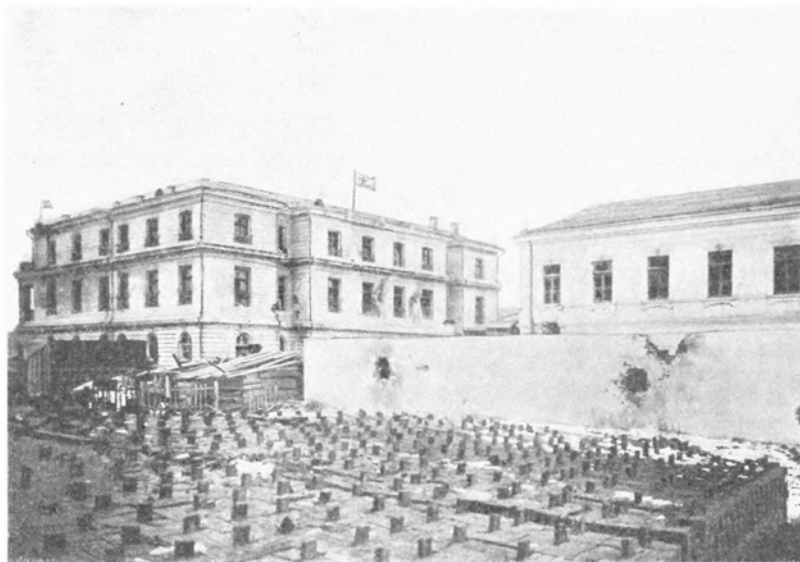

Поврежденія въ госпиталѣ.

эта стрѣльба имѣла нѣкоторое значеніе: во-первыхъ, она показала, что нашъ флотъ стрѣлять не умѣетъ, и что, слѣдовательно, на эту сторону надо обратить особое вниманіе, а во-вторыхъ, наши крѣпостные артиллеристы воспрянули духомъ, спра-



Взрывъ капонира въ фортѣ.

ведливо полагая, что и непріятельскій будетъ стрѣлять не лучше, и что, такимъ образомъ, борьба съ нимъ не будетъ особенно трудна. Впослѣдствіи пришлось въ этомъ нѣсколько разочароваться,—но кто же это ожидалъ.

Лѣтомъ 1899-го года прибылъ въ Портъ - Артуръ инженеръ - полковникъ Величко, съ цѣлью ознакомленія съ мѣстностью для выработки плана обороны Портъ-Артура. Онъ пришелъ къ заключенію, что слѣдуетъ отказаться отъ обороны Ляотешаня, за что многіе упрекали его, но къ его мнѣнію присоединились еще нѣкоторые изъ военныхъ инженеровъ Петербурга, которые, впрочемъ, судили по планамъ и докладу того же Величко. Хребетъ Ляотешань былъ признанъ недоступнымъ для постройки на немъ укрѣплений, предполагая, что имъ и противникъ не въ состояніи будетъ воспользоваться. Насколько справедливо это — неизвѣстно, но только на Ляотешанѣ уже во время войны были построены и вооружены батареи.

Въ этомъ же году морская и сухопутная власть были объединены въ однѣхъ рукахъ вновь назначеннаго командующимъ морскими и сухопутными силами адмирала Алексѣева, а китайская-восточная желѣзная дорога получила право на постройку у Талиенванской бухты города Дальняго,—и потекли наши миллионы, но не туда, куда бы слѣдовало. Слабой стороной нашихъ квантунскихъ владѣній былъ маленькій китайскій городокъ Цзинь-чжоу, который не входилъ въ составъ нашихъ владѣній, а пользовался полной автономіей, онъ имѣлъ собственное китайское управленіе, служилъ мѣстомъ, куда укрывались преступники, тамъ же былъ центръ противной намъ агитации, такъ что Цзинь-чжоу игралъ довольно двусмысленную роль и много намъ портилъ. Но еще болѣе грустную

роль сыгралъ намъ городъ Дальній. Трудно подыскать въ исторіи подобный примѣръ производства затратъ во вредъ себѣ и въ пользу противника, какъ это было съ городомъ Дальнимъ — онъ взялъ къ себѣ тѣ миллионы, которые отняты были отъ обороны Портъ-Артура. Посмотримъ теперь, какъ вырабатывался планъ обороны Портъ - Артура въ Петербургѣ. Тутъ прежде всего пришлось столкнуться съ недостаткомъ средствъ, и всѣ самые лучшіе проекты разбивались объ это. Такъ: гдѣ слѣдовало строить сильную батарею, приходилось ограничиться старымъ китайскимъ укрѣпленіемъ, гдѣ слѣдовало поставить новыя пушки, тамъ вынуждены были ограничиться старыми, гарнизонъ приходилось сокращать и многіе важные пункты оставлять не обороненными, и кончилось тѣмъ, что громад-



Нашъ сторожевой постъ на одномъ изъ укрѣплений Портъ-Артура.

ная война застала Портъ-Артуръ неподготовленнымъ, а вмѣстѣ съ тѣмъ, мы бросали колоссальныя деньги на оборудованіе въ городѣ Дальнемъ для японцевъ всѣхъ удобствъ для высадки и устройство отличной базы для ихъ операций на Квантунскомъ полуостровѣ. Насколько легко мы относились къ вопросу обороны Портъ-Артура и насколько не торопились съ этимъ дѣломъ, можно видѣть изъ нижеслѣдующаго. Въ 1899 году по проекту генерала Кононовича-Горбатовскаго для береговой обороны было предположено 147 орудій, по проекту генерала Величко—140, петербургская же коммиссія для этой надобности признала достаточнымъ только 124 орудія. Исходными пунктами такого рѣшенія послужили соображенія: что непри-



Пожаръ складовъ.

ятельскій флотъ не будетъ атаковать съ моря, что при этомъ дальнее обстрѣливаніе рейда все-таки достижимо, и что, наконецъ, при этомъ береговая оборона будетъ находиться внѣ зависимости отъ флота. Что же касается до обороны Портъ-Артура съ суши, то съ этой стороны мало ожидали нанесенія удара, такъ какъ, демоль, съ суши, за Портъ-Артуромъ стояла вся Россія. Кононовичъ-Горбатовскій считалъ необходимымъ для сухопутнаго фронта 528 орудій, генераль Величко для той же надобности считалъ достаточнымъ 412 орудій. Послѣ долгихъ разбирательствъ нормальная табель вооруженія сухопутнаго фронта считала 447 орудій, изъ которыхъ 293 орудія и 24 пулемета назначались для вооруженія фортовъ, 28 орудій и 24 пулемета на центральную ограду и для резерва 78 орудій. Затѣмъ коммисіи, собранной въ 1900 году, приказано было ограничиться для сухопутнаго фронта Портъ-Артура только

200 орудіями, вслѣдствіе чего комиссія стала разрабатывать двѣ таблицы: одну—нормальную на 447 орудій и другую—временную. Наконецъ, тогда была выработана нормальная табель, которая выразилась въ слѣдующемъ: на береговой фронтъ—124 орудія и на сухопутный, на форты—317 орудій и на центральную ограду 52 орудія и на резервъ 78 орудій, было высчитано еще 19, запасныхъ. Раньше составленная нормальная табель была признана временною, при чемъ считали даже возможнымъ ограничиться только 200 орудіями. При вычисленіи количества орудій принималось во вниманіе, что постепенная атака крѣпости врядъ ли будетъ имѣть мѣсто, и что, вѣроятно, всегда придется отражать атаку открытой силой; кромѣ того, считали, что атакующій не въ состояніи будетъ имѣть съ собою болѣе 224 орудій, и то не болѣе какъ 15-ти-сантиметроваго калибра. Крѣпостная артиллерія исчислялась въ 5.600 человекъ, изъ которыхъ 3.500 назначались на сухопутный фронтъ, но вмѣсто 70.000, какъ было высчитано при Кононовичѣ-Горбатовскомъ, былъ сокращенъ до



Возвращеніе раненаго.

постепенная атака крѣпости врядъ ли будетъ имѣть мѣсто, и что, вѣроятно, всегда придется отражать атаку открытой силой; кромѣ того, считали, что атакующій не въ состояніи будетъ имѣть съ собою болѣе 224 орудій, и то не болѣе какъ 15-ти-сантиметроваго калибра. Крѣпостная артиллерія исчислялась въ 5.600 человекъ, изъ которыхъ 3.500 назначались на сухопутный фронтъ, но вмѣсто 70.000, какъ было высчитано при Кононовичѣ-Горбатовскомъ, былъ сокращенъ до



Послѣ штурма въ укрѣпленіи.

11.300. Здѣсь надо сдѣлать оговорку, что всѣ эти проекты были только на бумагѣ, въ дѣйствительности же Портъ-Артуръ продолжалъ оставаться въ томъ же видѣ, какъ мы его приняли отъ китайцевъ. Въ официальномъ отчетѣ адмирала Алексѣева

за 1901 годъ говорится: „батареи и укрѣпленія оставались еще прежней временной постройки, съ земляными брустверами и траверсами, обложенными по внутренней

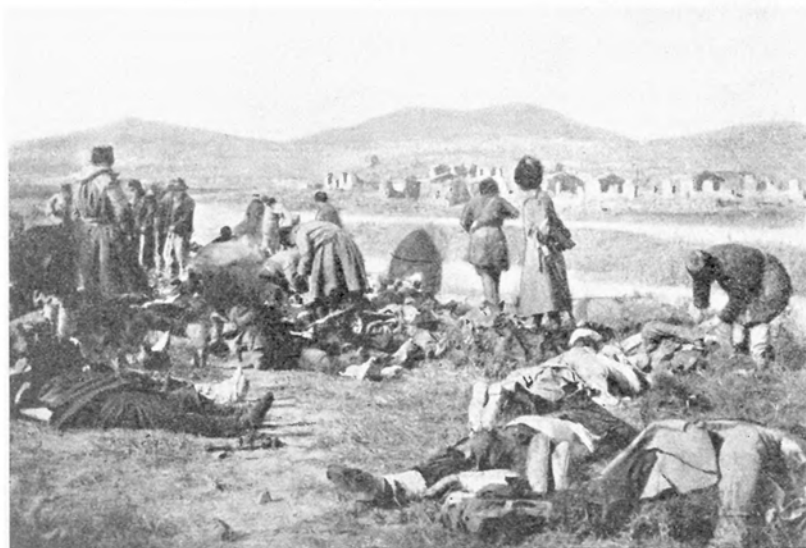

Перепись убитыхъ.

крутости земляными мѣшками. И отъ времени и отъ дождя одежда подвержена обваламъ... Все же и въ такомъ видѣ батареи приморскаго фронта въ мирное время

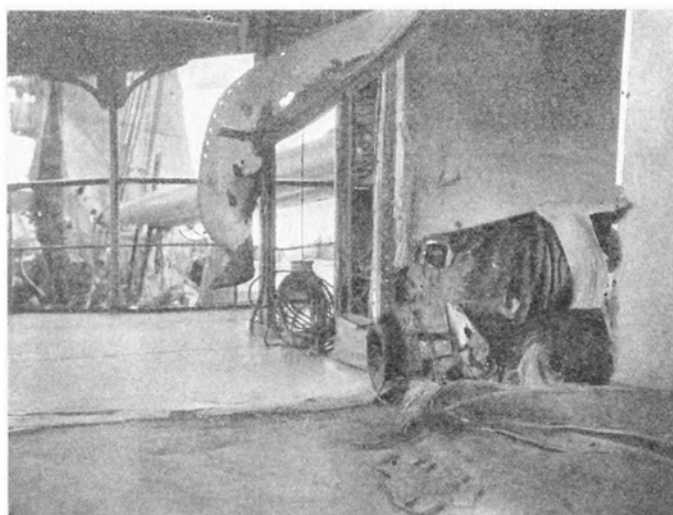

Разрушеніе мостика 12-дюймовымъ снарядомъ.

поддерживаются ремонтомъ и находятся по наружному виду въ удовлетворительномъ состояніи, чего нельзя сказать про батареи сухопутнаго фронта, такъ какъ большинство ихъ находится безъ вооруженія, нѣкоторыя и въ полуразрушенномъ видѣ, и всѣ требуютъ перестройки въ батареи постояннаго типа... Помѣщенія для боевыхъ комплектовъ блиндажнаго типа по прочности опасны для взрывовъ отъ непріятельскихъ снарядовъ. Укрытій для прислуги, кромѣ брустверовъ, на батареяхъ нѣтъ... Въ послѣдующее время батареи приморскаго фронта были отремонтированы, частью построены вновь, на сухопутномъ же фронтѣ такъ и осталось до самой войны въ томъ же видѣ.

Въ концѣ 1899 года прибылъ на мѣсто адмиралъ Алексѣевъ и было введено новое положеніе объ управленіи краемъ. Жизнь пошла усиленнымъ темпомъ, назрѣлъ вопросъ о постройкѣ новаго города, стала издаваться мѣстная газета, образовались общества: скаковое, ботаническое и другія, пошла лихорадочная покупка земельныхъ участковъ и постройка зданій. И во время этой кипучей созидательной дѣятельности на Квантунѣ, въ Китаѣ началось антиевропейское движеніе, которое къ маю 1900 года охватило огромную площадь и объединилось подъ флагомъ общества И-хе-ту-ань, цѣль котораго была поддержаніе династїи и истребленіе иностранцевъ. Волненія достигли до самаго Пекина, такъ что для защиты

нашей миссіи приходилось двигать изъ Портъ-Артура войска. Мы сочли нужнымъ вмѣшаться въ дѣло и, совмѣстно съ прочими иностранными отрядами, принялись за подавленіе этого движенія. Первый нашъ отрядъ изъ 12-го Вост.-Сибир. стрѣлк. полка съ казаками и одной полубатареей былъ посаженъ на суда тихоокеанской эскадры и перевезенъ изъ Портъ-Артура въ Таку, откуда двинулся въ Тянь-цзинь. Вскорѣ изъ Портъ-Артура пришлось двинуть 9-й Вост.-Сиб. стрѣлк. полкъ, потомъ еще одинъ полкъ съ батареей и, въ концѣ концовъ, крѣпость скоро осталась совсѣмъ безъ гарнизона, за исключеніемъ крѣпостной артиллерїи. Въ это время выяснилось важное для Квантуна значеніе цзинь-

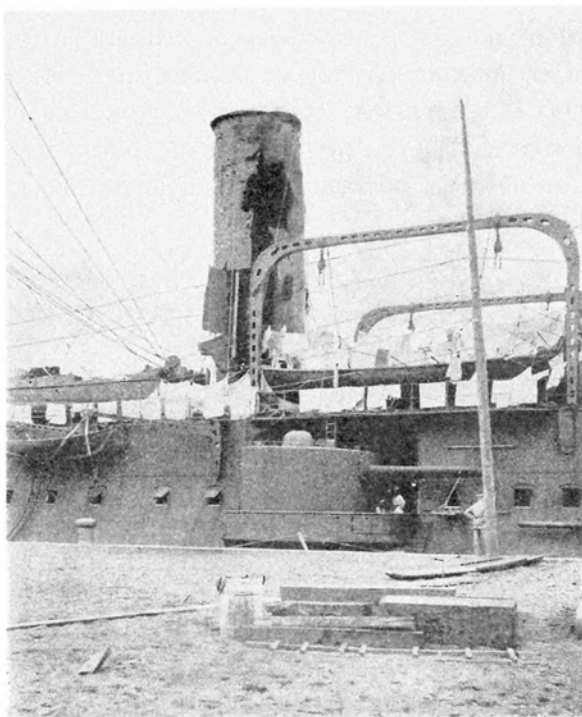

Разрушеніе на „Цесаревич“.

чжоуской позиціи. Она была немедленно занята двумя ротами крѣпостной артиллерїи, укрѣплена и вооружена пушками, взятыми изъ Портъ-Артура. Позиція эта, хотя и не вполне неприступная, обладала такой силой сопротивленія, что существовали предположенія на ней основать оборону не только Квантуна, но и Портъ-Артура, и думали строить крѣпость у Цзинь-чжоу. Городъ Цзинь-чжоу перешелъ въ наши руки безъ выстрѣла. Вскорѣ послѣ этого была взята нами китайская крѣпость Бейтанъ, и все находившееся на ней артиллерійское вооруженіе было съ нея снято и отправлено въ Портъ-Артурскій арсеналь; туда же были доставлены орудія крупныхъ калибровъ изъ Таку и Тянь-цзиня. Незвѣстно, вслѣдствіе какихъ причинъ въ концѣ 1900 года приказано было разоружить цзинь-чжоускую позицію и вооруженіе ея отправить обратно въ Портъ-Артуръ. Брошенная такимъ образомъ позиція быстро стала при-

ходить въ разрушеніе: бруствера были размыты дождями, земляные мѣшки, составлявшіе одежду крутостей, разорвались и обвалились, и позиція пришла въ самый жалкій видъ.

Въ началѣ 1901-го года происходилъ подвозъ изъ Манджурии и Печили въ Портъ-Артуръ богатой военной добычи, состоявшей изъ орудій крупнаго калибра, большого количества снарядовъ къ нимъ, большихъ запасовъ пороха и разныхъ взрывчатыхъ веществъ, а также различныхъ машинъ и станковъ изъ китайскихъ арсеналовъ. Не все, конечно, годно было къ дальнѣйшему употребленію, нѣкоторыхъ комплектовъ снарядовъ не хватало, были снаряды, къ которымъ не было орудій, но это все предполагалось исправить, десятки же тысячъ пудовъ разнаго сорта пороха и взрывчатыхъ веществъ годились для устройства фугасовъ и разныхъ приспособленій; но наибольшее значеніе имѣли превосходные станки и машины, которые впоследствии и принесли свою долю пользы. Въ 1903 году приѣхалъ въ Портъ-Артуръ генералъ Куропаткинъ, начались смотры, объѣзды, парадные объѣзды и празднества. Въ Куропаткина тогда еще крѣпко вѣрили и съ напря-

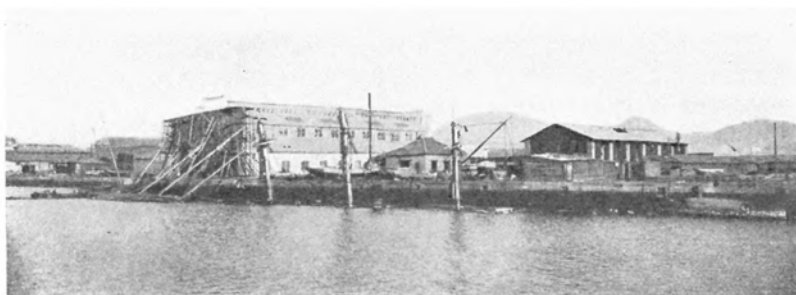

Затопленныя суда въ Портъ-Артурѣ.

женнымъ нетерпѣніемъ хотѣли услышать его вѣщее слово,—и вотъ, на объѣдѣ, въ саду „Новаго города“, Куропаткинъ сказалъ длинную рѣчь, въ которой между прочимъ назвалъ адмирала добрымъ гениемъ Портъ-Артура и высказалъ увѣренность, что теперешнее состояніе Портъ-Артура ставитъ его на положеніе неприступной твердыни, на которой мы будемъ стоять твердо. Насколько это было искренне, сказать, конечно, трудно, но грядущія событія показали, что это было все лишь пустая вредная болтовня. Вскорѣ послѣ этого адмиралъ Алексѣевъ былъ назначенъ Намѣстникомъ Дальняго Востока, по случаю чего на Казачьемъ плацу Портъ-Артура былъ устроенъ грандіозный парадъ, на которомъ присутствовали и иностранные представители, въ томъ числѣ и японцы. Газеты сильно раздували этотъ парадъ, и имъ мы хотѣли подчеркнуть передъ Японіей нашу готовность встрѣтить врага должнымъ образомъ. Что касается до нашихъ морскихъ силъ, то адмиралъ Алексѣевъ увѣрялъ, что если обстоятельства того потребуютъ, то флотъ готовъ поддержать честь родины.

Но перейдемъ къ изложенію, шагъ за шагомъ, событій, имѣвшихъ мѣсто въ 1904 году.

Напомнимъ читателю, что въ самомъ началѣ послѣ занятія нами Портъ-Артура, адмиралъ Дубасовъ представлялъ въ Петербургъ свое мнѣніе, что самое лучшее было скрыть до основанія старья китайскія укрѣпленія Портъ-Артура и приступить къ постройкѣ новыхъ, но это было оставлено по причинѣ финансовыхъ соображеній. Но уже на слѣдующій годъ военное министерство потребовало ежегоднаго отпуска 1.000.000 рублей на военныя надобности Портъ-Артура; хотя это было и немного, все-таки приступить было кое-какъ можно, и вотъ, въ январѣ 1900 года былъ Высочайше утвержденъ первый проектъ укрѣпленій Портъ-Артура, но и въ концѣ 1903 года, когда обстановка, въ смыслѣ неизбѣжности столкновения, была очевидна, къ исполненію этого утвержденного проекта еще не было приступлено.

А. БЕРЕГОВОЙ ФРОНТЪ.

Предположенное вооруженіе.

№№ и названіе батарей.	П У Ш К И.							МОРТИРЫ.		Состояніе, въ которомъ находились въ концѣ 1903 года.
	Легкія.	Короткія 6-ти дюйм.	6-ти дюйм. Канэ.	Короткія 9-ти дюйм.	24-хъ сант. Круппа.	10-ти дюйм.	9-ти дюйм.	11-ти дюйм.		
1. Группа Тигроваго полуострова.										
Для обстрѣливанія вдоль Ляотешаня и Голубиной бухты (съ круговымъ обстрѣломъ). Для поддержки укрѣпленій западнаго фронта.										
Полевая батарея	—	—	—	—	—	—	—	—	—	Въ концѣ 1900 года готова въ видѣ временной; обращеніе ея въ долговременную могло состояться не ранѣе 1907 года.
Батарея на Тигровой головѣ . .	—	5	5	—	—	—	—	—	—	Готова; долговр.
Батарея на террасѣ	4	2	—	—	—	—	—	—	—	Готова въ видѣ временной; въ долговременную могла быть обращена не ранѣе 1907 года.
Западная	2	—	—	—	—	—	8	—	—	Готовы въ видѣ временныхъ. Перестройка была предположена на 1904 годъ.
Средняя	2	—	—	—	—	5	—	—	—	—
Большія	—	—	—	—	—	—	—	4	—	Готова долговремен. 1905 года.
	—	—	—	—	—	—	8	—	—	Готова долговремен.

№№ и название батарей.	П У Ш К И.						МОРТИРЫ.		Состояние, въ которомъ находились въ концѣ 1903 года.
	Легкія.	Короткія 6-ти дюйм.	6-ти дюйм. Канэ.	Короткія 9-ти дюйм.	24-хъ сант. Круппа.	10-ти дюйм.	9-ти дюйм.	11-ти дюйм.	
Восточная . . .	2	—	—	6	—	—	—	—	Еще не начаты; средствъ можно было ожидать лишь въ 1906—1907 гг.
Батарея ближняго боя	—	—	5	—	—	—	—	—	Готова долговремен.
Маячная	2	—	—	—	—	—	—	—	Еще не начаты; могла быть начата не ранѣе 1906 года.
2. Южнѣе Перепелиной горы.									
Для продольнаго обстрѣливанія входа во внутренній рейдъ и поддержки лѣваго фланга сухопутнаго фронта.									
На южномъ склонѣ Перепелиной горы	—	4	—	—	—	—	—	—	Въ началѣ еще не начата; могла быть начата не ранѣе 1906 года.
3. Группа „Золотой Горы“ и Песчаной косы.									
Для главнаго обстрѣливанія съ моря.									
Батарея	2	—	—	—	—	—	—	—	Въ концѣ 1903 года готова въ видѣ временной; перестройка была предположена на 1906 годѣ.
Батарея на „Золотой горѣ“	2	—	—	—	—	—	—	—	Готова долговр.
Батарея подъ „Золотой горой“	2	—	—	—	—	—	—	—	Готова въ видѣ временной; перестройка предположена на 1906 годѣ.
Батарея на „Электрическомъ утесѣ“	2	—	—	—	—	5	—	—	Готова долговрем.
Лагерная	2	—	5	—	—	—	—	—	Готова вчернѣ.
Стрѣлковая	2	—	—	6	—	—	—	—	Готовы въ видѣ временныхъ; перестройка была предположена на 1904—1905 г.
Батарея у Песчаной косы	2	4	—	—	—	—	—	—	

№№ и названіе батарей.	П У Ш К И.						МОРТИРЫ.		Состояніе, въ которомъ находились въ концѣ 1903 года.
	Легкія.	Короткія 6-ти дюйм.	6-я дюйм. Канэ.	Короткія 9-ти дюйм.	24-хъ сант. Крупа.	10-ти дюйм.	9-ти дюйм.	11-ти дюйм.	
4. Группа „Крестовой Горы“.									
Сѣверная	—	—	5	—	—	—	—	—	Готова долговрем.
Средняя	2	—	—	—	—	—	5	—	Въ концѣ 1903 года готова въ видѣ временной.
Южная	2	2	—	—	—	—	6	—	Готова вчернѣ.
Восточная . . .	2	—	—	—	—	—	5	—	Еще не начата, къ постройкѣ можно было приступить не ранѣе 1906—1907 годовъ.

До окончанія 1903 года были закончены три временныя батареи, не предусмотрѣнныя проектомъ. Батареи эти тотчасъ по доставленіи положеннаго комплекта могли быть использованы въ полномъ объемѣ.

Батареи:

1) У входа во внутреннюю гавань для обороны этого входа: одна батарея на шесть 6-дюймовыхъ и два противуштурмовыхъ орудія, расположенная, вѣроятно, на юго-западъ отъ батареи на „Золотой Горѣ“, другая батарея на четыре 9-дюймовыя пушки.

2) Вблизи береговыхъ батарей №№ 20 и 21: длинная мортирная батарея на 10.9-сантиметровыхъ мортирѣ и 2 противуштурмовыхъ орудія для обстрѣливанія бухты Тахе и для фланкированія центральныхъ береговыхъ батарей,—эта батарея помѣщалась между батареями № 20 и 21.



Разрушенія бомбардировкой.

Б. Сухопутный фронтъ.

Длина была около 5 верстъ. Постоянный гарнизонъ былъ опредѣленъ въ двѣ сь половиною роты.

Артиллерійское вооруженіе было предположено слѣдующее:
Орудій артиллерійской борьбы—18 6-дюймовыхъ пушекъ.
Противуштурмовыхъ орудій—28 легкихъ полевыхъ и 4 пулемета.
Для обороны рововъ — 6 57-миллиметровыхъ скорострѣльныхъ пушекъ и 8 пулеметовъ.

Названіе и назначеніе укрѣпленій, видъ и артиллерійское вооруженіе согласно проекту.

Долговременный фронтъ № 1, съ круглой батареей (4 6-дюймовыя пушки). Бухта Тахе, кр. Дагушань — къ югу отъ него; продольный обстрѣлъ съверо-восточнаго фронта.

Временный открытый капониръ. Мѣстность передъ всѣмъ фронтомъ.

Двѣ промежуточныхъ батареи. Склоны хребта къ югу отъ Дагушаня и долина передъ форткомъ № 1.

Полудолговременное укрѣпленіе. Тыловая позиція (кромѣ того, обстрѣлъ мѣстности передъ форткомъ № 1 и батареей А).

Долговременная батарея (6 6-дюймовыхъ пушекъ и 2 полевыхъ). Верховья долины Та-хэ; мѣстность передъ полудолговременнымъ укрѣпленіемъ.

Полудолговременное *) укрѣпленіе № 2. Мѣстность передъ батареями А и Б.

Долговременная батарея Б (4 6-дюймовыхъ пушки и 4 полевыхъ). Мѣстность передъ сосѣдними сооружениями съверо-восточнаго и съвернаго фронтовъ.

Временное укрѣпленіе на Большой горѣ. Тыловая позиція всего фронта.

Состояніе, въ которомъ находились къ концу 1903 года.

Готовъ вчернѣ; для горжевой казармы была лишь вырыта яма.

Расположенное тамъ китайское укрѣпленіе было приспособлено къ размѣщенію орудій.

Не готовы.

Готово въ видѣ временнаго; перестройка была предположена на 1904—1906 года.

Готова долговременная.

Готово въ видѣ временнаго; перестройка была предположена на 1904—1905 года.

Батарея Б, готова долговременная. Другая батарея была совершенно неготова.

Къ концу 1903 года были возведены бруствера полевой профили съ батареями. Окончить постройку было предположено въ 1906—1907 годахъ.

*) Полудолговременное сооруженіе есть нѣчто среднее между долговременнымъ и временнымъ. Отъ послѣдняго оно отличается, главнымъ образомъ, примѣненіемъ бетонныхъ закрытій простѣйшаго вида для укрѣпленія гарнизона и обстрѣливанія рововъ.

Название и назначение укреплений, видъ и артиллерійское вооруженіе согласно проекту.

Редутъ и батарея (6 легкихъ пушекъ) на Дагушанѣ. Оборона Дагушаня (съ весьма крутыми скатами), обстрѣлъ подступовъ къ сѣверному фронту и къ верховью долины Та-хэ.

Состояніе, въ которомъ находились къ концу 1903 года.

Выполнить постройку предполагено было лишь въ позднѣйшее время, когда, по окончаніи главной линіи обороны, послѣдовалъ бы отпущкъ кредитовъ (по разсчету не раньше 1909 года). 6 орудій не входитъ въ приведенное выше число орудій, предполагенное для непосредственнаго вооруженія сѣверо-восточнаго фронта.

2-й сухопутный фронтъ. (Сѣверный).

Длина около 5 верствъ. Постоянный гарнизонъ укреплений предполагенъ въ четыре съ половиною роты. Артиллерійское вооруженіе предполагено слѣдующее:

Орудій артиллерійской борьбы—6—6-дюймовыхъ пушекъ.

Противуштурмовыхъ орудій—38 легкихъ полевыхъ пушекъ.

Для обороны рвовъ—24 57-миллиметровыхъ скорострѣльныхъ пушекъ.

Название и назначение укреплений, видъ и артиллерійское вооруженіе согласно проекту.

Долговременный фортъ № 2. Обстрѣлъ мѣстности отъ Дагушаня до Палиджуана.

Полудолговременное укрепленіе Большое Орлиное гнѣздо (2 6-дюймовыхъ пушки). Превосходный обстрѣлъ для 6-дюймовыхъ пушекъ; продольный обстрѣлъ части китайскаго вала, равно какъ и мѣстности передъ проектированными промежуточными батареями. Очень хорошій обстрѣлъ части мѣстности передъ сѣвернымъ фронтомъ.

Временные редуты №№ 1 и 2. Прикрытіе промежутка между фортами 2 и 3.

Долговременный фортъ № 3-й. Назначеніе форта обстрѣливать низменность Лунхе. Назначеніе тыловаго капонира *): обстрѣливать сосѣднія лощины, фортъ № 2-й, редуты 1-й и 2-й и Сюйшинъ.

Состояніе, въ которомъ находились къ концу 1903 года.

Готовъ вчернѣ.

Расположенное тамъ старое китайское укрепленіе было приспособлено къ оборонѣ.

То же, какъ и Б. Орлиное гнѣздо.

Фортъ № 3 готовъ вчернѣ.

*) Капониръ—особая постройка для обстрѣливанія рвовъ.

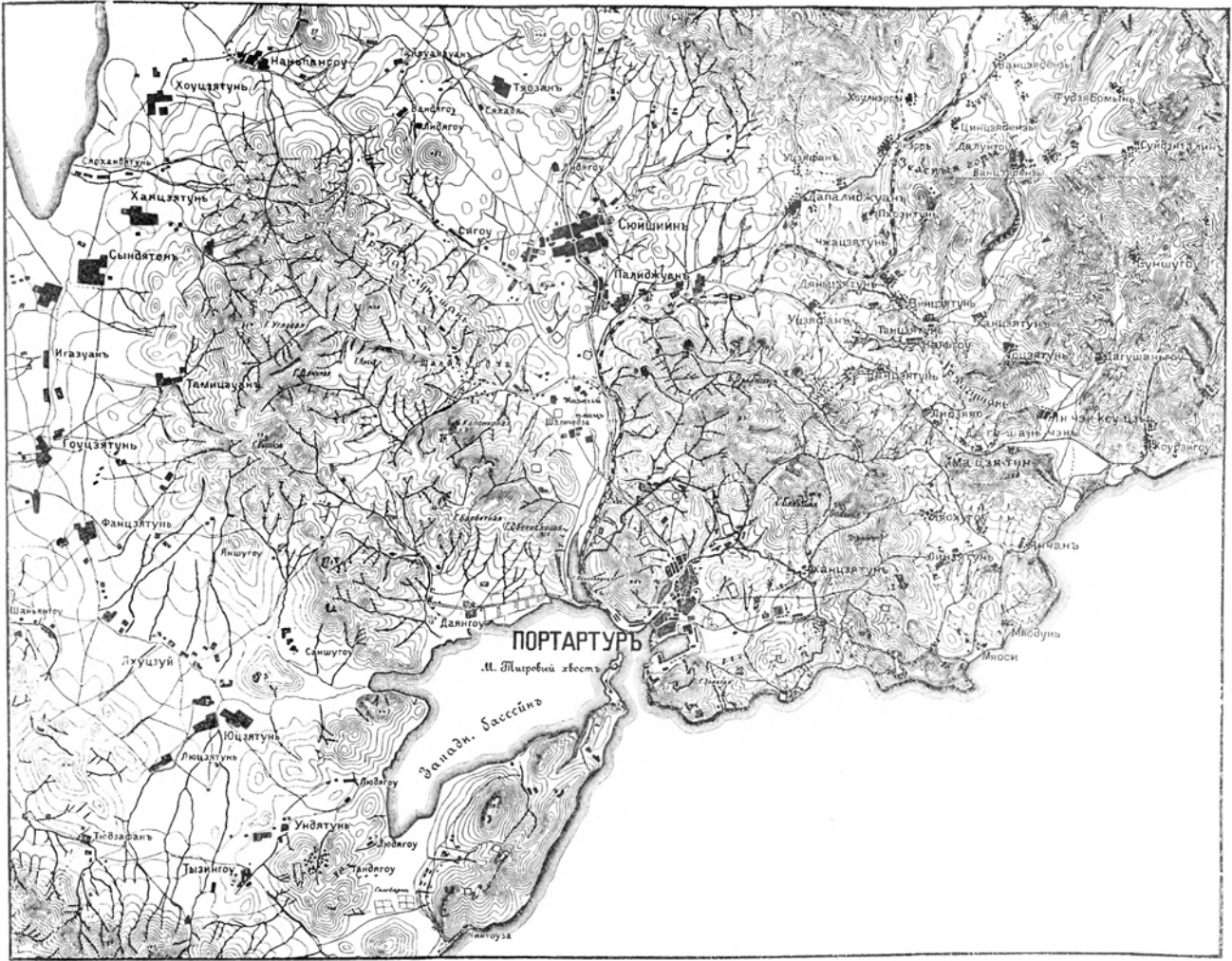

СОСТОЯНИЕ УКРѢПЛЕНИИ ПОРТЪ-АРТУРА

нездолго до начала войны (конецъ 1903 г.).

Условные знаки:

	Укрѣпленія и батареи съ бетонными сооруже- ніями законченными или почти готовыми.	I	Фортъ I.
	Укрѣпленія и батареи съ бетонными сооруже- ніями не вполне готовыми.	1	Укрѣпленіе I.
	Временныя укрѣпленія и батареи.	Т.оп.п.	Тыловой опорный пунктъ.
	Укрѣпленія только что начатыя постройкой.	Р.1	Редутъ.
		Откр. кап.	Открытый капониръ.
			Батарея А сухопутная.
			Батарея I береговая.

Примѣчаніе. Заимствовано изъ: „Осада Портъ-Артура“, критико-историческое изслѣдованіе большого Германскаго Генеральнаго Штаба.

Название и назначение укреплений, видъ и артиллерійское вооруженіе согласно проекту.

Полудолговременное укрѣпленіе № 3-й. Мѣстность передъ фортами № 3-й и 2-й—низменность отъ Сигоу до казачьяго плаца. Нѣсколько промежуточныхъ батарей позади линіи укрѣплений.

Состояніе, въ которомъ находились къ концу 1903 года.

Готовы были вчернѣ бетонныя работы, брустверь двухъ фасовъ и рвы *). Въ горжѣ и на гласисѣ велись еще земляныя работы.

Г. 3-й сухопутный фронтъ (Западный).

а. Внутренняя линія.

Длина около 12 верстѣ. Постоянный гарнизонъ былъ предположенъ въ 6 ротѣ. Артиллерійское вооруженіе было предположено слѣдующее:

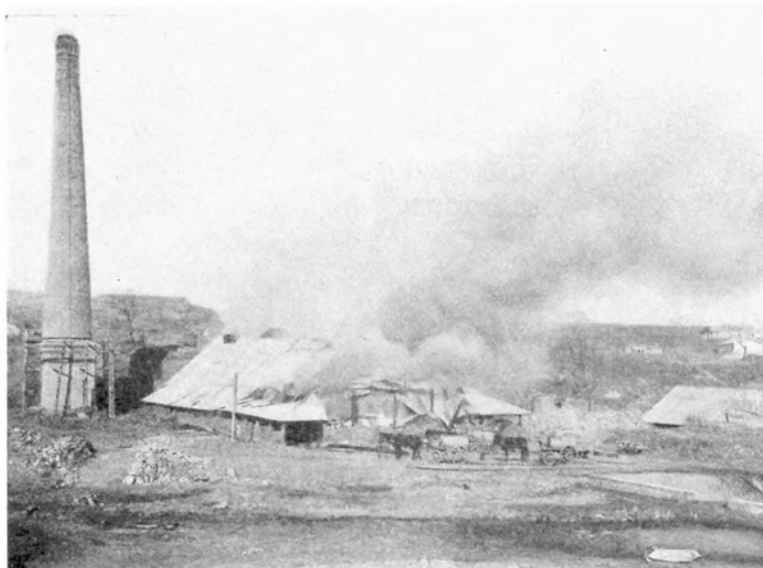

Пожаръ на заводѣ Суворова.

Орудій артиллерійской борьбы—30 6-дюймовыхъ пушекъ.

Противуштурмовыхъ орудій—61 легкая полевая пушка.

Для обороны рвовъ — 28 57-миллиметровыхъ пушекъ, скорострѣльныхъ пушекъ и 4 пулемета.

б. Передовая сѣверо-западная группа.

Артиллерійское вооруженіе было предположено слѣдующее:

Орудій артиллерійской борьбы — 10 4-дюймовыхъ пушекъ 8 6-дюймовыхъ пушекъ.

*) Горжа—сторона укрѣпленія, обращенная въ тылъ къ своимъ.

Противуштурмовыхъ орудій—24 легкихъ полевыхъ пушекъ и 4 пулемета.

Для обороны рвовъ—26 57-миллиметровыхъ скорострѣльныхъ пушекъ.

Постройку этой передовой сѣверо-западной группы укрѣплений, большое значеніе которой было признано уже ко времени проекта 1900 года, предполагалось произвести (также какъ и постройку передъ сѣверо-восточнымъ фронтомъ на Дагушанѣ) въ позднѣйшее время, когда, по окончаніи внутренней линіи обороны, послѣдовалъ бы дальнѣйшій отпускъ кредитовъ, по расчетамъ, не ранѣе 1909 года.



Миноносцы въ ковшѣ.

А. Внутренняя линія.

Названіе и назначеніе укрѣплений и артиллерійское вооруженіе согласно проекту.

Долговременный фортъ № 4-й. Поддержка сосѣдняго форта; обстрѣлъ рѣчныхъ долинъ у Палиджуана, Сюйшина и Сигоу.

Промежуточная батарея и долговременныя батареи В и Г. (Саперныя батареи; В и Г вмѣстѣ 10 6-дюймовыхъ орудій). Долина Лун-хе, мѣстность передъ фортomъ № 3-й укрѣпленіемъ З и фортomъ № 4-й.

Полудолговременное укрѣпленіе № 4-й съ Барбетною батареей (8 6-дюймовыхъ пушекъ). Фронтальный огонь и обстрѣлъ мѣстности передъ фортomъ № 5-й.

Долговременный фортъ № 5-й и двѣ промежуточныхъ батареи. Обстрѣлъ мѣстности

Состояніе, въ которомъ находились къ концу 1903 года.

Готовъ долговременный.

Батарея В готова; Г только въ видѣ временной; въ 1904 году должна была быть перестроена; для промежуточной батареи не было ничего подготовлено.

Укрѣпленіе готово, но батарея готова лишь въ видѣ временной; должна была быть перестроена въ 1908 году.

На фортѣ № 5-й были вырыты рвы, но на 3-хъ фасахъ насыпанъ

Название и назначение укреплений, видъ и артиллерійское вооруженіе согласно проекту.

сти передъ фортомъ № 4-й и укрѣпленіемъ 5-мъ, въ направленіи Высокой горы обстрѣль не такъ хорошъ.

Долговременная батарея Д (6 6-дюймовыхъ пушекъ). Обстрѣль Голубиной бухты.

Временной люнетъ. Тыловая позиція.

Временной редутъ № 3-й. Тыловая позиція для укрѣпленія № 5-й.

Полудолговременное укрѣпленіе № 5-й. Прикрытіе подступа къ западной гавани.

Три батареи, возводимыхъ при мобилизаціи. Голубиная бухта (продольный обстрѣль мѣстности передъ сосѣдними укрѣпленіями).

Долговременный фортъ № 6. Цѣль воспрепятствовать непріятельскому наступленію къ Тигровому полуострову.

Долговременная батарея на высотѣ 98 (батарея на Соляной горѣ 6 6-дюймовыхъ пушекъ). Обстрѣль моря у Ляотешаня и Тигроваго полуострова.

Временной редутъ № 4-й на горѣ Бѣлый Волкъ. Назначеніе то же, что и форта № 6-й.

б. Передовая сѣверо-западная группа.

Д. Главная крѣпостная ограда вокругъ стараго города. Длина 7 верстъ. Артиллерійское вооруженіе было предположено слѣдующее:

4 4-хъ-дюймовыхъ пушки.

24 легкихъ полевыхъ пушки.

24 пулемета.

Главная ограда не имѣла цѣлью служить послѣднею линіею обороны, а лишь обезпечивать городъ отъ нечаяннаго нападенія.

Она состояла изъ вала со рвомъ, съ опорными пунктами въ исходящихъ углахъ, съ нѣсколькими люнетами и редутами; продольно обстрѣливалась съ высокаго вала. Къ концу 1903 года главная крѣпостная ограда была готова. Возникъ также вопросъ объ оградѣ новаго города, появившагося послѣ 1900 года (у западной гавани),

Состояніе, въ которомъ находились къ концу 1903 года.

брустверъ. Бетонныя работы были не вполнѣ готовы.

Частью готова вчернѣ.

Еще не начать. Постройку предположено было начать не ранѣе 1905—1906 годовъ.

Еще не начать. Тоже.

Готово.

Не подготовлены.

Только что начаты земляныя работы.

Еще не начата. Постройку можно было начать не ранѣе 1908 года.

Еще не начать. Постройку можно было начать не ранѣе 1908 года.

Еще не начата.

но онъ вскорѣ былъ оставленъ, вслѣдствіе отсутствія какой-либо надежды на отпускъ денежныхъ средствъ *).

Квантунскій полуостровъ заполненъ горными массивами средней высоты. Цѣпи горъ въ восточной части тянутся съ запада на востокъ, наивысшія точки—горы

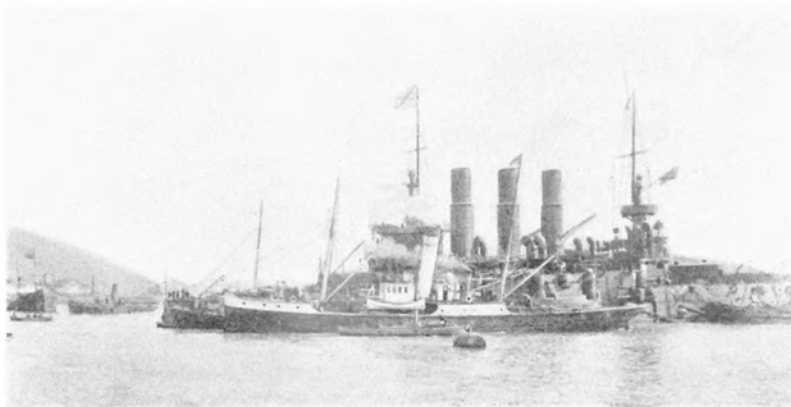

Постановка кессона на „Ретвизанъ“ въ Портъ-Артурѣ.

Юпилаза и Хуинсань находятся на западѣ, откуда возвышенности начинаютъ понижаться къ востоку. Съ юго-запада отъ группы Юпилаза-Хуинсань находится низкое плоскогорье, юго-западныя вѣтви котораго окружаютъ Портъ-Артуръ. Отдѣльно

отъ нихъ горная группа Ляотешань, достигающая до 1.500 футовъ высоты и представляющая собою самую высокую часть всего Квантунскаго массива. Высоты имѣютъ остроконечныя вершины и очень крутые, въ особенности вначалѣ, скаты, превышающіе иногда 45 градусовъ. Горы состоятъ изъ твердаго известняка, покрытаго тонкимъ слоемъ земли, на которомъ растутъ тощая трава или терновникъ. Во многихъ мѣстахъ горы представляютъ собою дикія скалы. Лѣсовъ совсѣмъ нѣтъ. Въ водѣ ощущается сильный недостатокъ; помѣченные на картѣ рѣчки и ручьи часто



Резервъ подъ Высокой горой.

*) Осада Портъ-Артура. Критико-историческое изслѣдованіе Главнаго Германскаго Генеральнаго Штаба.

совсѣмъ пересыхаютъ. Характерною особенностью являются оросительныя каналы, встрѣчаемыя въ большомъ количествѣ въ долинахъ и на нижнихъ склонахъ горъ.



Пожаръ въ порту.

Канавы эти, въ зависимости отъ расположенія, представляютъ или серьезныя препятствія для движенія, или же укрытые подступы.

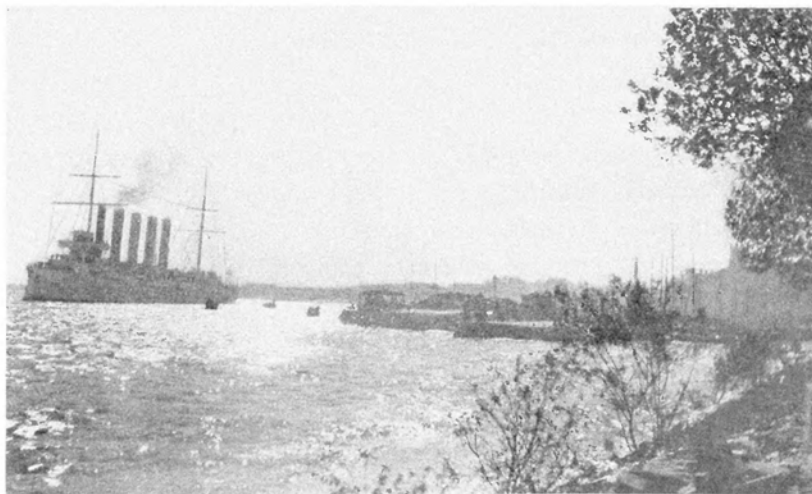

„Аскольдъ“ у Шанхая.

„Кромѣ желѣзной дороги, къ Портъ-Артуру вели съ сѣверо-востока двѣ большія дороги: 1) на сѣверъ—Старая Мандаринская, вдоль которой, на всемъ протяженіи,

прошла желѣзная дорога, и 2) дорога вблизи южнаго берега, которая вступаетъ въ предѣлы крѣпости южнѣе Дагушаня и, повидимому, не была вполне готова.

„Между этими двумя дорогами по долину Малан-хе пролегаетъ третья, которая, пройдя черезъ ущелье, имѣвшее большое значеніе, приводитъ къ сѣверо-восточному фронту Портъ-Артура. О качествахъ этой дороги не имѣется никакихъ свѣдѣній; для движенія японскихъ повозокъ и 12-ти сантиметровыхъ гаубицъ она, повидимому, оказалась пригодной“.

Прочіе пути полуострова, а въ особенности дороги, пересекающія поперекъ ранѣе упомянутыя, были очень плохи, такъ что передвиженіе войскъ съ одной изъ указанныхъ дорогъ на другую было сопряжено съ значительными затрудненіями.

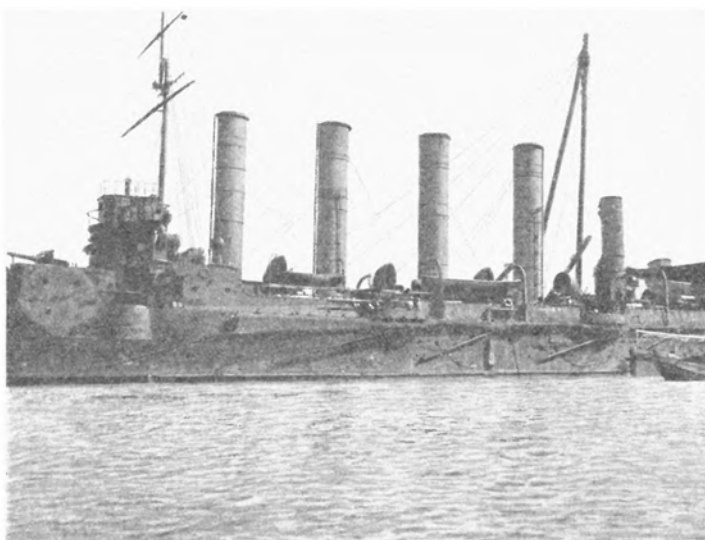

5-ти-трубный „Аскольдъ“.

Безъ дорогъ мѣстность трудно проходима, и подъемъ на крутые скаты былъ для пѣхоты очень труденъ. Горная артиллерія тоже лишь съ большимъ трудомъ могла поднимать орудія на позиціи. Такимъ образомъ мѣстность, по своимъ свойствамъ, въ высшей степени благоприятствовала пассивной оборонѣ, но затрудняла своевременную поддержку обороняющагося.

„Ближайшія окрестности Портъ-Артура, съ

сѣвера на югъ, пересечены долиною Лун-хе. Въ восточной ихъ части, непосредственно у гавани, высятся горы Золотая и Перепелиная, между которыми расположенъ старый китайскій городъ. Въ разстояніи 2—3 верстъ къ сѣверо-востоку отъ него высится горный массивъ съ крутыми склонами. Массивъ этотъ тянется отъ бухты Тахе до долины Лун-хе,—круто спускаясь къ обѣимъ. Въ немъ рѣзко замѣтны два хребта, раздѣленные глубокою долиною. Самыми высокими точками внутренняго хребта являются: Большая гора и высота 72 фута, а внѣшняго—гора Опасная и Большое Орлиное гнѣздо. На выступахъ его, какъ бы на ступеняхъ, были расположены укрѣпленія главной оборонительной линіи.

„Отъ нихъ скаты хребта круто спускаются къ сѣверо-востоку и уступы эти командуютъ всею мѣстностью, простирающеюся болѣе чѣмъ на 4 версты до Волчьихъ горъ; на восточномъ фронтѣ кругозоръ ограничивается Дагушанемъ, хребтомъ къ югу отъ него и прилегающими высотами.

„Къ западу отъ долины Лун-хе, Портъ-Артуръ, въ небольшомъ разстояніи отъ

города, окруженъ рядомъ незначительныхъ возвышенностей, изъ которыхъ наиболѣе высокими являются горы Капонирная, Барбетная и Обелисковая. На этомъ рядѣ высоты и были главнымъ образомъ расположены укрѣпленія сѣверо-западнаго и западнаго фронтовъ. На сѣверо-западѣ отъ нихъ лежатъ значительно болѣе высокіе горные хребты, наиболѣе возвышенными точками которыхъ являются горы Лисья, Угловая, Длинная и всѣми командующая гора Высокая. Съ этихъ пунктовъ видны долговременныя

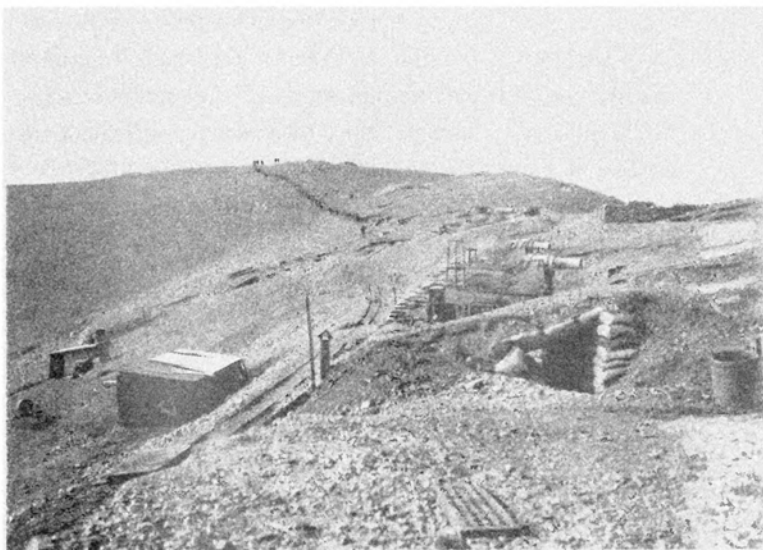

Мортирная батарея.

укрѣпленія сѣверо-западнаго фронта, а съ наиболѣе возвышенной точки—даже и сама гавань, вслѣдствіе чего при осадѣ Портъ-Артура имъ предстояла важная роль.

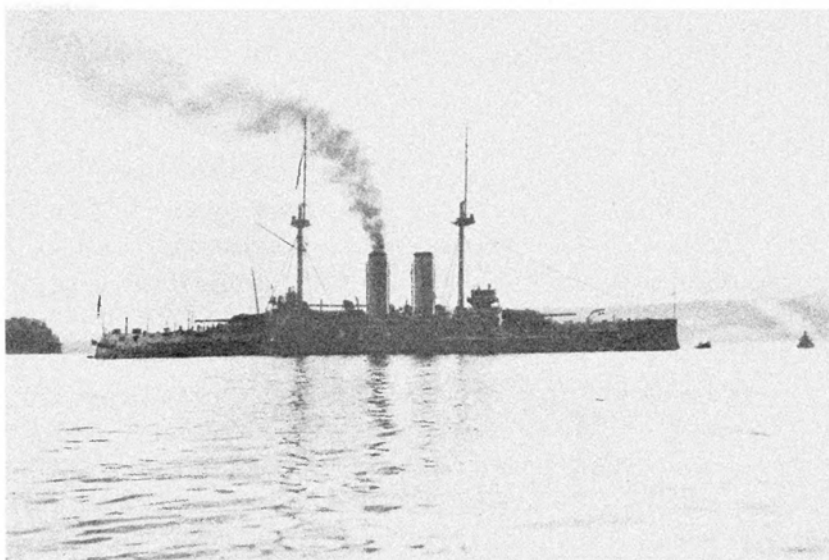

Японскій броненосецъ.

„Со стороны моря городъ и гавань прикрыты довольно значительными возвышенностями Тигроваго полуострова и Золотой горы, на которыхъ расположены

сильныя укрѣпленія берегового фронта. На сухопутныхъ фронтахъ, восточномъ и сѣверномъ, благодаря хорошимъ, съ укрытыми сообщениями позиціямъ, которыя могла занимать за впереди лежащими высотами артиллерія наступающаго, мѣстность вообще способствовала дальней атакѣ. На сѣверо-западномъ фронтѣ, гдѣ сильныя, передовыя, временнаго характера позиціи на горахъ Лисей, Угловой, Длинной и Высокой командовали на далекое разстояніе впереди лежащей мѣстностью, обстановка была менѣе благопріятна. Ближняя атака была затруднительна на всѣхъ фронтахъ вслѣдствіе рельефа и свойствъ почвы“.

Въ первое время занятія нами Квантунскаго полуострова онъ составлялъ отдѣльную область, а въ срединѣ 1903 года было учреждено намѣстничество. Такимъ образомъ, Квантунъ вошелъ въ составъ Приамурскаго военнаго округа, всѣ войска котораго и губернаторства были подчинены намѣстнику, адмиралу Алексѣеву.



Затопленное военное судно.

Во главѣ войскъ на Квантунѣ находился командующій войсками области, но корпусной организаціи не было и должность коменданта крѣпости была учреждена только въ 1903 году, при чемъ исполненіе этихъ обязанностей было возложено на помощника командующаго войсками области. Одновременно съ этимъ была учреждена и должность командира порта.

По существовавшей въ годъ передъ войной дизлокаціи, войска наши были расположены такъ: 3-я восточно-сибирская бригада находилась вся въ Портъ-Артурѣ, 13-й, 14-й и 15-й вост.-сиб. стр. полки были расположены въ районѣ Талиенвана, 14-й же вост.-сиб. стр. полкъ стоялъ въ Гиринѣ. Отдѣльная Забайкальская бригада: 1-й Верхнеудинскій казачій полкъ въ Талиенванѣ, 1-й же Читинскій казачій полкъ въ Фынъ-Хуанъ-Ченѣ, 1-я Забайкальская батарея въ Талиенванѣ. Помянутыя стрѣлковыя бригады въ концѣ 1903 года артиллеріи еще не имѣли, она была придана имъ только въ началѣ 1904 года и въ это же время была вновь сформирована 7-я восточно-сибирская стрѣлковая бригада генерала Кондратенко, три полка ея, 25-й, 26-й и 27-й, стояли въ Портъ-Артурѣ, 28-й же полкъ находился въ Хайченѣ. 7-й артиллерійскій стрѣл-

ковый дивизионъ весь стоялъ въ Портъ-Артурѣ. Вся крѣпостная артиллерія находилась тамъ же, равно какъ саперный батальонъ и одна казачья сотня. Приступлено было къ организациі 3-го сибирскаго корпуса, но т. к. выдѣленные изъ него части, по винѣ военныхъ обстоятельствъ ушедшія въ разныя мѣста, не дали возможности придать правильную корпусную организацию, то образовали въ апрѣлѣ 1904 г. отдѣльный крѣпостной районъ Портъ-Артура и Талиенвана, начальникомъ котораго сдѣлали генерала Стесселя. Этимъ распоряженіемъ комендантъ крѣпости Портъ-Артура, вопреки основному закону, былъ подчиненъ этому импровизированному начальнику обороны крѣпостнаго района. Войска на Квантунѣ, все-таки, какъ бы составляли двѣ части и въ кван-



Похороны убитыхъ.

тунскій отрядъ входили: 4-я восточно-сибирская дивизія генерала Фока, 4-я вост.-сиб. артиллерійская бригада, 4-я сотня 1-го Верхнеудинскаго казачьяго полка, 5-й вост.-сиб. стр. полкъ и 1-я батарея 2-й вост.-сиб. арт. бригады изъ 2-го сибирскаго корпуса и нѣкоторыя части Заамурскаго округа Пограничной стражи. Всѣ эти части были непосредственно подчинены начальнику района обороны. Въ составъ гарнизона Портъ-Артура входили: 7-я восточно-сибирская дивизія генерала Кондратенко, 7-я такая же артиллерійская бригада, которая состояла изъ 57-миллиметровой скорострѣльной батареи, вылазочной батареи и трехъ пѣшихъ батарей, крѣпостной артиллерійскій паркъ, три крѣпостныхъ артиллерійскихъ батальона, крѣпостное телеграфное отдѣленіе, крѣпостная минная рота, инженерный складъ и крѣпостная саперная рота. Кромѣ того, въ составъ гарнизона входили еще запасные батальоны и дружины добровольцевъ. Чтобы судить о силахъ гарнизона крѣпости къ началу собственно

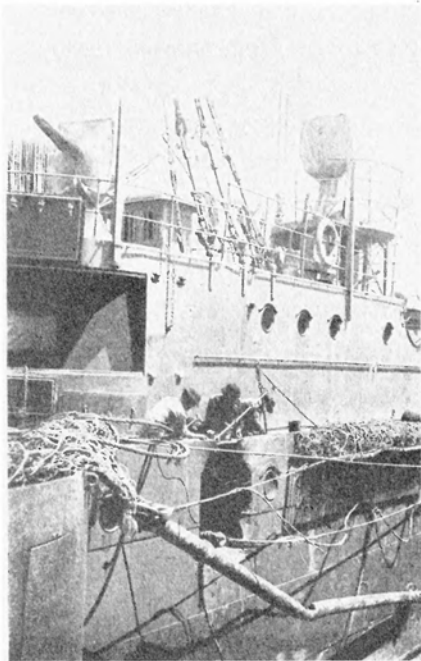

Пробоина 12-дюймовымъ снарядомъ.

ея осады, надо принять во вниманіе, что і время предыдущихъ боевъ были большія потерѣ убитыми и ранеными, а что впоследствии, когдѣ въ этотъ гарнизонъ вошли части, дѣйствовавшіе до того времени въ полѣ, онѣ нѣсколько увеличилось и хотя потомъ, во время осады, нес большія потери убитыми, ранеными и больнымъ но эта убыль пополнялась моряками съ нашихъ разбитыхъ и потопленныхъ судовъ; въ особенности они помогли крѣпостной артиллеріи,—і сухопутномъ фронтѣ не хватало болѣе какъ і одну смѣну, въ нѣкоторыхъ моряки артиллеристы могли даже замѣнять командировъ батарей. Вообще нѣтъ возможности сколько-нибудь точно подсчитать число гарнизона, подвергавшгосѣ столь частымъ перемѣнамъ, но, принимѣ во вниманіе небольшую сравнительно величиніи фронтѣ, его можно считать достаточнымъ для обороны, кромѣ того, гарнизонъ имѣлъ оличныя боевыя качества. Мы не далеки будемъ

отъ истины, если за численность гарнизона примемъ цифры отъ 30.000 до 40.000 человекъ. Слабъ былъ онѣ въ техническомъ отношеніи: одна саперная рота бы недостаточна для обслуживанія даже одного отдѣла обороны, воздушныхъ шарѣ



Затопленный въ докъ транспортъ.

не было, и попытки устроить ихъ не удалось, точно также не было и голубинск почты, не хватало освѣтительныхъ аппаратовъ, ихъ только впоследствии взяли с судовъ флота и распредѣлили по фронту прожекторы.

Къ началу осады въ гавани Портъ-Артура находились нижеслѣдующія суда: броненосцы: „Петропавловскъ“, „Полтава“, „Севастополь“, „Пересвѣтъ“, „Ретвизанъ“, „Побѣда“ и „Цесаревичъ“. 5 крейсеровъ 1-го ранга: „Баянъ“, „Варягъ“, „Аскольдъ“, „Паллада“ и „Диана“. Два крейсера 2-го ранга: „Новикъ“ и „Бояринъ“. 4 канонерскихъ лодки: „Отважный“, „Гремящій“, „Бобръ“ и „Кореецъ“. Два минныхъ крейсера: „Всадникъ“ и „Гайдамакъ“. Восемь миноносцевъ: „Безшумный“, „Безопасный“, „Бдительный“, „Внушительный“, „Выносливый“, „Властный“, „Бурный“ и „Бойкій“. Три транспорта: „Амуръ“, „Енисей“ и „Ангара“. Всего 32 военныхъ судна.



Старая китайская пушка.

Расположеніе батарей на Тигровомъ полуостровѣ, Золотой горѣ и высотахъ къ юго-востоку видно изъ приложеннаго чертежа, и его можно признать отвѣчающимъ цѣли. Долговременныя батареи были снабжены бетономъ, орудія располагались въ большихъ гнѣздахъ и отдѣлялись другъ отъ друга широкими траверсами, въ которыхъ были устроены пороховые погреба и укрытія для прислуги. Для отраженія же внезапнаго нападенія батареи были соединены стрѣлковыми окопами, образуя одну общую оборонительную линію.

Что касается до сухопутнаго фронта, то онъ былъ удаленъ отъ входа въ гавань, отъ восточнаго бассейна и доковъ всего только отъ 3—5 верстъ, что не отвѣчало прикрытію

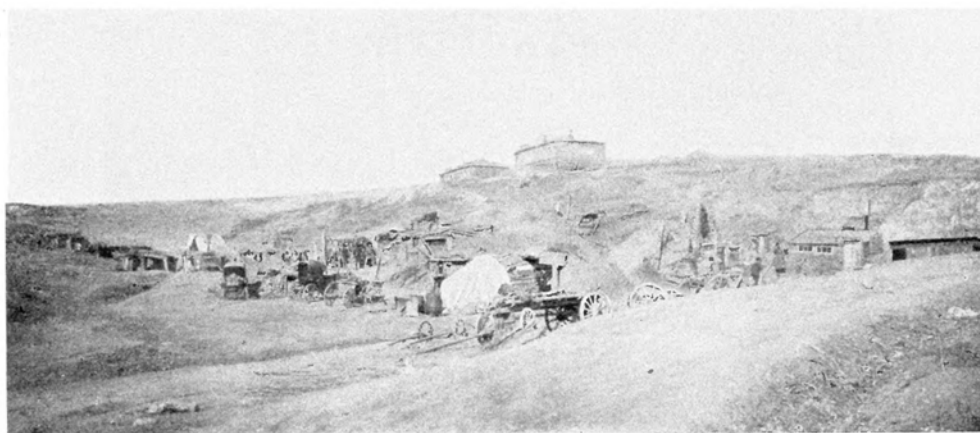



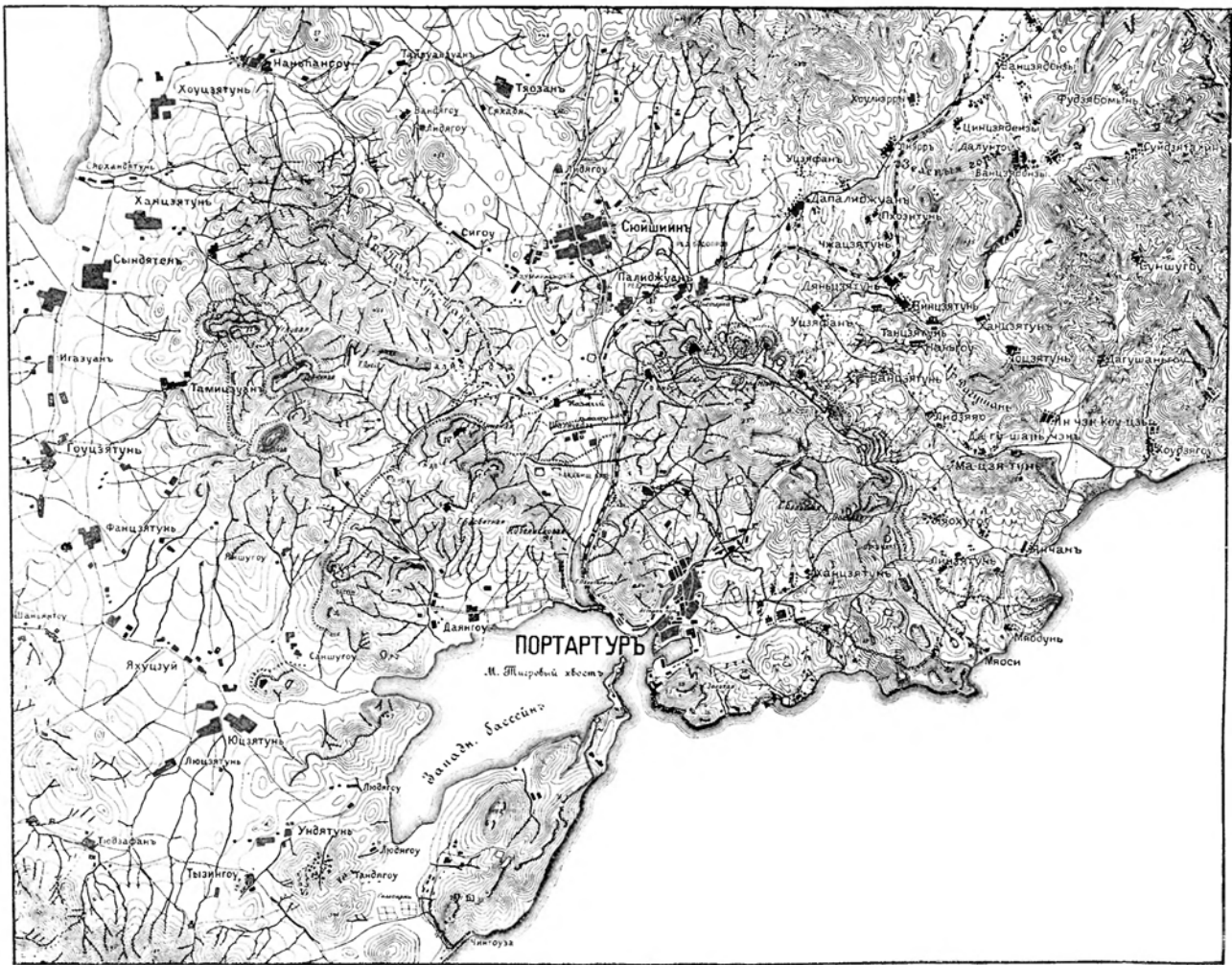





За скатомъ горы.



СОСТОЯНИЕ УКРѢПЛЕНІИ ПОРТЪ-АРТУРА

къ началу осады (конецъ іюля н. с. 1904 г.).

Условные знаки:

- | | | |
|--|---|---|
| <p>  Укрѣпленія и батареи съ бетонными соору-
женіями законченными или почти готовыми.
  Укрѣпленія и батареи съ бетонными соору-
женіями не вполне готовыми.
  Временныя укрѣпленія и батареи.
  Укрѣпленія только что начатыя постройкой.
  Пѣхотные окопы.
  Броневой наблюдательный пунктъ.
  Проволочныя сѣти.
  Уничтоженныя населенныя пункты. </p> | <p> I. Фортъ I.
 Откр. кап. I. Открытый капониръ I.
 А. Батарея А.
 2. Укрѣпленіе 2.
 Б. Батарея Б.
 Кур. Куропаткинскій люнетъ.
 II. Фортъ II.
 Откр. кап. 2. Открытый капониръ 2.
 М. Орл. гн. { Малое Орлиное гнѣздо, Ба-
 тарея Мортирная, Батарея
 Б. Мор. Б. Зар. { Заредутная.
 Р. I. Редуть I.
 Р. 2. Редуть 2.
 Откр. кап. 3. Открытый капониръ 3.
 III. Фортъ III. </p> | <p> 3. Укрѣпленіе 3.
 Б. Нург. Батарея Курганная.
 IV. Фортъ IV.
 В. Б. Зуб. Батарея В. Батарея Зубчатая и
 Г. Батарея Г.
 4. Укрѣпленіе 4.
 Л. Фуг. Люнетъ Фугасный.
 Л. Нов. Люнетъ Новый.
 Л. Двууг. Люнетъ Двуугольный.
 V. Фортъ V.
 В. Голуб. Батарея Голубинная.
 Д. Батарея Д.
 Р. 3. Редуть 3.
 5. Укрѣпленіе 5.
 VI. Фортъ VI. </p> |
|--|---|---|

отъ непріятельскаго огня. Это произошло отъ того, что большое удаленіе фортовъ повлекло бы за собой значительное увеличеніе периметра крѣпости, а значить и увеличеніе гарнизона, кромѣ того, потребовало бы и гораздо большихъ ассигнованій, на которыя разсчитывать было нельзя.

Отсутствіе укрѣпленій на Дагушанѣ и высотахъ, къ югу отъ него, было слабой стороной обороны сухопутнаго фронта, потому что непріятельская осадная артиллерія, расположившись укрыто въ глубокихъ долинахъ за Дагушанемъ, сѣвернѣе Далунтаю, могла поражать самыя жизненныя части крѣпости, а именно внутренней рейдъ и доки. Тѣмъ же самымъ для западнаго фронта было отсутствіе долговременныхъ укрѣпленій, которыя еще не были готовы для сѣверо-западнаго фронта. Высоты передъ сѣверо-западнымъ фронтомъ имѣли лишь по лѣвой профили укрѣпленія, что было, во всякомъ случаѣ, не достаточно.

Долина Лун-хе, между укрѣпленіями сѣверо-восточнаго и сѣвернаго фронтовъ, была перерѣзана нѣсколькими линіями стрѣлковыхъ окоповъ, снабженныхъ проводочными сѣтями; всѣ эти окопы фланкировались съ позицій, расположенныхъ прямо на востокъ отъ желѣзной дороги. Сама долина Лун-хе обстрѣливалась съ Перепе-



Броненосецъ „Побѣда“.

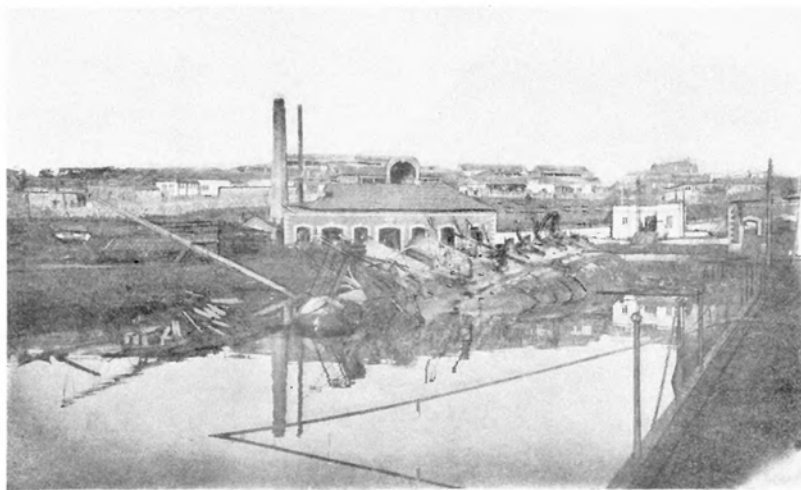

Транспортъ, затопленный въ докѣ.

линой горы, гдѣ была построена батарея. Впереди долины Лун-хе, у деревни Сюй-шинъ, были также возведены временныя укрѣпленія, таковыми были: Водопроводный

редуть, Кумирнинскій и Куропаткинскій люнеты. Къ западу отъ долины Лун-хе связанной линіи обороны не было, были укрѣплены отдѣльныя высоты, съ которыхъ,

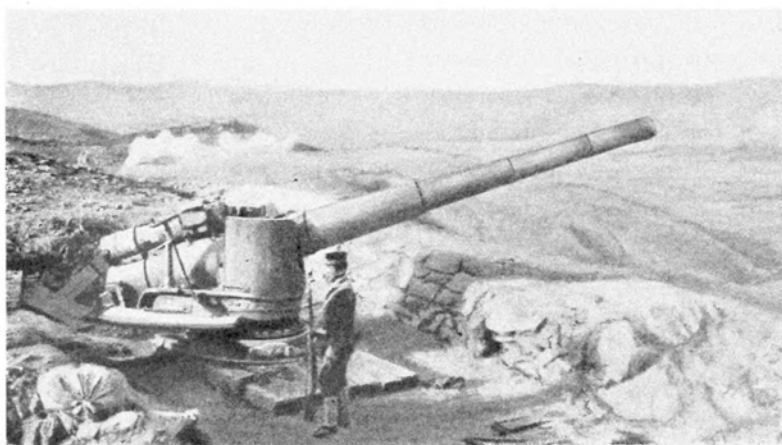

Морское орудіе.

впрочемъ, былъ возможенъ обстрѣлъ промежутковъ между ними. Тѣ укрѣпленія, которыя лежали вблизи желѣзной дороги, фланкировали часть мѣстности впереди сѣверо-восточнаго фронта, а временныя укрѣпленія передовой позиціи передъ

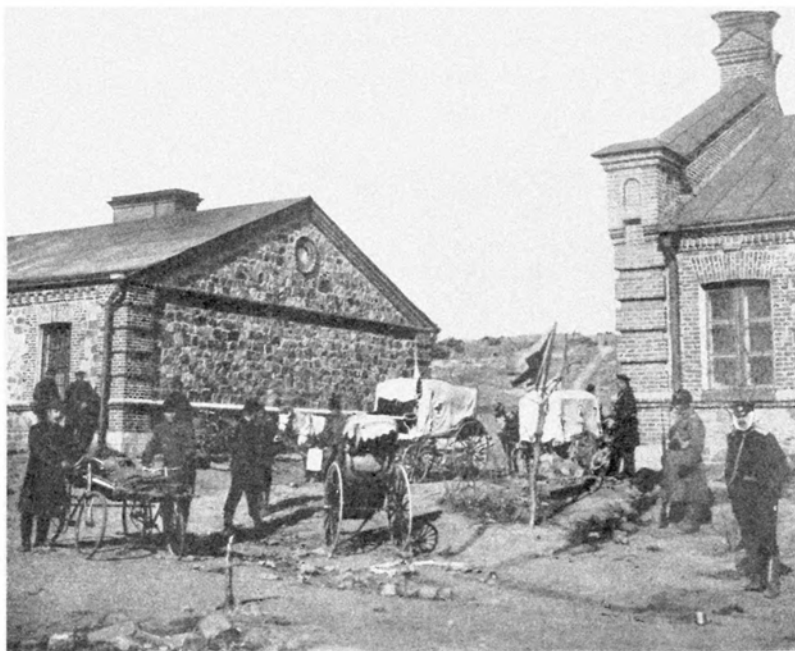

Велосипеды, приспособленные къ перевозкѣ раненыхъ.

сѣверо-восточнымъ фронтомъ, въ свою очередь, находились подъ огнемъ части укрѣпленій и батарей, находившихся позади.

Съ юго-запада на отрогахъ Ляотешаня были также построены временныя укрѣпленія, съ которыхъ можно было фланкировать мѣстность впереди сѣверо-западнаго фронта.

Вообще долговременныя укрѣпленія по своему устройству не отвѣчали современнымъ требованіямъ, они имѣли большія мертвыя пространства, мѣстность передъ ними не была сгласирована и имѣла много глубокихъ лощинъ и овраговъ, идущихъ по радіусамъ къ центру. Это обстоятельство и было причиной того, что японцамъ сравнительно довольно скоро удалось добраться до основныхъ фортовъ. Кромѣ того, при составленіи плана обороны предположено было, что у непріятели не будетъ калибровъ болѣе 6-ти-дюймоваго, поэтому укрѣпленія берегового фронта не имѣли бетона толще 5 ф., а на сухопутномъ фронтѣ толщина бетонной одежды, въ большинствѣ, достигала лишь только 3 ф. Протяженіе берегового фронта отъ Тахе до Бѣлаго Волка было около 9 верстъ.

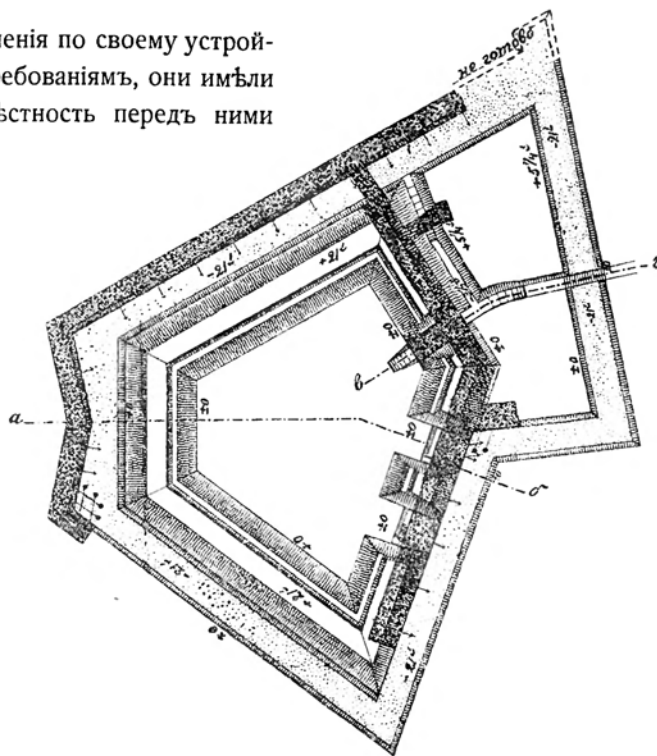

Фортъ № 2.

Матеріаломъ для постройки временныхъ укрѣплений служило большей частью дерево, въ нѣкоторыхъ мѣстахъ, впрочемъ, блиндажи покрывались не плотно сложенными желѣзными листами. Бронированныхъ помѣщеній не было нигдѣ. Стрѣлковые окопы въ скалистомъ грунтѣ были сами по себѣ очень сильны, кромѣ того, они имѣли траверзы и много прочныхъ блиндажей, да еще на днѣ, у наружной

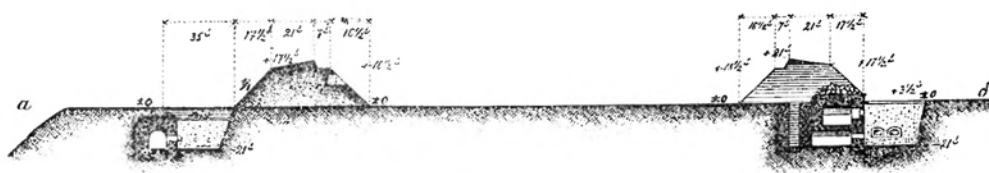

Профиль по линіи а б.

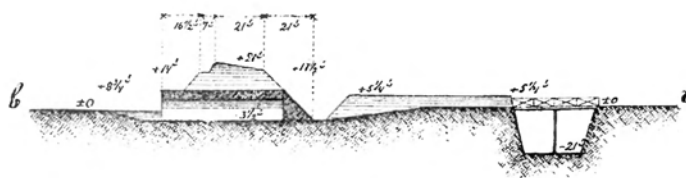

Профиль по линіи в г.

Фортъ № 3.

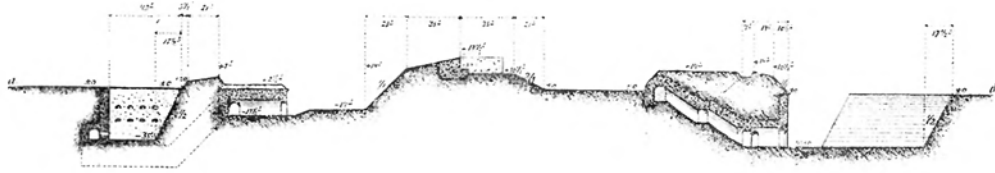

Профиль по линіи а б.

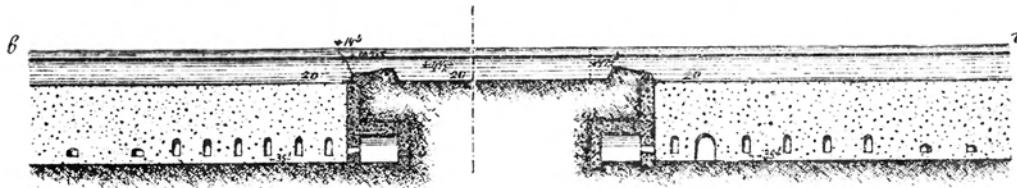

Профиль по линіи в г.

крутости они имѣли небольшія выемки, служившія также укрытіями. Бруствера укрѣпленій и окоповъ были еще сверху обложены земляными мѣшками, а полевые орудія стояли не только на батареяхъ дальняго боя, но и на фортахъ. Противуштур-

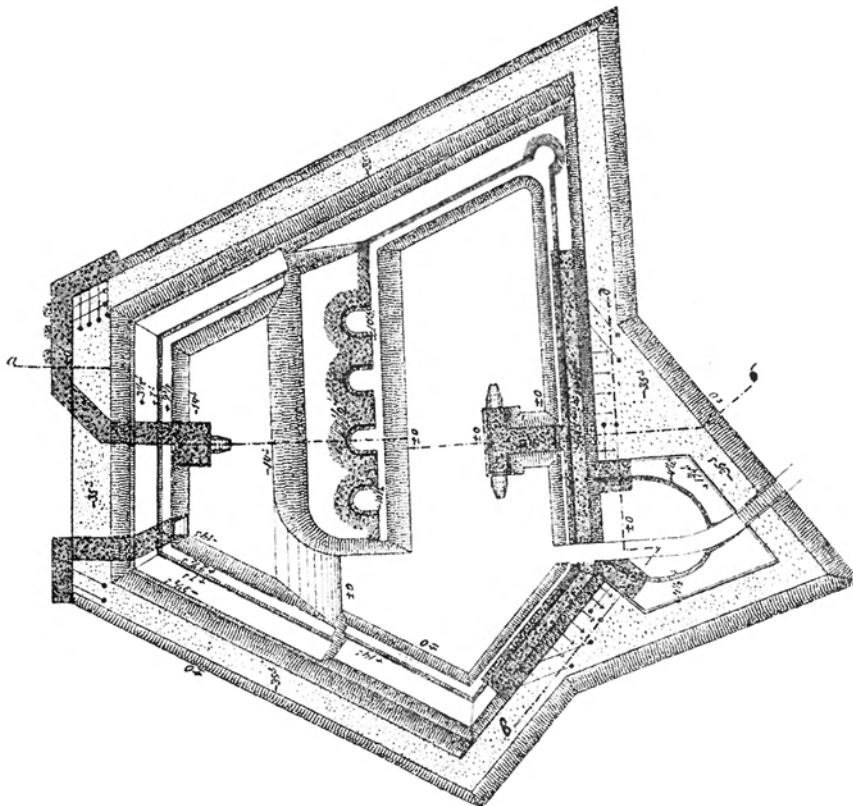

Фортъ № 4.

мовыя же орудія и пулеметы были расположены на стрѣлковыхъ позиціяхъ и неподалеку за ними. Общимъ недостаткомъ расположенія орудій было то, что они во

Укрѣпленіе № 3.

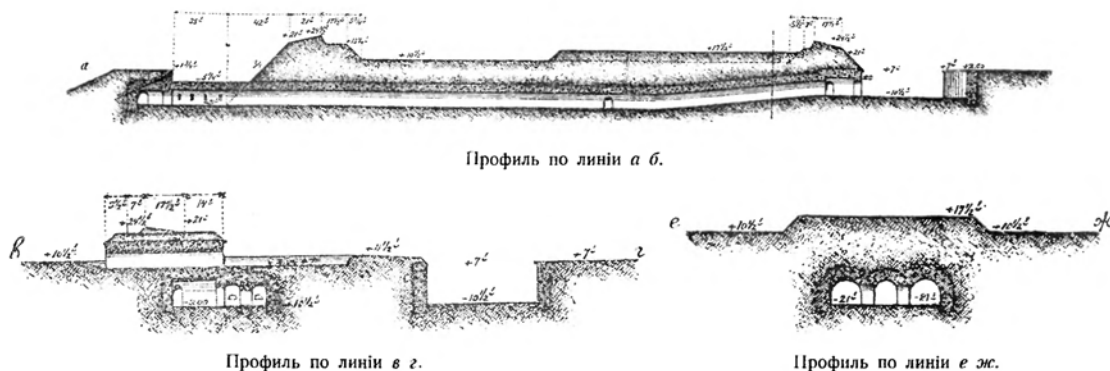

многихъ мѣстахъ стояли въ самыхъ укрѣпленіяхъ, а не были вынесены въ отдѣльныя батареи,—это было причиной того, что во время артиллерійскаго боя гарнизоны фортвъ несли напрасныя потери отъ огня. Стрѣлковыя окопы и гласисы укрѣпленій снабжены были проволочными загражденіями шириною не болѣе двухъ сажень. Китайскія деревушки въ долинѣ передъ сѣверо-восточнымъ фронтомъ, въ видахъ лучшаго обстрѣла, были уничтожены. Устроены были многочисленныя ходы сообщеній и измѣрены и отмѣчены нѣкоторыя разстоянія.

Переходя къ частностямъ постройки укрѣпленій, мы остановимся на описаніи нѣкоторыхъ главнѣйшихъ укрѣпленій сухопутнаго фронта. Укрѣпленіе № 2-й было временное съ блиндажами, врытыми въ юго-западный скатъ, на немъ находился прожекторъ. Батарея Б. имѣла форму трапеціи и на ней находилось 4 полевыхъ орудій. Долговременная. Кроме того, она у самага валганга имѣла стрѣлковый окопъ и другой такой же окопъ былъ въ 100 саженьяхъ впереди. Между этой батареей и фортомъ № 2-й находились еще два небольшихъ временныхъ укрѣпленія, изъ которыхъ одно носило названіе Куропаткинскаго люнета.

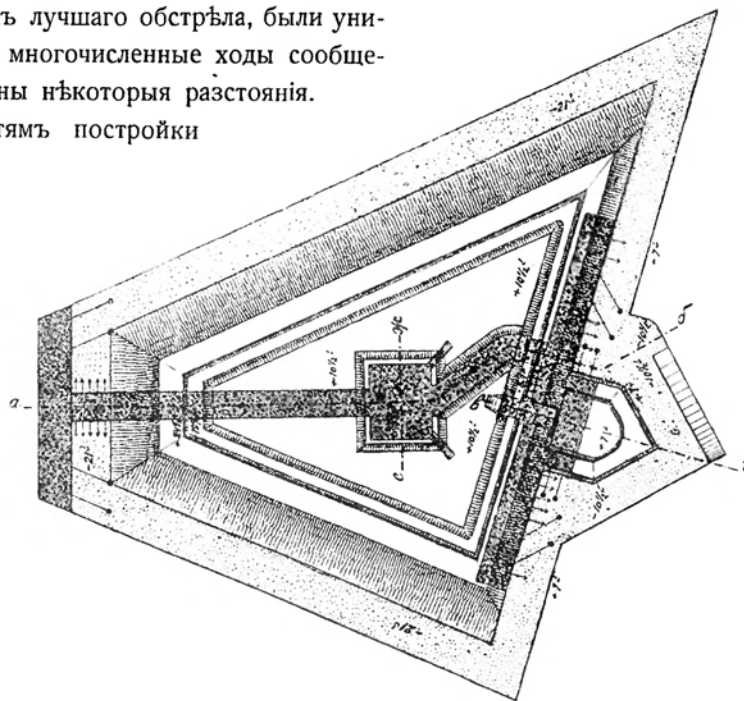

Укрѣпленіе № 3.

Фортъ № 2-й. Онъ представлялъ собою неправильный семиугольникъ съ двумя

входящими углами и былъ снабженъ закрытыми блиндажами временнаго типа, которые находились какъ подъ валгангомъ, гдѣ они были приспособлены къ оборонѣ со стороны двора, такъ и въ горжѣ, гдѣ были приспособлены подъ жилье гарнизона. Въ правомъ горжевомъ углу работы не были закончены (оборона ровъ видна изъ плана). Бетонная потерна, соединявшая горжевую казарму съ кофромъ, шла подъ дномъ рва, толщина бетонныхъ покрытій достигала не болѣе трехъ футъ. Сообщеніе проходило черезъ горжевой ровъ и тыльный капониръ, совершалось по желѣзному мосту и приводило во второй этажъ казармы, откуда можно уже было попасть во внутренній дворъ; кромѣ того, въ лѣвомъ углу казармы у самой стѣны ея, обращенной къ неприятелю, были устроены два углубленія въ видѣ колодцевъ, которыя сообщались съ нижнимъ этажемъ казармы, и черезъ нихъ также можно было попасть во внутренній дворъ. У самага контръ-эскарпа скатъ высоты, на которой была возведена постройка, не былъ сгласированъ, а круто падалъ къ сторонѣ неприятеля и образовывалъ такимъ образомъ большое мертвое пространство, которое только отчасти фланкировалось съ батареи Б. Стрѣлковаго окопа впереди укрѣпленія не было. Открытый капониръ № 2-й былъ соединенъ ходами сообщенія съ китайскимъ валомъ. Затѣмъ слѣдовали редуты №№ 1-й и 2-й, они были временной профили и были перестроены изъ старыхъ китайскихъ укрѣпленій, имѣли форму трапецій и длину фасовъ до 15 сажень. Полевыхъ пушекъ на нихъ не было. Открытый капониръ № 3-й также былъ соединенъ съ китайскимъ валомъ ходами сообщенія. Фортъ № 3-й, это былъ самый большой и самый сильный фортъ, онъ имѣлъ длину фасовъ и фланковъ до 130 сажень. Для помѣщенія гарнизона служила бетонированная горжевая казарма. Часть кофра въ правомъ плечевомъ углу обороняла напольный ровъ и была въ три этажа; нижній этажъ представлялъ собою пороховой погребъ, а два верхнихъ служили цѣлямъ обороны. Бетонная потерна къ кофру праваго плечевого угла проходила ниже дна рва, лѣвая же потерна возвышалась надъ дномъ рва на одну сажень. Сообщеніе совершалось по желѣзному мосту черезъ горжевой ровъ и тыльный капониръ. Сообщеніе съ горжевой казармой было только со двора по бетонной потернѣ. Круто падающіе скаты впереди фронта образовывали много мертвыхъ пространствъ и для ихъ обстрѣла были вырыты два стрѣлковыхъ окопа, одинъ на гласисѣ, а другой въ 150 шагахъ впереди; первый имѣлъ блиндажи, но былъ устроенъ въ наносномъ грунтѣ и слабо противостоялъ артиллерійскому огню неприятеля. Фортъ № 3-й имѣлъ 4 полевыхъ орудія, которыя были расположены на особомъ валу. Профиль самага форта была долговременная. Имѣлась станція для освѣщенія впереди лежащей мѣстности. Укрѣпленіе № 3-й полудолговременное, имѣло два полевыхъ орудія, которыя помѣщались на напольномъ фасѣ и почти весь его занимали. Гарнизонъ помѣщался въ бетонированной горжевой казармѣ, а такой же пороховой погребъ былъ устроенъ на внутреннемъ дворѣ. Потерна къ кофру за контръ-эскарпомъ шла ко дну рва и имѣла бойницы для его фланговой обороны. Сообщеніе шло по аппарели и дну горжеваго рва въ ворота казармы и оттуда во внутренній дворъ. Имѣлся прожекторъ.

На этомъ мы закончимъ детальное описаніе сухопутныхъ укрѣпленій Портъ-Артура, потому что главная атака противника велась именно противъ нихъ; прочія укрѣпленія походили на только что описанныя и отличались только нѣкоторыми особенностями, имѣющими, впрочемъ, чисто техническій интересъ. Сообщенія въ крѣпости и средства для связи были не вполне удачно разработаны. Не хватало поперечныхъ путей, что препятствовало быстрому перебрасыванію резервовъ съ одного мѣста на другое,

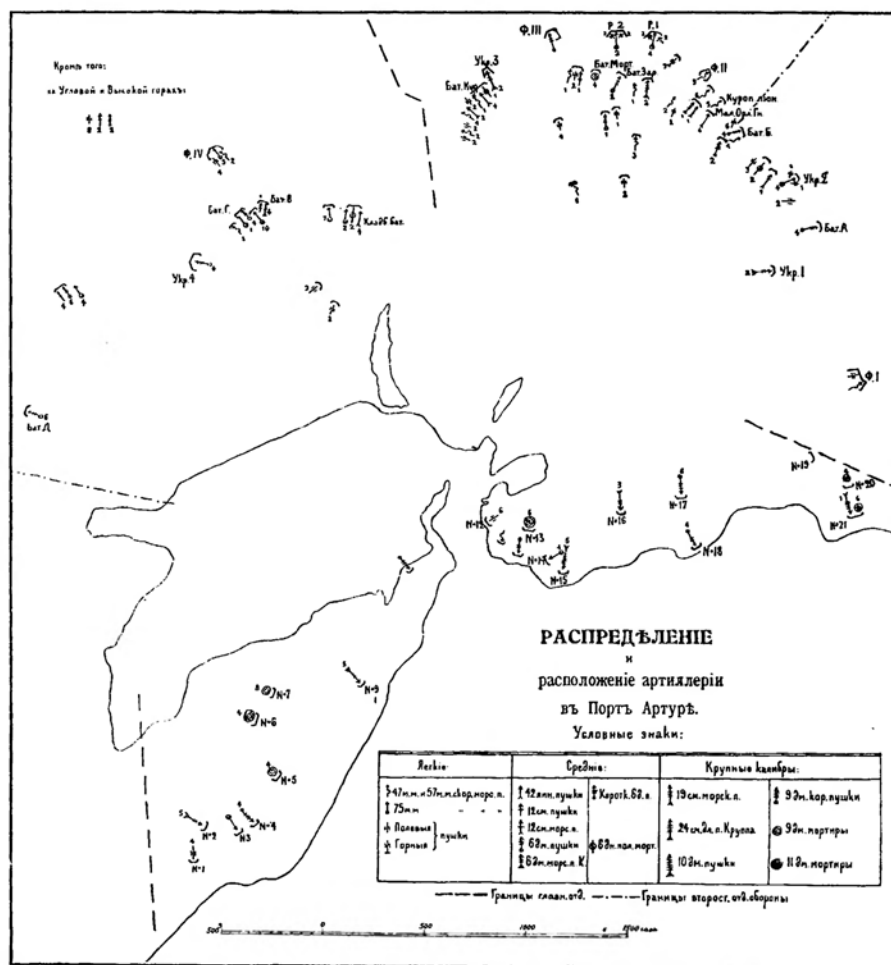

а плохое состояніе дорогъ вообще затрудняло подвозъ продовольствія и другихъ припасовъ изъ города къ позиціямъ. Хороша была только дорога на Золотую гору и фортъ № 4-й, дорога же вдоль фронта оборонительной линіи имѣла довольно крутые спуски и подъемы. Желѣзныхъ дорогъ или даже просто рельсовыхъ путей для какой-нибудь другой тяги не было. Телефоны были проведены повсюду, но проводка была надземная и часто страдала отъ артиллерійскаго огня непріятели, телеграфное сообщеніе съ Чифу установить не удалось. Что касается до артиллерійскаго вооруженія крѣпости, то по количеству орудій сухопутнаго фронта его надо

признать сильнымъ, но ближайшее разсмотрѣніе калибровъ нашихъ орудій заставляетъ нѣсколько измѣнить первый выводъ. Дѣло въ томъ, что, напримѣръ, на фронтѣ главной атаки мы имѣли только 25 орудій 6-дюймоваго и большихъ калибровъ и изъ нихъ было только 4 9-дюймовыхъ мортиры, которыя представляли собою орудія современнаго типа, остальные же были старыя короткія 6-дюймовыя пушки или полевыя мортиры; такимъ образомъ, на атакованномъ фронтѣ только одна батарея могла поражать непріятели навѣснымъ огнемъ. Большая часть батарей была расположена или въ самыхъ укрѣпленіяхъ или на высотахъ за брустверами сильной профили, но были онѣ расположены такъ, что, обстрѣливая мѣстность, непосредственно съ нихъ обнаруживаемую, онѣ сами легко обнаруживались съ высотъ, лежащихъ въ расположеніи наступающаго,—расположеніе же орудій въ самыхъ фортахъ, какъ уже говорено выше, въ настоящее время не рекомендуется, такъ какъ,



На Стрѣлковой улицѣ въ Портъ-Артурѣ.

поражая фортъ, противникъ одновременно можетъ вредить и нашимъ орудіямъ. Кромѣ того, батареи одинаковаго калибра не могли быть сводимы въ какія-нибудь высшія единицы, что весьма важно въ смыслѣ необходимости сосредоточенія артиллерійскаго огня на какомъ-либо избранномъ пунктѣ, и мы не имѣли подвижнаго артиллерійскаго резерва, играющаго столь важную роль въ современной оборонѣ крѣпостей; впрочемъ, это отчасти парализовалось просторнымъ расположеніемъ батарей, при которомъ онѣ могли всегда сосредоточивать огонь по избраннымъ цѣлямъ, и артиллерійская позиція второй линіи командовала первой. Большая гора и цѣпь возвышенностей къ сѣверо-западу отъ нея была удалена отъ главной оборонительной линіи не далѣе одной версты и, поэтому, штурмовать долговременныя укрѣпленія приходилось подъ сильнѣйшимъ огнемъ съ другихъ тыловыхъ и фланкирующихъ позицій.

Высказывалось мнѣніе, что врядъ ли къ началу военныхъ дѣйствій крѣпость Портъ-Артуръ была готова, хотя бы на половину, потому что по цѣнамъ даже

европейской Россіи на укрѣпленія Портъ-Артура слѣдовало бы отпустить 15 милліоновъ рублей, въ дѣйствительности же на этотъ предметъ было отпущено только 4.235.000 рублей, т. е. меньше одной трети. Это обстоятельство, столь плачевное, объясняютъ тѣмъ, что вопросы о денежныхъ отпускахъ военному министерству разсматривались въ различныхъ междувѣдомственныхъ комисіяхъ, гдѣ часто торжествовали и тормозили дѣло самыя курьезныя мнѣнія: одни указывали на необходимость считаться съ впечатлительностью иностранцевъ вообще и японцевъ въ частности, а потому соблюдать особую осторожность въ организациі обороны, другіе выражали мнѣніе, что сила Портъ-Артура заключается не въ его веркахъ и гарнизонѣ, а въ томъ, что за нимъ стоитъ вся Россія. Въ концѣ концовъ дошло до того, что одинъ

изъ участниковъ засѣданій выразилъ мысль, что содержаніе на Квантунѣ сколько-нибудь значительныхъ силъ не только не вызывается необходимостью, но даже является нежелательнымъ. Поэтому-то въ Портъ-Артурѣ по всѣмъ статьямъ были большіе недочеты, которые въ своей совокупности и привели къ столь трагической развязкѣ и создали тотъ позоръ, который мы претерпѣли. Въ продовольственномъ отно-

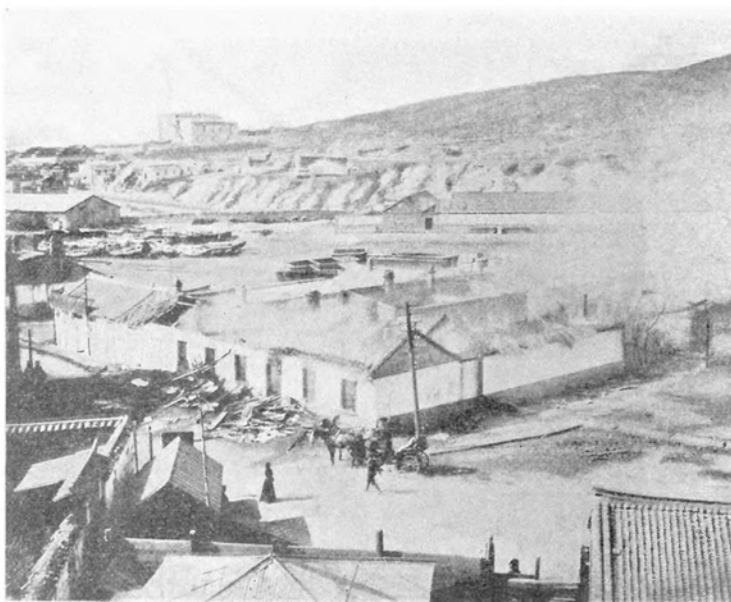

Во время бомбардировки.

шеніи мы еще съ грѣхомъ пополамъ справились, хотя уже ко времени обложенія у насъ вышли всѣ запасы мяса, консервовъ и овощей. Это повлекло необходимость выдавать конину вмѣсто мяса, при чемъ, въ послѣдствіи, и эти порціи приходилось уменьшать до минимума, и это было въ то время, когда особо форсированная работа людей требовала наибольшаго питанія для поддержанія силъ солдата. Достаточны были лишь только запасы муки, такъ какъ даже къ моменту сдачи крѣпости хлѣбъ еще былъ. Въ общемъ, все-таки въ продовольственномъ отношеніи Портъ-Артуръ въ послѣднее время осады находился въ положеніи гораздо лучшемъ, чѣмъ это было въ 1870 г. въ Мецѣ и въ Парижѣ. Снабженіе питьевой водой не встрѣчало особенныхъ затрудненій; пока водопроводный редутъ находился въ нашихъ рукахъ, городъ имѣлъ воду въ изобиліи, съ переходомъ же редута въ японскія руки началъ дѣйствовать опрѣснитель, который вполне удовлетворялъ потребности. Затрудненія были въ доставленіи воды на высоты позицій, на которыхъ колодцевъ не было. Надо

думать, что недостатка въ водѣ не было, такъ какъ жалобъ на это не слышно было. Хуже обстояло дѣло въ отношеніи снабженія одеждой и жилищами. Теплое лѣтнее время и хорошая осень заставили позабыть о зимнихъ невзгодахъ, и въ тепломъ платьѣ ощущался недостатокъ; въ особенности плохо было насчетъ обуви: интендантство вынуждено было скупить всѣ, какіе было возможно, машинные ремни, которые и шли на починку обуви. Что же касается до помѣщеній, то та часть гарнизона, которая находилась на позиціяхъ, имѣла укрытыя помѣщенія въ видѣ блиндированныхъ казармъ и разнаго рода блиндажей, для резервовъ же таковыхъ выстроено не было и онъ вынужденъ былъ помѣщаться въ открытыхъ казармахъ и въ другихъ городскихъ зданіяхъ. Точно также не имѣлось укрытыхъ помѣщеній



Разрушенныя жилища.

и для госпиталей, которыхъ въ Портъ-Артурѣ было два: одинъ около гавани, другой въ сѣверной части города. Въ обоихъ госпиталяхъ считалось 20 кроватей офицерскихъ и 400 для нижнихъ чиновъ, въ военное же время эти же госпитали могли принять больныхъ и раненыхъ вчетверо болѣе. Кромѣ того, вскорѣ послѣ объявленія войны въ Портъ-Артурѣ были присланы еще два запасныхъ госпиталя, по 400 мѣстъ каждый, затѣмъ имѣлось еще три госпитальныхъ судна, которыя могли вмѣстить до 1.000 человѣкъ больныхъ и раненыхъ, былъ открытъ также и госпиталь Краснаго Креста, въ которомъ было разсчитано на 600 мѣстъ. Конечно, всѣхъ этихъ средствъ не хватило и пришлось обращаться къ помощи частныхъ лицъ, помѣщая больныхъ и раненыхъ въ домахъ обывателей. Что касается до медицинскаго персонала, то онъ былъ недостаточенъ. Много не хватало сестеръ милосердія. Уже въ сентябрѣ больныхъ и раненыхъ было такъ много, что на каждую сестру приходилось болѣе 100 человѣкъ. Медикаментовъ, и въ особенности перевязочныхъ

средствъ не хватало, въ этомъ отношеніи дѣло доходило до того, что пользовались парусиной изъ морскихъ складовъ.

Операціи противъ Портъ-Артура начала 2-я японская армія, но въ концѣ мая она была отозвана къ Ляояну и тогда началось формированіе 3-й японской арміи, при чемъ, въ концѣ мая и началѣ іюня изъ всего состава этой арміи на Квантунѣ находились только 1-я и 2-я дивизіи, остальные ея части, какъ-то: 9-я артиллерійская бригада, полкъ тяжелой артиллеріи и двѣ резервныя бригады, подошли туда только въ концѣ іюня и началѣ іюля, а 7-я японская дивизія прибыла лишь только въ ноябрѣ. Общая численность 3-й японской арміи доходила до 60.000 человекъ. Впрочемъ, численность эта нѣсколько разъ подвергалась колебаніямъ: такъ, напримѣръ, было послѣ августовскихъ штурмовъ, когда японцы понесли громадныя потери.



Десантная рота.

Хотя, конечно, на укомплектованія было обращено все вниманіе, тѣмъ не менѣе все-таки укомплектованія эти иногда запаздывали. Осадная артиллерія получила свою организацію уже подъ самой крѣпостью. 3-я армія имѣла свой воздушный шаръ, но, изъ опасенія, онъ поднимался слишкомъ далеко отъ фортовъ крѣпости и потому приносилъ мало пользы. Были нѣкоторыя затрудненія въ доставкѣ боевыхъ припасовъ, происходившія, впрочемъ, отъ плохихъ дорогъ на Квантунѣ. Но что было у японцевъ хорошо, это то, что войска ихъ въ достаточномъ количествѣ были снабжены пионерами; при каждой изъ ихъ дивизій находился одинъ пионерный батальонъ трехротнаго состава и, кромѣ того, при арміи былъ таковой же батальонъ въ резервѣ.

Прежде чѣмъ приступить къ описанію военныхъ дѣйствій подъ Портъ-Артуромъ, считаемъ не лишнимъ вернуться нѣсколько назадъ и возобновить въ памяти читателей событія, послѣдовавшія непосредственно послѣ высадки 2-й японской арміи въ Бидзыво, хотя бы въ самыхъ краткихъ чертахъ.

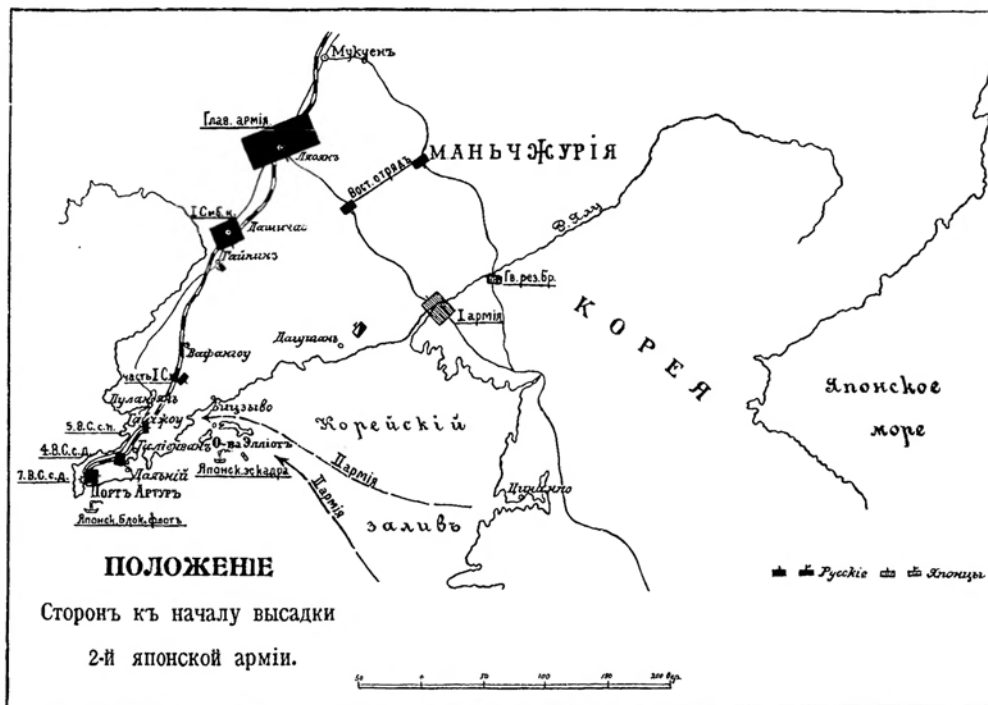

Въ концѣ апрѣля 1904 года наши силы были расположены на линіи Гайпинъ-Ляоянь, имѣя на Ялу сильный авангардъ въ видѣ нашего восточнаго отряда и наблюдательные отряды на линіи Пуландянъ-Бидзыво. Всѣ ожидали высадки непріятели на Ляодунъ и указывали на три пункта, гдѣ она вѣроятнѣ всего будетъ произведена, а именно: Инкоу, Дагушань, Бидзыво; послѣдній былъ наиболѣе вѣроятенъ, потому что японцы тамъ уже высаживались во время войны съ Китаемъ, и, наконецъ, потому, что Бидзыво находился посерединѣ расположенія двухъ группъ нашихъ войскъ, отстоявшихъ на 320 верстѣ другъ отъ друга. Послѣ Тюринченскаго боя и отступленія нашего отряда отъ Ялу, отъ нашего военнаго агента была получена шифрованная телеграмма, въ которой говорилось, что японскіе транспорты, въ числѣ около 80, вышли изъ Японіи въ море. И 21-го апрѣля въ Портъ-Артуръ было донесено, что эти транспорты видѣли на высотѣ мыса Кинчанъ и далѣе у Бидзыво. Около 5-го мая подъ защитой своей эскадры, собравшейся у острововъ Эліота, стала высаживаться 3-я японская дивизія, а за нею 1-я и 4-я, затѣмъ въ половинѣ мая высадилась 5-я и 11-я дивизіи. Японцы высаживались совершенно въ обстановкѣ мирнаго времени, съ нашей стороны не было сдѣлано ни малѣйшей попытки какъ-нибудь задержать высадку. Наша эскадра, сознавая свою слабость, спокойно оставалась въ Портъ-Артурѣ, мы даже не сдѣлали попытки подорвать японскіе транспорты нашими миноносцами въ моментъ, когда узнали, что они отошли отъ береговъ Японіи; это было самое удобное время, послѣ уже какія бы то ни было мѣры были уже невозможны. Тѣмъ не менѣе высадка японцамъ далась нелегко, вслѣдствіе мелководья транспорты должны были бросить якоря далеко—верстахъ въ 8 отъ берега, къ тому же

поднялся тайфунъ, который развелъ большое волненіе, сильно затруднявшее высадку; наши войска, расположенныя въ Таліенванѣ и въ Цзинь-чжоу, не сдѣлали никакой попытки задержать высадку непріятеля. Къ этому моменту войска Квантунскаго полуострова были расположены такъ: 7-я восточно-сибирская стрѣлковая дивизія находилась на оборонительной линіи Портъ-Артура, 4-я — была расположена въ Дальнемъ, Таліенванѣ, Нангалинѣ и Цзинь-чжоу, къ сѣверу отъ этого пункта находились только посты пограничной стражи и охотниковъ, которые и содержали связь другъ съ другомъ. Высадившіяся дивизіи тотчасъ же выслали къ нашей желѣзнодорожной линіи небольшія части, которыя скоро прекратили сообщенія Портъ-Артура съ остальными нашими силами. Пассажирскій поѣздъ съ семействами служащихъ, вышедшій изъ Дальняго, уже не могъ проскочить на сѣверъ и вернулся въ Портъ-Артуръ. 2-го мая генераль Фокъ получилъ донесеніе, что японцы двигаются на югъ двумя дорогами, отъ Саншилипу и по дорогѣ отъ Бидзыво, и рѣшилъ дать бой впереди Цзинь-чжоу, съ цѣлью оттѣснить непріятеля на сѣверъ. Для этого назначенъ былъ отрядъ въ 6 батальоновъ при 10 орудіяхъ, который 3-го мая и встрѣтился съ японцами. Обѣ стороны перешли въ наступленіе одновременно, но со стороны японцевъ наступало двѣ дивизіи и резервная бригада, такимъ образомъ, ихъ силы почти въ четыре раза превышали наши, втягиваться въ упорный бой при такихъ условіяхъ было невозможно, а потому нашъ отрядъ благополучно отступилъ на Цзинь-чжоу. Въ этомъ бою было интересно то, съ какою осторожностью наступали японцы, несмотря на такое превосходство въ силахъ, чего съ нашей стороны замѣтно не было, такъ какъ одна наша батарея вылетѣла на позицію открыто и начала огонь, но въ результатѣ, менѣе чѣмъ въ полчаса, были выбиты всѣ офицеры и болѣе половины нижнихъ чиновъ, такъ что батарея еле ушла съ позиціи. Затѣмъ до 12-го мая происходили лишь только мелкія стычки. Послѣ

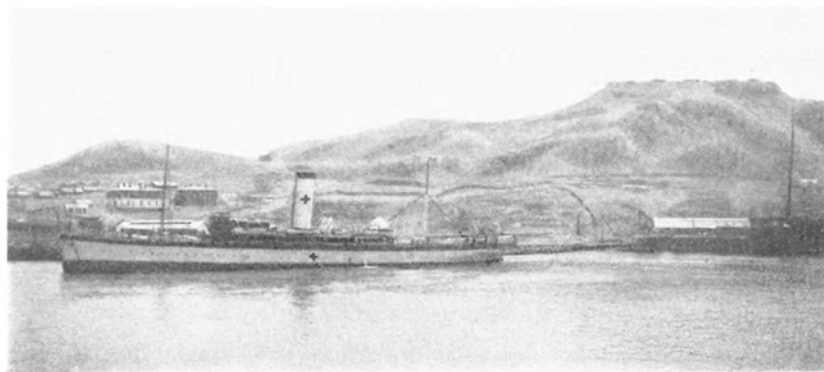

Госпитальное судно въ Портъ-Артурѣ.

этого дѣла 1-я японская дивизія съ 19-й резервной бригадой и артиллерійскимъ полкомъ двинулась къ Цзинь-чжоу и остановилась верстахъ въ 8 къ сѣверу отъ него. 9-го мая генераль Оку, убѣдившись, что ему нечего опасаться нашего насту-

пленія съ сѣвера, отдалъ приказаніе 3-й и 4-й своимъ дивизіямъ присоединиться у Цзинь-чжоу къ 1-й дивизіи и оттѣснить наши силы къ Портъ-Артуру, занять Талиенванъ и приступить къ устройству базы для дѣйствій противъ крѣпости. 5-я дивизія должна была прикрывать операціи съ сѣвера. 10-го мая японскія войска были расположены слѣдующимъ образомъ: 4-я дивизія съ 13-мъ артиллерійскимъ полкомъ у Шисалитеза на дорогѣ изъ Портъ-Артура въ Цзинь-чжоу; 1-я дивизія сѣвернѣе горы Самсонъ, по дорогѣ изъ Бидзыво въ Цзинь-чжоу; 3-я дивизія между горою Самсонъ и бухтою Керъ; 1-я артиллерійская бригада позади 3-й дивизіи.

Мы рѣшили занять для обороны горную группу Наншанъ и расположились на перешейкѣ въ 4 версты длиною. Здѣсь мы имѣли хорошій и далекій обстрѣлъ, пологіе скаты Наншаня способствовали ружейному огню. Укрѣпленія наши со-

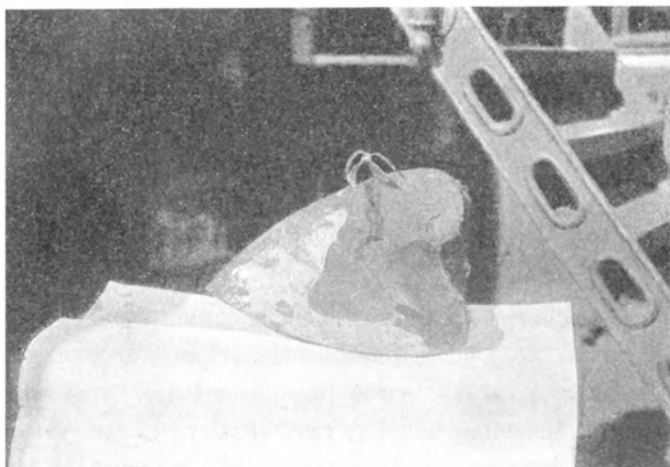

Осколокъ снаряда, которымъ былъ убитъ адмиралъ Витгефтъ.

стояли изъ нѣсколькихъ ли-
ній стрѣлковыхъ окоповъ,
расположенныхъ для ярус-
ной обороны. Стрѣлковые
окопы траверзовъ не имѣли,
а потому легко могли флан-
кироваться; окопы были
очень глубоки. За ними
были расположены опорные
пункты для пѣхоты и ба-
тарей. Батареи распола-
гались на вершинахъ горъ
и потому представляли со-
бою удобныя точки при-
цѣливанія для непріятели.

Всѣ эти укрѣпленія были

прикрыты проволочными сѣтями, волчьими ямами и фугасами, на самой высокой точкѣ Наншаня находился наблюдательный пунктъ, который былъ соединенъ съ окопами и батареями телефонною сѣтью. Указанная позиція была занята всего лишь однимъ 5-мъ вост.-сиб. стрѣлковымъ полкомъ, остальные части войскъ генерала Фока почему-то никакого участія въ дѣлѣ не принимали. Японцы пока не шевелились. Говорятъ, будто бы генералъ Оку, получившій извѣстіе о прибытіи къ нему на поддержку флота, поджидалъ его появленія и распорядился, чтобы ввѣренныя ему части, не вступая въ сферу нашего огня, заняли исходныя для боя положенія, почему:

4-я дивизія съ артиллерійскимъ полкомъ стала отъ Лидіатуня до дороги изъ Пуландяна въ Цзинь-чжоу;

3-я дивизія—между горою Самсонъ и заливомъ Хунуэлла, артиллерійская бригада, по прежнему, за 3-й дивизіей.

Одинъ пѣхотный полкъ составилъ резервъ и сталъ на дорогѣ изъ Бидзыво въ Цзинь-чжоу.

Войска достигли назначенных имъ мѣстъ и остановились въ ожиданіи появленія обѣщаннаго флота, поэтому атаку не начинали, а открыли артиллерійскую перестрѣлку. Наконецъ, когда и послѣ полудня флотъ еще не прибылъ, генераль Оку рѣшилъ атаковать 13-го мая и безъ него. Онъ приказалъ передовымъ частямъ



Суда охраняютъ входъ въ гавань.

нѣсколько продвинуться впередъ, главныя же силы остановилъ внѣ сферы артиллерійскаго огня противника. 4-й дивизіи приказано было этой же ночью взять городъ Цзинь-чжоу, который былъ занятъ слабымъ нашимъ отрядомъ, но эта ночная атака не имѣла успѣха, поэтому 4-я дивизія, по прежнему, осталась къ сѣверу отъ Цзинь-чжоу. 1-я дивизія также задержалась и только къ 6 часамъ вечера могла достигнуть назначеннаго ей мѣста. 3-я же дивизія выполнила поставленную ей за-

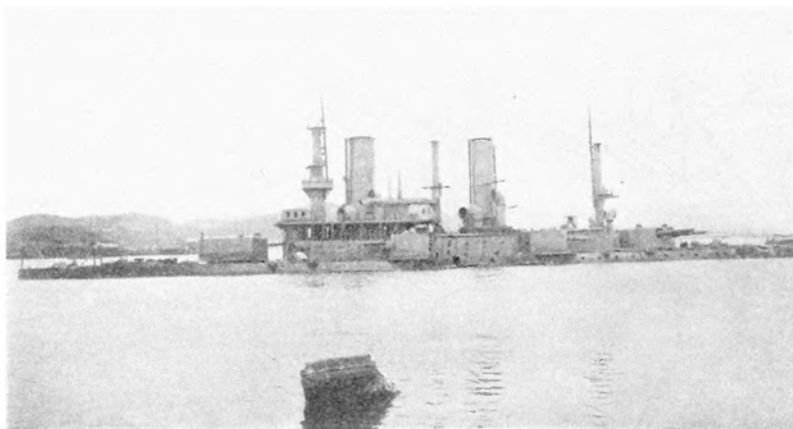

Затонувшая „Полтава“.

дачу. Японская пѣхота стала окапываться, а большая часть артиллеріи выѣхала на позицію между Цзинь-чжоу и заливомъ Хунуэза. Къ этому времени открыли огонь и японскія канонерки. Мы энергично отвѣчали на этотъ огонь, но къ 7 часамъ утра нашъ огонь сталъ замѣтно ослабѣвать. Къ утру почти вся наша артиллерія



была приведена къ молчанію, а полевая артиллерія вынуждена отступить на высоты у Хунаголина. Какъ только артиллерія японская получила перевѣсъ, ихъ пѣхота тотчасъ же двинулась въ атаку и подошла почти на 200 шаговъ къ нашимъ искусственнымъ препятствіямъ. Всѣ атаки, производимыя японцами, не увѣнчались успѣхомъ; продвигаться впередъ имъ никакъ не удавалось, и дивизіи залегли у препятствій. 1-я понесла огромныя потери и ее пришлось поддержать изъ общаго резерва, 3-я дивизія очутилась даже въ критическомъ положеніи: съ фланга она поражалась нашей канонеркой „Бобръ“ и тяжелой артиллеріей со стороны Юосяфансыня. Но, наконецъ, 4-й дивизіи посчастливилось продвинуться въ обходъ нашего лѣваго фланга. Имъ помогли, во-первыхъ, японскія канонерки, во-вторыхъ, неоконченность въ этомъ мѣстѣ мѣстныхъ препятствій, а въ третьихъ, вслѣдствіе начавшагося отлива они могли пробираться въ бродъ. Такимъ образомъ, около 6 часовъ вечера японцы ворвались

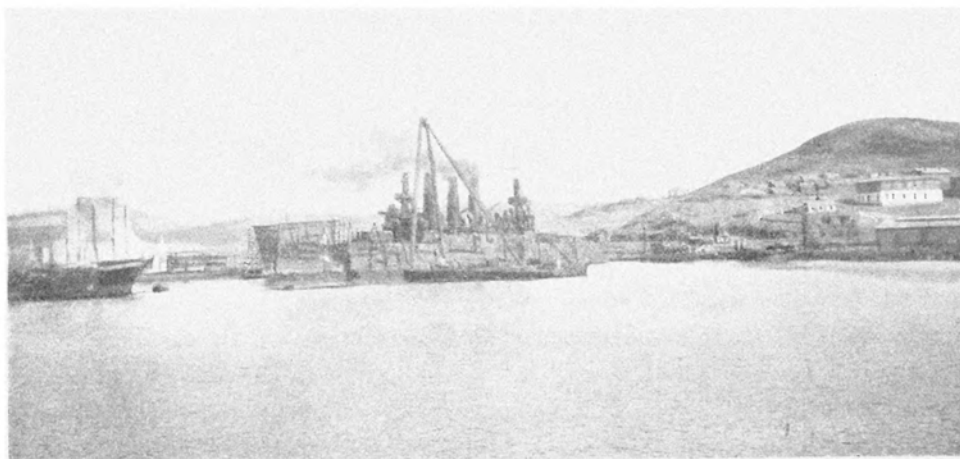

Попытка поднять „Ретвизанъ“.

на нашу позицію. Это рѣшило дѣло: мы вынуждены были отступить. Японцы насъ не преслѣдовали и въ продолженіе 14-го и 15-го мая оставались на занятыхъ мѣстахъ. Бывшія на передовыхъ позиціяхъ наши войска отходили непосредственно къ Портъ - Артуру. Но генераль Стессель, чтобы удержать за собою мѣстность впереди крѣпости, приказаль выдвинуться впередъ, и наши войска заняли мѣстность, простиравшуюся отъ высотъ западнѣе Лиувантаня, черезъ хребетъ Хуинсанъ и восточные склоны Юпилазы до самаго моря. Эта новая позиція также была усилена укрѣпленіями, состоявшими изъ окоповъ съ блиндажами, и искусственными препятствіями.

Занятіе нами этой позиціи произошло при слѣдующихъ обстоятельствахъ: войска наши отступали послѣ Цзинь-чжоускаго боя по средней артурской дорогѣ, которая выходила не отъ Цзинь-чжоу, а отъ Дальняго, и чтобы воспользоваться этимъ путемъ, еще раньше, генераль Фокъ приказаль разработать военную дорогу отъ Цзинь-чжоу до Талингоу. Войска генерала Фока, послѣ небольшой задержки на перевалѣ Шининзинскомъ, 16-го мая остановились на равнинѣ. Еще въ самомъ началѣ мая

были обрекогносцированы нашими охотничьими командами всѣ пути къ Портъ-Артуру, а также и поперечныя позиціи; вотъ на этихъ-то позиціяхъ и рѣшилъ генераль Фокъ остановиться, оставивъ тамъ пѣшія и конныя охотничьи команды, а остальные войска, какъ говорили, будто бы по совѣту генерала Кондратенко, генераль Фокъ двинулъ на Суанцагоу, съ цѣлью задержать наступавшаго непріятеля. Но послѣдній наступать и не думалъ. Выяснилось, что какъ разъ въ это время японцы должны были отправить на сѣверъ часть силъ, вслѣдствіе чего они, въ ожиданіи дальнѣйшаго подхода своихъ силъ, остановились. Такимъ образомъ, мы имѣли достаточно времени устраиваться на новыхъ мѣстахъ, на позиціи, простиравшейся поперекъ всего полуострова отъ моря до моря и пересѣкавшей всѣ дороги, ведущія къ Портъ-Артуру. Къ достоинствамъ этой позиціи надо отнести то, что она не могла быть обойдена и обладала всѣми благопріятными для обороны свойствами горной позиціи, имѣла хорошую перекрестную оборону и для занятія ея нужно было меньше войскъ. Недостаткомъ же этой позиціи было ея значительное протяженіе, около 22 верстъ, тогда какъ для нея мы располагали только 5-ю полками. Въ продолженіе почти 17 дней обѣ стороны не предпринимали никакихъ дѣйствій. Наконецъ, генераль Фокъ отдалъ нижеслѣдующую диспозицію:

1. Суанцагоускій отрядъ.

2-я бригада 4-й вост.-сиб. стр. див. 5 съ половиною батальоновъ. 7-го вост.-сиб. стр. арт. дивизіона 240 р. Конно-охотничьи команды 15-го и 16-го полковъ.	Оборонять участокъ отъ дер. Суанцагоу высоты 67, что въ двухъ верстахъ къ юго-востоку отъ означенной деревни.
2. Горный отрядъ полковника Савицкаго.	Оборонять отъ высоты до моря.
а. Талингоускій участокъ.	
Полбатальона, 3 пѣш. охот. ком., 4 орудія Барановскаго.	Оборонять отъ высоты 129 до гор. Юпилазы включительно.
б. Средній участокъ.	
Полтора батальона, 6 пѣшихъ охотн. командъ, 4 пулемета, 2 оруд. 57 мм.	Оборонять отъ горы Юпилаза до горы Куинсанъ.
в. Правый участокъ.	
2 съ половиною батальона 7-й вост., 5 пѣш. охот. ком., 1 кон. охот. ком., 8 пулеметовъ, 4 оруд. 57 мм., 4 оруд. Барановскаго.	Оборонять отъ горы Куинсанъ до моря.

Въ частномъ резервѣ горнаго участка три четверти батальона 14-го вост.-сиб. стр. полка у дер. Дацзяфаншенъ.

5 съ половиною батальоновъ и 32 скорострѣльныхъ орудія у Волчьихъ горъ. Цѣлью ставилось задержать противника во что бы то ни стало.

Какъ видно изъ этой диспозиціи, она была разсчитана на наступленіе непріятеля непременно по Мандаринской дорогѣ, почему подавляющее число войскъ было собрано къ важнѣйшему, по мнѣнію генерала Фока, пункту, дер. Суанцагоу. Осталь-

ные участки не имѣли совсѣмъ скорострѣльной артиллеріи и походили скорѣе на охрану фланговъ. Событія показали, насколько подобнаго рода взглядъ былъ ошибоченъ.

13-го іюня японцы перешли въ рѣшительное наступленіе противъ нашего праваго фланга, куда наступало около одной дивизіи. Они сбили нашихъ охотниковъ съ высотъ Уйцелаза и 131 и атаковали Куинсанъ. Генераль Ноги, командующій 3-й японской арміей, считалъ, что обладаніе Дальнимъ не вполне обеспечено, если Куинсанъ будетъ находиться въ рукахъ нашихъ, поэтому онъ рѣшилъ продвинуть впередъ до высоты Куинсана 11-ю дивизію; она направилась туда тремя колоннами: правая—на Цунцзятунъ, лѣвая—на высоты, лежащія къ востоку отъ Сяо-Биндао, и средняя—прямо на Куинсанъ. Къ 9-ти часамъ утра японцы достигли линіи отъ высоты



Десантъ артиллеріи въ Портъ-Артурѣ.

къ сѣверо-востоку отъ Куинсана до высоты къ западу отъ Сяо-Миндао. Около половины одиннадцатаго началась самая атака Куинсана. Японцы несли громадныя потери, но имъ удалось подвезти на разстояніе около двухъ верстъ одну свою батарею, которая заставила нашу артиллерію скоро замолчать, въ это же время вступила въ бой ихъ правая колонна, двѣ батареи которой заняли высоты значительно сѣвернѣе и брали нашу позицію во флангъ. Держаться было уже нельзя и мы вынуждены были къ отступленію, при чемъ потеряли два орудія. Отошли въ западномъ направленіи. 11-я японская дивизія заняла Куинсанъ и укрѣпилась на ней. Нашъ лѣвый флангъ удержался, онъ не былъ атакованъ, а правый хотя и удержался, но центръ былъ прорванъ. Куинсанъ имѣлъ для насъ то важное значеніе, что съ потерей его очищался весь восточный берегъ долины Лунвантана, а занятіе высотъ этого берега противникомъ давало ему возможность отрѣзать 4-ю нашу дивизію отъ 7-й по лошинѣ, идущей къ перемычкѣ смежныхъ отрядовъ. Мы рѣшили отобрать Куинсанъ

обратно, съ каковою цѣлью генераль Кондратенко усилилъ войсками изъ крѣпости нашъ правый флангъ и прислалъ туда скорострѣльную артиллерію. 20-го іюня, на разсвѣтѣ, мы сбили японцевъ съ Зеленыхъ горъ и заняли высоту 93. Послѣ этой удачи рѣшено было на слѣдующую ночь атаковать Куинсанъ. Но эта атака намъ не удалась. Дѣло въ томъ, что японцы успѣли тамъ укрѣпиться и наша скорострѣльная артиллерія, имѣя одну только шрапнель, ничего не могла сдѣлать противнику, засѣвшему въ выстроенныхъ имъ блиндажахъ. Этимъ боемъ лично руководилъ герой Портъ-Артура генераль Кондратенко, онъ выказалъ столько хладнокровія и мужества, что заставилъ говорить о себѣ не только офицеровъ, но и солдатъ. Занявъ къ 2-мъ часамъ дня всѣ укрѣпленія предгорій и склоновъ горы Куинсанъ, рассказываютъ оче-



Военная дорога въ Портъ-Артурѣ.

видцы этого боя, наши войска окружили его скалистую вершину, на которой японцы упорно держались, несмотря на страшный огонь нашей артиллеріи. Люди залегли за сопками, камнями и складками мѣстности и выжидали результатовъ дѣйствія нашихъ батарей. Но въ это время къ войскамъ прибылъ генераль Фокъ и приказалъ прекратить дальнѣйшее наступленіе, а въ сумерки отходить. Куинсанъ, такимъ образомъ, остался въ рукахъ непріятеля и предстояла борьба за Лунвантанскія высоты и позиціи. Послѣ взятія Куинсана японцы приостановились, не считая себя достаточно сильными для дальнѣйшаго рѣшительнаго наступленія; вновь наступилъ періодъ мелкихъ стычекъ, въ которыхъ мы и японцы соперничали другъ передъ другомъ въ предприимчивости и отвагѣ. Въ началѣ іюля къ арміи генерала Ноги стали подходить части 9-й японской дивизіи и двухъ резервныхъ бригадъ.

11-го іюля намъ удалось подслушать по телефону разговоръ двухъ японскихъ офицеровъ, изъ котораго можно было заключить, что на слѣдующій день надо ждать боя.

Поэтому, на 13-е июля была отдана генераломъ Фокъ диспозиція и всѣ участки были уравнены въ силахъ, Суанцагоузскій же участокъ былъ нѣсколько ослабленъ. Въ общемъ резервъ у Цинцзядендзы было оставлено три четверти батальона и 8 скорострѣльныхъ пушекъ.

Мы удержались на правомъ берегу долины Лунвантаня и владѣли высотами Юпилаза. Особенно рѣшительно японцы атаквали Юпилазу и вмѣстѣ съ тѣмъ двинулись въ обходъ нашего праваго фланга на Лунвантань. Въ теченіе трехъ дней они ходили на штурмъ Юпилазы подъ страшнымъ ружейнымъ и шрапнельнымъ огнемъ, не обращая вниманія на искусственныя препятствія, наконецъ, послѣ страшнаго кровопролитнаго боя подошли подъ самые скалистые скаты горы, гдѣ,

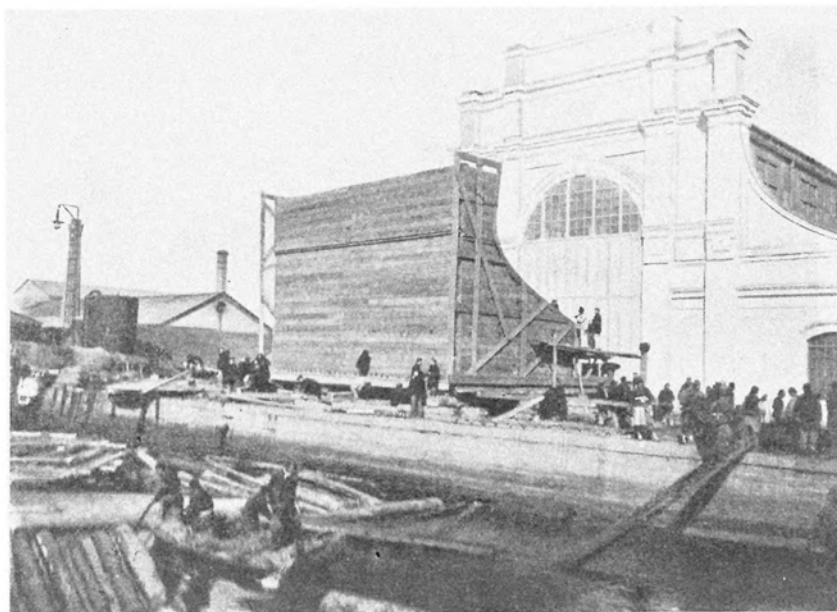

Готовый кессонъ на берегу въ Портъ-Артурѣ.

какъ рассказываютъ, прижавшись спиною къ стѣнѣ, стрѣляли вверхъ по нашимъ, которые, въ свою очередь, сваливали на нихъ огромные камни и иногда, дѣлая изъ веревокъ петли, вылавливали такимъ образомъ японцевъ и втаскивали ихъ наверхъ, гдѣ уже и расправлялись съ ними по-своему. Остервененіе съ обѣихъ сторонъ достигло наивысшаго напряженія, и неизвѣстно, чѣмъ бы кончился бой, если бы не приказано было отступить. Пока все это происходило подъ Юпилазой, обходная японская колонна въ составѣ 11-й японской дивизіи не могла въ теченіе двухъ сутокъ сбить нашъ правый флангъ у Лунвантаня, гдѣ они встрѣтили отчаянное сопротивленіе,— войсками нашими руководилъ здѣсь генералъ Кондратенко, которому лично приходилось нѣсколько разъ возвращать отступавшія части. О. И. Булгаковъ приводитъ слѣдующій рассказъ одного изъ очевидцевъ, участникомъ этого боя *).

*). „Романъ Исидоровичъ Кондратенко“. Миткевичъ и Дубенскій.

пымъ огнемъ площадями. Къ 9 часамъ бой разгорѣлся. Пошелъ сильный дождь. Подѣхалъ генераль Кондратенко, которому, какъ и полковнику Семенову, принадлежала вся честь и слава отраженія штурма на Зеленыхъ горахъ. Давъ общія указанія,



Японская осадная батарея.

начальникъ 7-й дивизіи генераль Кондратенко отправился впередъ на Зеленя горы, въ сферу непріятельскаго огня, съ цѣлью лично ознакомиться съ положеніемъ вещей. Было 10 часовъ утра. Бой въ самомъ разгарѣ. По пути встрѣчаются носилки съ убитыми и ранеными. Чѣмъ ближе къ бою, тѣмъ больше ихъ. Еще издали замѣтили на правой сопкѣ Зеленыхъ горъ въ нѣкоторомъ безпорядкѣ спускавшихся не по дорогѣ людей. „Что это? Неужели отступление?“ Дали полный карьеръ. Дѣйствительно, люди, не выдержавъ смертоноснаго огня, отступаютъ. Большой переваль оставленъ. Высокая гора, благодаря отступленію, очутилась отрѣзанной, будучи взята съ фланговъ, и отстаивалась только ротами пограничной стражи полковника Бутусова. Наступилъ критическій моментъ. Усиѣхъ боя сталъ сомнительнымъ. Нужно было, не медля ни секунды, остановить отступление. Присутствіе духа генерала Кондратенко, личная храбрость и довѣріе къ нему солдатъ спасло все“.

„Это что? Почему отступаютъ?“

„Такъ что.... слышалось въ отвѣтъ.“

„Кругомъ маршъ! Впередъ! Вамъ идетъ подкрѣпленіе!“

„Поручикъ Любимскій!“

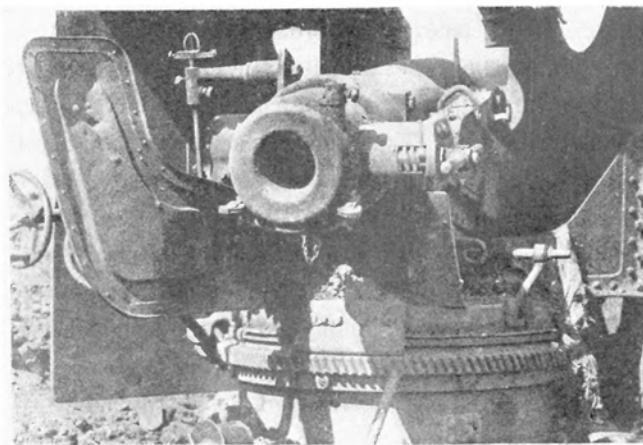

12-сантиметровая пушка Канэ.

Поддержите пока роту вашей командой. Ну! Живо! Занимайте сопку! Наверхъ и ложись за камни!“ Передохнувъ и не обращая вниманія на свистъ пуль, генераль громко и горячо обратился къ ротѣ: „Братцы! Лучше умереть, чѣмъ опозорить себя и отступить. Помни, на васъ надѣются Царь-батюшка и Россія. Отступленія нѣтъ. Всѣ умремъ, а не отступимъ. Ну, молодцы, съ Богомъ! Впередъ!“

„Дружно бросились стрѣлки въ цѣпь и залегли за камнями, открывъ огонь пачками. Подвигаясь впередъ съ большими усиліями, отогнали японцевъ назадъ, и къ вечеру, поддержанные новыми ротами, были на старыхъ мѣстахъ“.

Отступленіе было остановлено и все 13-е число бой съ перемѣннымъ счастьемъ тянулся до наступленія темноты. Съ разсвѣтомъ 14-го іюля бой начался съ прежней

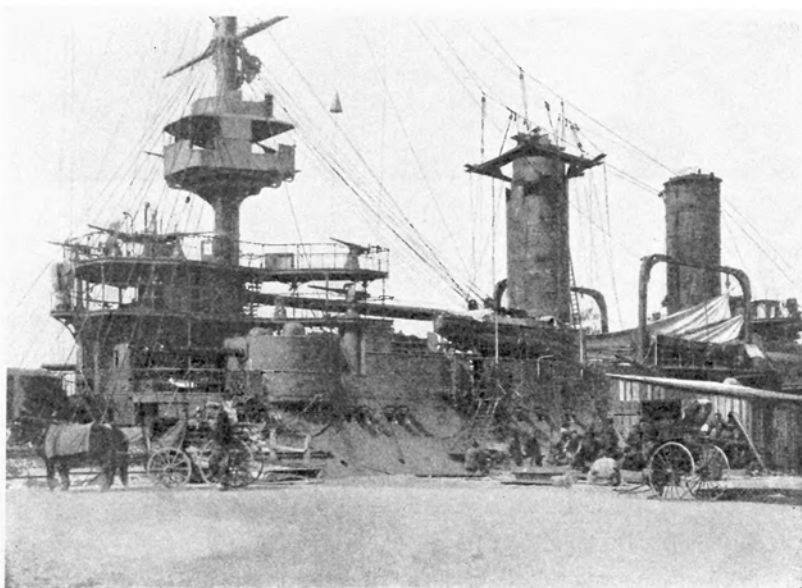

„Цесаревичъ“ въ Цинвайтао.

силой, но въ разгаръ его генераль Стессель потребовалъ генерала Кондратенко къ себѣ въ крѣпость и правый флангъ нашъ остался безъ доблестнаго начальника. Ночь на 14-е іюля прошла въ исправленіи окоповъ, послѣ чего начавшіяся атаки японцевъ не имѣли успѣха, ихъ артиллерія только нанесла намъ довольно значительный вредъ. Вечеромъ въ штабѣ генерала Фока собрались на военный совѣтъ, рѣшать вопросъ: продолжать ли на слѣдующій день бой на этой же позиціи или отойти на Волчы горы? Генераль Стессель не высказался, генераль Фокъ стоялъ за отступленіе, генераль же Кондратенко, напротивъ, требовалъ боя на этой же позиціи. Его мнѣніе восторжествовало. На слѣдующій день произошло нѣчто неожиданное: пока генераль Кондратенко доѣхалъ до праваго фланга, гдѣ были его войска, японцы атаковали ихъ позиціи и врѣзались клиномъ въ нашу позицію, поставивъ тамъ пулеметы. Всѣ наши контръ-атаки остались безъ успѣха. При такихъ условіяхъ генералу Кондратенко не оставалось ничего больше, какъ отвести свои войска на лѣвый берегъ Лунван-

танской долины. Генералъ Фокъ, опасаясь прорыва непріятеля, приказалъ всему отряду отойти на Волчы горы. Отходить приходилось теперь днемъ подъ сильнѣйшимъ огнемъ противника, но, несмотря на это, отступление произведено было въ большомъ порядкѣ. Такимъ образомъ мы очутились на передовыхъ портъ-артурскихъ позиціяхъ. Во время помянутаго отступления вторично проявилась въ самомъ лучшемъ свѣтѣ полезная дѣятельность генерала Кондратенко. Въ книжкѣ подъ названіемъ „Романъ Исидоровичъ Кондратенко“, изд. Миткевича и Дубенскаго, по этому поводу говорится: „Въ это время, когда все потеряло голову, вновь появляется генералъ Кондратенко и дѣлаетъ всевозможныя усилія, чтобы привести войска въ порядокъ“. По поводу этого обстоятельства очевидецъ боя Я. У. Шишко говоритъ слѣдующее: *) „15-го іюля съ разсвѣтомъ я выѣхалъ въ Литанговское ущелье и издали видѣлъ, что творилось по всему пространству Лунвантанской долины.

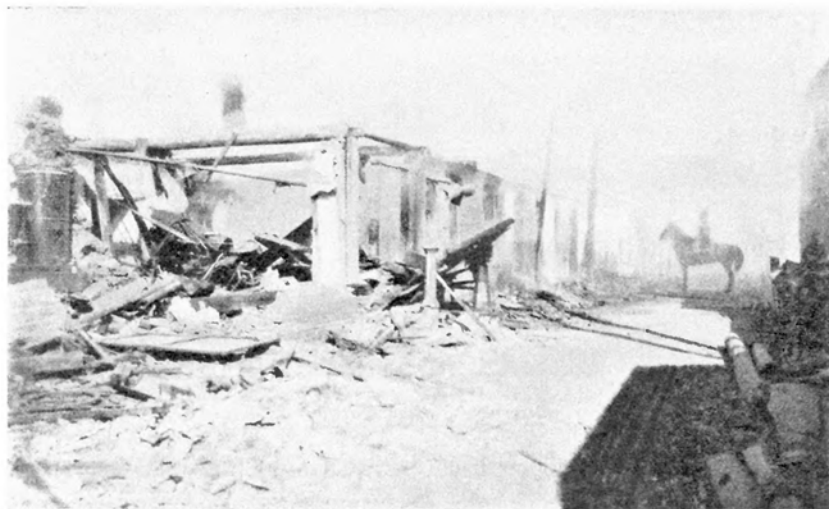

Развалины во время бомбардировки въ Портъ-Артурѣ.

„Подъ сильнымъ ружейнымъ и пулеметнымъ огнемъ японцевъ все, что было въ котловинѣ Зеленыхъ горъ, бросилось назадъ и старалось возможно скорѣе перебѣжать Лунвантанскую долину.

„Повозки, походныя кухни, двуколки, денщики съ офицерскими вещами, роты въ разсыпную, одиночныя всадники и проч., все спѣшило, перепутывалось, застревало въ болотѣ и ручьѣ, падало, сраженное пулей... Всѣ были охвачены ужасомъ. Одинъ Кондратенко въ этой паникѣ былъ спокоенъ и старался привести все въ возможный порядокъ. Онъ, не обращая вниманія на свистѣвшія пули, шагомъ проѣхалъ черезъ долину, остановившись у дороги на Литангово, отдалъ свои приказанія для приведенія всего въ порядокъ и для занятія позиціи для прикрытія отступления нашихъ войскъ“.

*) „Романъ Исидоровичъ Кондратенко“. Миткевичъ и Дубенскій.

Это отступление нашего праваго фланга, какъ уже говорено выше, повлекло за собою и всеобщее отступление, и 15-го іюля мы заняли Волчы горы въ 7—8 верстахъ отъ крѣпости. Наши потери за 13-е, 14-е и 15-е іюля 47 офицеровъ и 2.066 нижнихъ чиновъ, японцы же потеряли отъ 8.000 до 12.000.

Волчы горы представляютъ собою рядъ не особенно большихъ высотъ, огибающихъ дугою Портъ-Артуръ. Начинаясь на правомъ флангѣ горными группами Дагушань и Сяогушань, онѣ идутъ до бухты Десяти кораблей, гдѣ упираются въ равнину. На этихъ-то горахъ и была заранѣе избрана позиція и укрѣплена, но, за недостаткомъ времени и средствъ, не была приведена въ окончательно надлежащій видъ. Длина позиціи была 12 верстъ. Согласно отданнымъ приказаніямъ, центромъ позиціи была такъ называемая Поворотная гора, вправо отъ которой шелъ правый восточный участокъ позиціи, занимавшійся 7-ю батальонами, одной конно-охот-



Затопленное военное судно.

ничьей командой и 32-мя скорострѣльными пушками, подъ начальствомъ полковника Савицкаго. Лѣвую половину позиціи занималъ такъ называемый сѣверный отрядъ изъ 4 батальоновъ, 3 охотничьихъ командъ, 8 орудій и три четверти сотни, подъ начальствомъ генерала Надѣина, фланги обезпечивались частями 7-й Вост.-Сибир. стр. дивизіи. Въ общій резервъ было назначено два батальона и 16 скорострѣльныхъ орудій, поставленныхъ у дер. Шуйшинъ.

Позиція на Волчьихъ горахъ имѣла большое значеніе. Она отдаляла непріятельскую осадную артиллерію отъ гавани и крѣпости и закрывала Портъ-Артуръ отъ взоровъ противника. Такъ какъ все 16-е число прошло спокойно, то мы, приписывая это спокойствіе утомленію непріятеля, рассчитывали продержаться на этой позиціи довольно долго, но это не осуществилось. Японцы поставили себѣ задачей какъ можно скорѣе загнать насъ въ крѣпость, и порѣшили въ августѣ покончить съ нею. Съ ранняго утра 17-го іюля они открыли по позиціи сильнѣйшій артиллерійскій огонь, и около 8 часовъ вечера сбили насъ съ Поворотной горы, прорвавъ такимъ образомъ нашъ центръ, и сбили также съ лѣваго фланга. Такой быстрый успѣхъ приписывали тому обстоятельству, что японцамъ покровительствовалъ высокій гаолянъ, которымъ была покрыта вся впереди лежащая мѣстность. Хотя ге-

нераль Стессель еще весною приказалъ нашему комиссару принять всѣ мѣры, чтобы китайцы не сѣяли высокихъ травъ, но это исполнено не было, и въ іюлѣ гаолянъ и кукуруза поднялись во весь ростъ; но это не оправданіе, потому что кто же мѣшалъ выкорчевать эти злаки заранѣе и отчего не воспользовались днемъ перерыва въ воен-

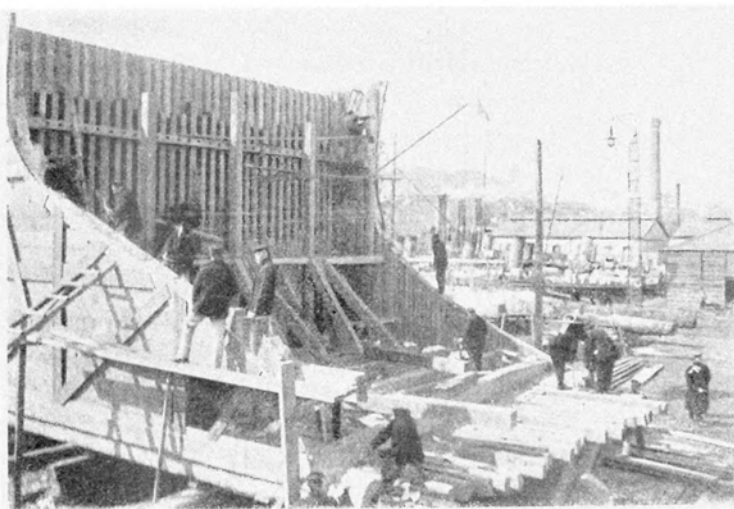

Кессонныя работы.

ныхъ дѣйствіяхъ и не сняли гаолянъ хотя бы на разстояніе ружейнаго выстрѣла. Что нашъ лѣвый флангъ былъ такъ скоро сбитъ—объясняется тѣмъ, что, примыкая къ равнинѣ, горы быстро понижались, и слабыя части 7-й стрѣлковой дивизіи не обладали хорошими позиціями. Скорострѣльная артиллерія наша не могла принести той пользы, которую отъ нея можно было бы ожидать, такъ какъ непріятель почти одновременно на всѣхъ пунктахъ пошелъ въ атаку съ разстоянія какихъ-нибудь 300—400 шаговъ. Не рѣдки были случаи, когда приходилось снимать орудія съ батарей въ то время, когда непріятельская пѣхота находилась не болѣе какъ въ 10 шагахъ отъ нихъ. 17-го іюля въ первый разъ приняла участіе въ дѣлѣ крѣпость: подъ прикрытіемъ огня ея орудій отходили наши войска съ Волчьихъ горъ.

Боемъ 17-го іюля закончилась полевая война на Квантунскомъ полуостровѣ и началась война крѣпостная. Мы были загнаны въ крѣпость, и намъ суждено было

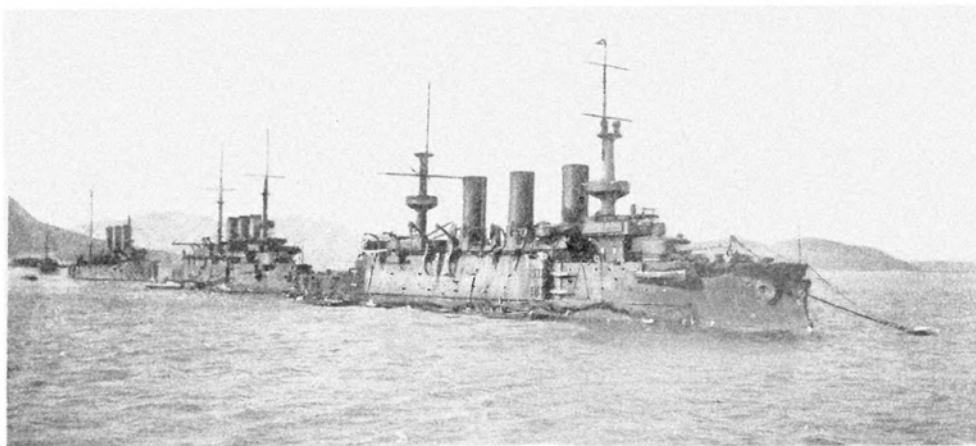

Броненосцы въ Западномъ бассейнѣ.

выйти только въ плѣнъ, предоставивъ въ руки побѣдителя огромное количество орудій и отдавъ послѣдніе остатки нашего флота.

Не безынтересныя свѣдѣнія находимъ въ трудѣ большого германскаго генеральнаго штаба о нѣкоторыхъ бояхъ, имѣвшихъ мѣсто за описанный періодъ времени: 1-го іюля японцы, главнѣйшимъ образомъ, атаковали гору Юпилаза. На этой скалистой группѣ было нами возведено 4 укрѣпленія, которыя были заняты гарнизономъ въ 6 ротъ, при 4 горныхъ орудіяхъ и 6 пулеметахъ. Противъ нихъ были направлены двѣ японскихъ колонны. Послѣ основательной подготовки атаки артиллерійскимъ огнемъ, японцы бросились на штурмъ и овладѣли однимъ изъ укрѣпленій, остальные же, несмотря на самыя ожесточенныя атаки, держались. Одна изъ японскихъ колоннъ хотя и тѣснила противника, выбитаго изъ укрѣпленія, но послѣдній снова занялъ его и перешелъ въ контръ-атаку. Японцамъ приходились трудно, по-



Послѣ штурма Высокой горы.

тому что прочія ихъ колонны успѣха не имѣли, а одна изъ нихъ понесла большія потери отъ огня нашихъ судовъ—„Новика“, „Баяна“, „Аскольда“, Паллады“, „Ретвизана“, „Полтавы“, и 13 миноносцевъ, которые приняли участіе въ бою послѣ полудня 13-го іюля. Мы уже собирались праздновать побѣду, когда ночью правый нашъ флангъ былъ прорванъ у Лунвантаня и отступилъ на джонкахъ подъ покровомъ темноты. Если эти свѣдѣнія вѣрны, то, значитъ, нашъ флотъ могъ содѣйствовать намъ въ сухопутныхъ столкновеніяхъ, и въ такомъ случаѣ очень жаль, что содѣйствіе это не получило должнаго развитія, тогда весьма вѣроятно—японцы не могли бы такъ скоро закончить періодъ своихъ сухопутныхъ операций въ полѣ и перейти уже къ обложенію крѣпости.

Теперь посмотримъ, что было сдѣлано японцами къ подготовкѣ себя къ веденію крѣпостной войны, и какіе и гдѣ были сосредоточены для этого нужные запасы.

Свѣдѣнія эти мы почерпаемъ въ работѣ большого германскаго генеральнаго штаба, появившейся недавно на русскомъ языкѣ.

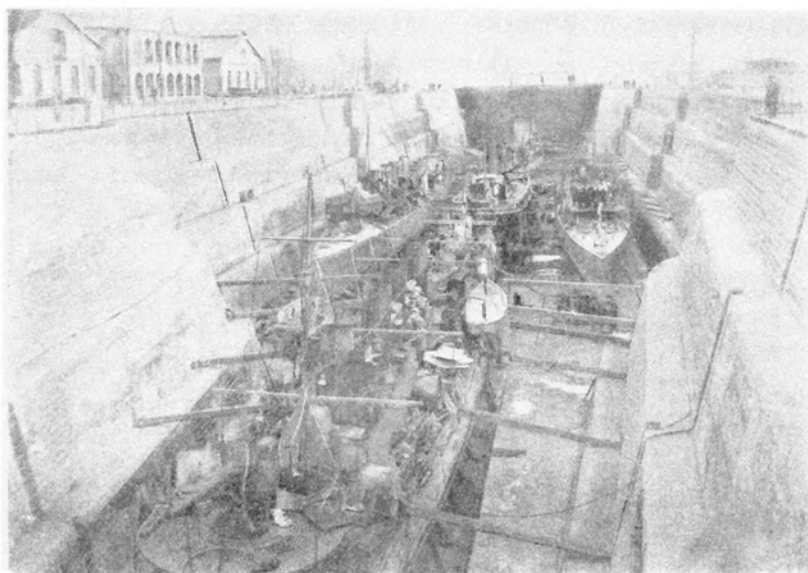

Миноносцы въ докъ Портъ-Артура.

Начальный этапъ былъ устроенъ ими въ заливѣ Ляуканзй въ Уцзячжуанѣ, тамъ же были специально сформированы два отряда рабочихъ, производившихъ выгрузку всѣхъ прибывающихъ грузовъ. Впослѣдствіи каждая японская дивизія имѣла

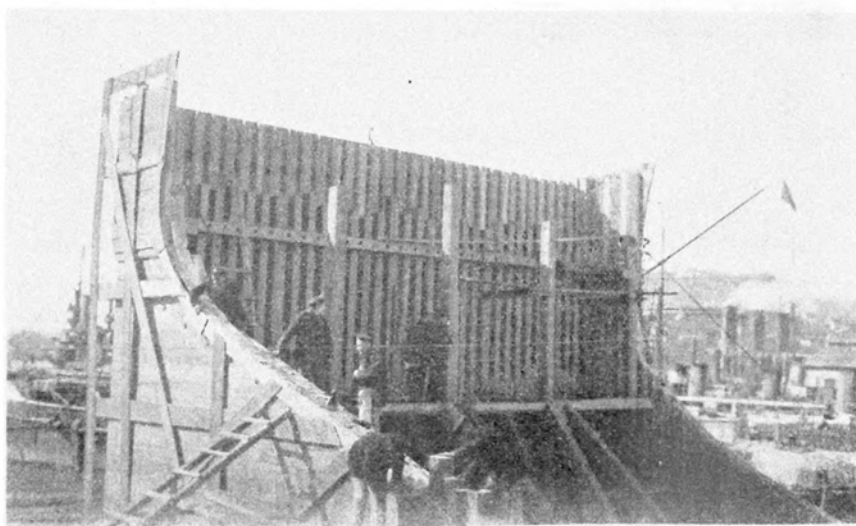

Кессонъ въ Портъ-Артурѣ.

отъ 8 до 10 такихъ рабочихъ отрядовъ. Японцы первоначально высадились, имѣя на судахъ двадцатидневный запасъ продовольствія, привезенный изъ Японіи. Ко

времени, когда прибылъ 1-й эшелонъ транспортной эскадры и высадилась на берегъ этапная инспекція 2-й арміи, японцы приступили къ устройству 2-го этапа въ Уцзячжуанѣ съ запасомъ продовольствія на 5 дней, впослѣдствіи въ 9 верстахъ отъ этого этапа былъ устроенъ 3-й—въ Чжуанцзяфанѣ. Затѣмъ, съ продвиженіемъ арміи далѣе въ глубь материка, продовольственные склады и склады огнестрѣльныхъ припасовъ были выдвинуты къ Пуландяну и Ленцзядяну, между этапами былъ проведенъ полевой телеграфъ. Для перевозки припасовъ въ первой линіи служили повозки войскового обоза, а далѣе продовольственные повозки этапныхъ магазиновъ, которыми служили китайскія арбы. Послѣ боя подъ Цзинь-чжоу, когда было



Разрушеніе.

израсходовано огромное количество снарядовъ, въ огнестрѣльныхъ припасахъ встрѣчалось еще нѣкоторое затрудненіе и ощущался недостатокъ въ санитаряхъ. Узкій перешеекъ южнѣ Цзинь-чжоу долженъ былъ служить границей между тыломъ 2-й и 3-й армій. Коммуникаціонная линія 2-й арміи должна была проходить черезъ Талиенванъ, а коммуникаціонная линія 3-й арміи черезъ Дальній, но когда ни тою, ни другою изъ гаваней еще нельзя было пользоваться, то этапные инспектора обѣихъ армій согласились базироваться на Уцзячжуанъ. Всѣ транспорты 3-й арміи доводились до линіи рѣкъ Цинь-ша-хе, Саншили и Нань-хе, а оттуда уже поступали въ тылъ 3-й арміи. Запасы же 2-й арміи, находившіеся въ Тученцзы, Цзинь-чжоу и Саншилипу и къ югу отъ этихъ пунктовъ, были приняты этапной инспекціей 3-й арміи. Пользоваться желѣзной дорогой, вслѣдствіе ея поврежденій, было нельзя. 16-го мая былъ занятъ городъ Дальній, но какъ желѣзнодорожный путь, такъ и телеграфъ между нимъ и Саншилипу былъ поврежденъ, часть мола въ гавани была взорвана, большинство зданій города, госпиталь и верфь были сожжены нами, а докъ былъ загороженъ затопленнымъ пароходомъ, желѣзнодорожный мостъ къ сѣверо-западу

отъ города былъ такъ испорченъ, что отъ него остались лишь одни устои. Чтобы возможно скорѣе воспользоваться Дальнимъ, японцы немедленно же приступили къ работамъ по приведенію города и гавани въ порядокъ, кромѣ того, предстояла медленная и трудная работа по вылавливанію минъ, заложенныхъ нами для загражденія гавани. Къ 13-му іюня имъ удалось расчистить узкій проходъ для судовъ и настолько поправить гавань, что уже отдѣльныя суда могли производить въ немъ разгрузку и туда уже перевели сообщенія обѣихъ армій черезъ Дальній. Пока желѣзная дорога Дальній—Саншилипу не была возстановлена, 3-я армія сообщалась съ нимъ по грунтовымъ дорогамъ. Линія этаповъ праваго фланга шла черезъ Саншилипу и далѣе по мандаринской дорогѣ, а лѣвый флангъ получалъ запасы по южной береговой дорогѣ.

Для центра запасы подвозились долиною Малан-хе, гдѣ была проложена узкоколейная желѣзная дорога. Дороги на Квантунѣ улучшались, и такъ какъ перевозка по

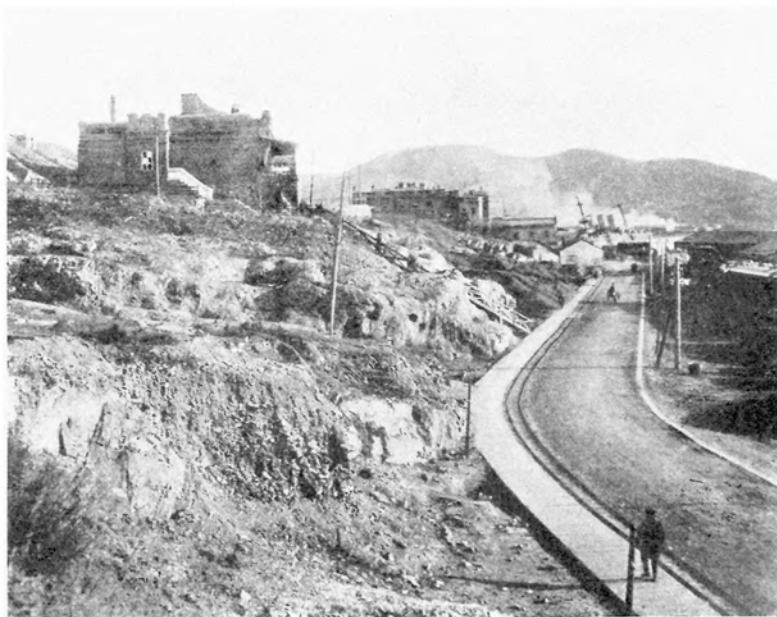

Дорога между Старымъ и Новымъ городомъ въ Портъ-Артурѣ.

грунтовымъ дорогамъ большихъ тяжестей, каковыми, напримѣръ, были осадныя орудія и снаряды къ нимъ, была крайне затруднительна, то японцы торопились приведеніемъ въ порядокъ желѣзной дороги нашей отъ Дальняго: они перестроили ее на свою колею, и къ началу августа движеніе было возстановлено на 28 верстъ; они привезли 10 паровозовъ и 500 вагоновъ, эксплуатація же дороги производилась чинами, взятыми съ казенныхъ дорогъ Японіи. Въ серединѣ августа движеніе было продолжено до Чанлиндзы, а въ концѣ мѣсяца и до Тьюдатуны. Эта дорога и служила основной линіей подвоза для 1-й, 9-й, а впоследствии и 7-й дивизій, въ Чанлиндзы былъ устроенъ большой этапъ для праваго фланга и центра арміи. Съ началомъ

обложения, линіей подвоза 9-й дивизіи служила, повидимому, узкоколейная желѣзная дорога, проходившая по долинѣ Малан-хе. Когда, наконецъ, вся организанія тыла 3-й арміи была закончена, подвозъ всего для нея необходимаго производился изъ

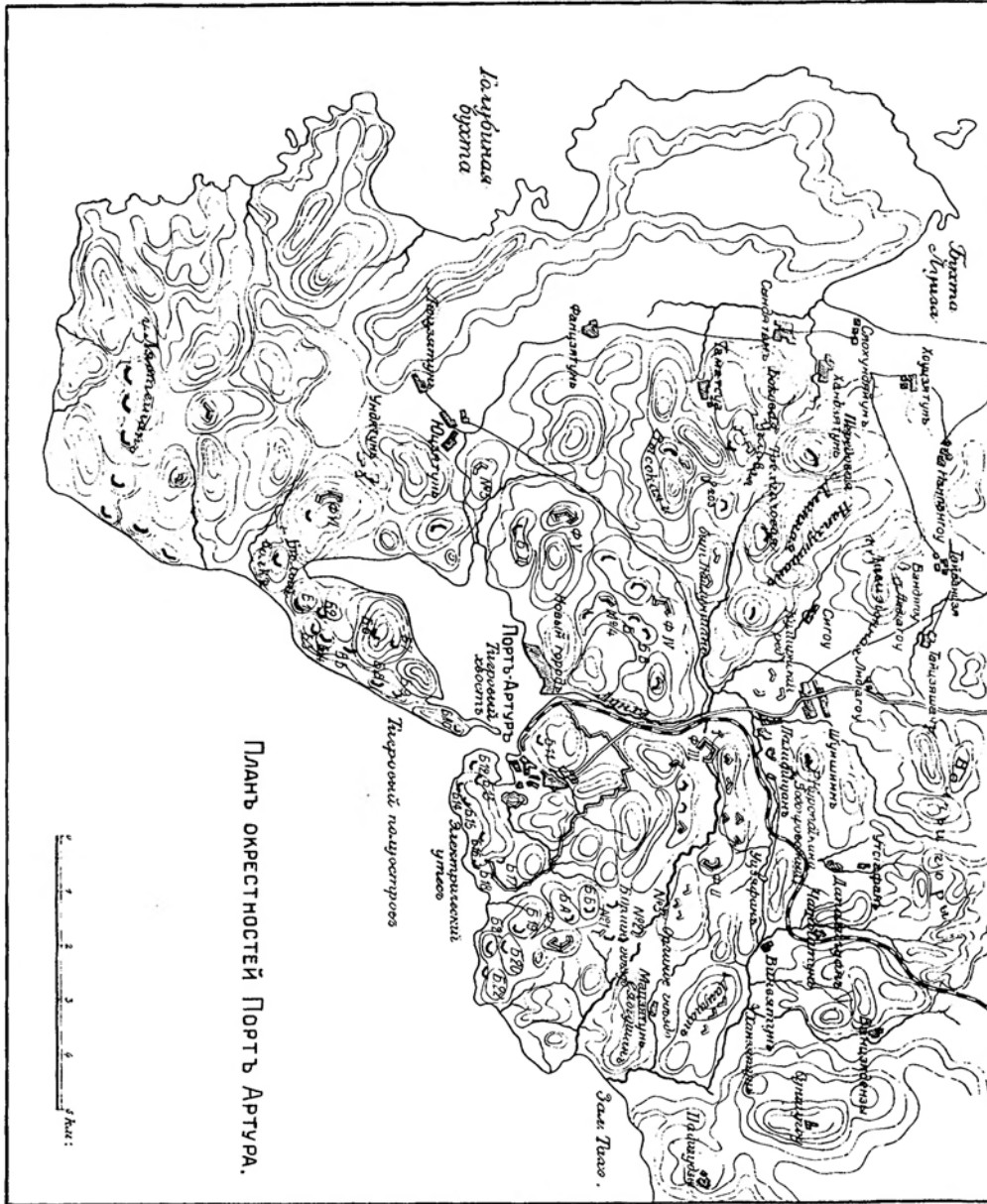

Дальняго на этапы Чанлиндза и Бейхогоу, оттуда продовольственными колоннами въ дивизионные магазины, въ послѣднихъ магазинахъ сосредоточивалось тридцатидневное количество продовольствія на дивизию. Изъ этихъ продовольственныхъ магазиновъ продовольственные колонны доставляли запасы въ дивизионные колонные магазины,

гдѣ постоянно содержался 12-дневный запасъ продовольствія и небольшой запасъ порціоннаго скота и птицы.

Снабженіе 3-й арміи боевыми припасами было организовано такимъ образомъ: въ Чанлиндзы и Бейхогоу были устроены большіе артиллерійскіе магазины, въ каждомъ изъ нихъ постоянно хранился запасъ въ размѣрѣ 1.500.000 ружейныхъ патроновъ и по 5.250 гранатъ и шрапнелей. Муниционныя колонны доставляли эти припасы въ выдвинутые впередъ артиллерійскіе склады, которые находились для 1-й дивизіи въ Тен-кіа-тунѣ и Хай-кіа-тунѣ, для 9-й въ Ко-шу-ганѣ и Дацзяфаншенѣ и для 11-й въ Ко-кіа-тунѣ и Да-гу-шан-ченѣ. Эти склады и выдавали ежедневно въ войска потребное количество патроновъ и артиллерійскихъ снарядовъ. Что касается



Разрушенный магазинъ.

до санитарной части, то существовали ближайшіе къ войскамъ перевязочные пункты, изъ которыхъ раненые передавались въ полевые лазареты по 3, по 4 на дивизию, оттуда ихъ передавали въ неподвижные лазареты, находившіеся въ Ха-кіа-тунѣ, Чанлиндзы и Фу-кіа-во-пенѣ. Тѣхъ раненыхъ и больныхъ, здоровье которыхъ это позволяло, на особыхъ госпитальныхъ судахъ перевозили на родину.

За линіей Волчьихъ горъ отъ 2-хъ съ половиною верстъ отъ гавани и города Портъ-Артура по дугѣ шла цѣпь холмовъ, начинаясь у бухты Тахе и оканчиваясь Бѣлымъ волкомъ. Эта цѣпь по серединѣ перерывалась долиною Лунхе. На этихъ холмахъ и находилась главная оборонительная ограда крѣпости, на ней было возведено 6 фортовъ, 5 укрѣпленій, батареи подъ литерами А, Б, В, Г и Д и нѣсколько полевыхъ и временныхъ редутовъ и траншей. Протяженіе этой оборонительной линіи было около 22 верстъ. Кромѣ этого, Портъ-Артуръ имѣлъ центральную

ограду, но разсматривать послѣднюю какъ редюитъ было нельзя, потому что впереди лежащія высоты командовали ею и вся сила обороны крѣпости заключалась въ означенной оборонительной линіи, которая, впрочемъ, какъ мы уже имѣли случай упомянуть, къ началу военныхъ дѣйствій и на половину не была готова. Готовы были только фортъ № 4-й, укрѣпленія №№ 4-й и 5-й и батареи подъ литерами А, Б и В. Остальныя постройки еще не были готовы. Для форта № 6-й только что начата была отрывка рововъ. Впрочемъ, съ начала открытія военныхъ дѣйствій до момента обложенія крѣпости мы имѣли достаточно времени, чтобы докончить начатыя работы. Береговой фронтъ, имѣвшій назначеніемъ прикрыть гавань и городъ отъ бомбардированія съ моря, вполнѣ удовлетворялъ своему назначенію и въ дѣйствительности японскій флотъ не осмѣливался попадать подъ выстрѣлы берегового фронта. Что касается до артиллерійскаго вооруженія, то его нельзя считать

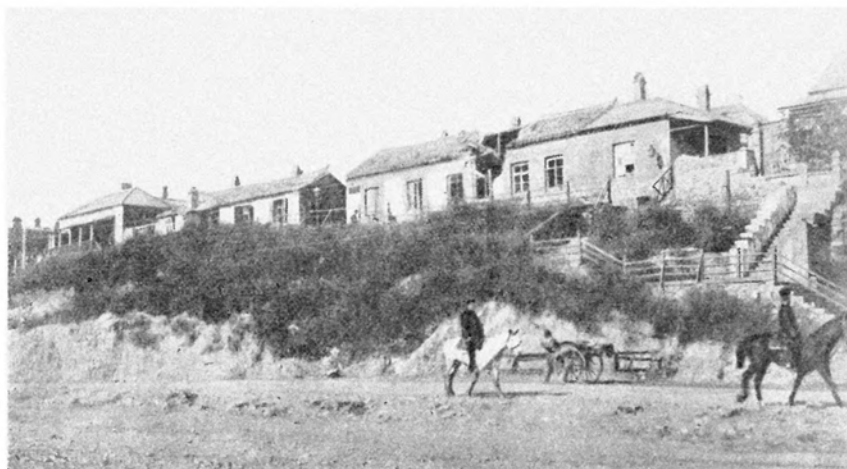

Одна изъ улицъ Портъ-Артура.

достаточнымъ, ибо надо принять во вниманіе, что въ началѣ военныхъ дѣйствій работать могли только орудія артиллерійскаго вѣдомства, которыхъ было немного. Орудія не крупнаго калибра были израсходованы на оборону рововъ, противуштурмовыхъ орудій приказано было не обнаруживать заранѣе, а орудія морского вѣдомства поступили на вооруженіе крѣпости только послѣ 28-го іюля, т. е. послѣ того какъ японцы развернули свои осадныя батареи на Волчьихъ горахъ. Въ организациі управленія крѣпостью у насъ были сдѣланы весьма крупныя промахи: такъ, существовалъ комендантъ, но, вопреки основнаго закона, онъ былъ не единственнымъ полномочнымъ хозяиномъ крѣпости, а былъ подчиненъ какому-то начальнику крѣпостнаго раіона; в послѣдствіи появился еще особый начальникъ сухопутной обороны, которымъ сперва былъ генералъ Кондратенко, а послѣ гибели этого доблестнаго генерала—генералъ Фокъ. Если принять во вниманіе, что когда всѣ наши войска вошли въ крѣпость и обратились въ гарнизонъ ея, то управленія крѣпостныя перемѣшались съ такими же полевыми, что порождало большую пу-

таницу и отнюдь не способствовало, а скорѣе затрудняло дѣло обороны. Здѣсь кстати будетъ сказать нѣсколько словъ о единственномъ героѣ Портъ-Артура



Десантная рота въ Портъ-Артурѣ.

Романъ Исидоровичъ Кондратенко, объ немъ мы заимствуемъ изъ прекрасной книжки „Романъ Исидоровичъ Кондратенко“, составленной Миткевичемъ и Дубенскимъ.

Вотъ слова, которыя сказалъ про Романа Исидоровича Кондратенко М. Драгомировъ: *) „Прошелъ ты мимо скромнымъ, и я тебя не призналъ... Слава твоя неувядаема, но потеря невознаградима... Плачьте, близкіе и присные, плачь, вся Россія, зане потеряла ты большого человѣка, котораго можетъ скоро и не наживешь....“

„Генералъ Кондратенко, тихій и скромный въ обыденной жизни, безукоризненно честный и преданный долгу службы, проходилъ свой жизненный путь незамѣченнымъ. До послѣдней войны никто не подозрѣвалъ, какія могучія силы таились



Бивуакъ подъ Зелеными горами.

*) „Романъ Исидоровичъ Кондратенко“. Миткевичъ и Дубенскій.

въ этомъ задумчивомъ и спокойномъ человѣкѣ. Наступившія грозныя событія войны вызвали къ жизни его богатыя внутреннія силы и сдѣлали его однимъ изъ нашихъ національныхъ героевъ. Сильно развитое чувство долга въ связи съ душевной теплотой и любовью къ своему дѣлу очаровывали солдатъ и внушали имъ безграничное къ нему довѣріе. Нравственная сила и героизмъ, проявленные имъ во время осады, привлекли къ нему сердце сѣрой солдатской массы защитниковъ крѣпости, которая безропотно пошла за нимъ, принося на пользу общаго дѣла свою кровь и жизнь. Онъ не искалъ славы и почестей, онъ хотѣлъ только честно исполнить свой долгъ передъ родиной, посвящая ей всѣ свои физическія и нравственныя силы“.

„Покойный генераль Кондратенко сначала былъ военнымъ инженеромъ, но когда ему пришлось перейти къ практической дѣятельности, то она сразу оттолкнула его отъ себя. Злоупотребленія, взятки, интриги и всевозможныя грязныя дѣлишки такъ



Погибшая типографія.

сильно возмутили чистую душу Р. И. Кондратенко, что онъ рѣшилъ перемѣнить родъ службы. Рассказываютъ, что ближайшей причиной такого рѣшенія былъ слѣдующій случай: вслѣдствіе заявленія одного строевого офицера, обнаружилось, что подрядчикъ, вопреки требованія смѣты, не отремонтировалъ одной

печки, вслѣдствіе чего нижніе чины должны были бы мерзнуть цѣлую зиму. На вопросъ, почему онъ не исполнилъ принятаго на себя обязательства, подрядчикъ, богатый армянинъ, похлопывая Романа Исидоровича по плечу, нахально отвѣтилъ: „Когда будешь жениться, душа мой, тебѣ съ женой сдѣлаемъ такой печка, жарко будетъ“. Не выдержавъ такой наглости зазнавашагося негодяя, Романъ Исидоровичъ надавалъ ему пощечинъ и, конечно, нажилъ цѣлую массу служебныхъ неприятностей. Генераль Кондратенко тогда бросилъ дѣятельность военнаго инженера и поступилъ въ генеральный штабъ“.

„Славная дѣятельность генерала Кондратенко начинается съ момента назначенія его начальникомъ сухопутной обороны Портъ-Артура. Онъ велъ оборону крѣпости самостоятельно, ибо генераль Стессель мало интересовался этимъ дѣломъ, да и врядъ ли что-нибудь понималъ въ немъ, а комендантъ, хотя и понималъ, въ оборонѣ

что-нибудь, но его участие къ судьбѣ крѣости только стѣсняло инициативу и энергію генерала Кондратенко. Не было дня, чтобы онъ не подвергалъ себя серьезной опасности, посѣщая атакованные непріателемъ пункты и руководя не только обороной, но



Входъ японцевъ въ Портъ-Артуръ.

и постройкой разнаго рода оборонительныхъ сооружений. Его всегда можно было видѣть на укрѣпленіяхъ сухопутной обороны, днемъ и ночью, всегда сильно озабоченнаго, но неизмѣнно спокойнаго и добродушнаго. Многіе задавали себѣ недоумѣвающіе вопросы, когда этотъ человѣкъ спитъ и когда отдыхаетъ“.

„Въ самыя тяжелыя минуты боя онъ неожиданно являлся и разумнымъ распоряженіемъ и ласковымъ словомъ или личнымъ примѣромъ умѣлъ исправить дѣло и вдохнуть новыя силы въ истомленныхъ защитниковъ. Будучи необыкновенно мягкимъ и добрымъ человѣкомъ, онъ былъ непреклоненъ ко всему, что относится до исполненія своего долга, требуя отъ своихъ подчиненныхъ не только безукоризненнаго исполненія ихъ



Рикша въ Портъ-Артуръ.

прямыхъ обязанностей, но и проявленія наивысшаго героизма до готовности принести въ жертву свою жизнь на пользу общаго дѣла. Онъ постоянно внушалъ своимъ подчиненнымъ, что гарнизонъ форта, редута, укрѣпленія не можетъ отступать, а долженъ гибнуть вмѣстѣ съ ними. Тамъ, гдѣ генералъ Кондратенко лично

руководилъ дѣломъ, оно такъ и выходило, войска гибли зачастую всѣ до одного вмѣстѣ со взятыми укрѣпленіями, а не отходили назадъ“.

„Своей душевной чистотой и безкорыстнымъ служеніемъ общему дѣлу онъ будилъ въ сердцахъ своихъ подчиненныхъ тѣ благородныя струны, которыя двигаютъ людей на великія дѣла. Недавніе бѣглецы съ позицій на Волчьихъ горахъ, покинутые и дурно руководимые, теперь съ желѣзнымъ упорствомъ отстаивали каждую пядь земли, вызывая невольное удивленіе своихъ враговъ. Покойный генералъ Кондратенко былъ не только душой обороны, но и разумомъ ея и совѣстью. Тамъ, гдѣ вслѣдствіе преступнаго пренебреженія и корысти грозныя укрѣпленія были



Разрушеніе отъ огня.

только на бумагѣ, выросла дѣйствительная крѣпость въ угрозу и на погибель врагу. Гарнизоны, еще недавно отдававшіе врагу еле доступныя высоты, бились до послѣдняго“.

„Романъ Исидоровичъ Кондратенко, по своей специальной подготовкѣ, какъ офицеръ генеральнаго штаба и вмѣстѣ съ тѣмъ военный инженеръ, имѣлъ всѣ шансы прекрасно выполнить порученное ему тяжелое и отвѣтственное дѣло. Недоразумѣнія и путаница въ отношеніяхъ между генералами Стесселемъ и Смирновымъ въ связи съ неяснымъ положеніемъ коменданта, лишеннаго власти и вмѣстѣ съ тѣмъ отвѣтственнаго передъ закономъ за судьбу крѣпости, вредно отражались на ея оборонѣ, тѣмъ болѣе, что вслѣдъ за двумя старшими начальниками раздѣлились на двѣ части ихъ непосредственные подчиненные. Безъ смягчающаго вліянія генерала Кондратенко, стоявшаго внѣ партій и ставившаго всегда интересы общаго дѣла выше всего остального, такое положеніе вещей могло въ концѣ концовъ привести

къ весьма плачевнымъ результатамъ. Но обѣ враждовавшія стороны сходились въ томъ, что, чего требуютъ интересы обороны сдѣлаеть генераль Кондратенко и приметъ мѣры, которыя окажутся наилучшими. Вотъ почему на дѣлѣ генераль Кондратенко руководилъ обороной крѣпости почти самостоятельно, только изрѣдка дѣлая докладъ Стесселю и Смирнову“.

„Прибывъ въ Портъ-Артуръ мѣсяца за полтора до объявленія войны, генераль Кондратенко убѣдился въ полной неготовности крѣпости выдержать осаду, и тотчасъ же принялся за усовершенствованіе ея обороноспособности. Онъ уговорилъ генерала Стесселя объѣхать верки крѣпости и осмотрѣть всѣ ея слабыя стороны и недостатки. Онъ ѣздилъ съ покойнымъ адмираломъ Макаровымъ осматривать позицію у Цзинь-чжоу, дѣлая совмѣстно съ нимъ соображенія относительно ея обороны совмѣстно съ флотомъ. Къ сожалѣнію адмираль Макаровъ погибъ уже къ этому времени, а

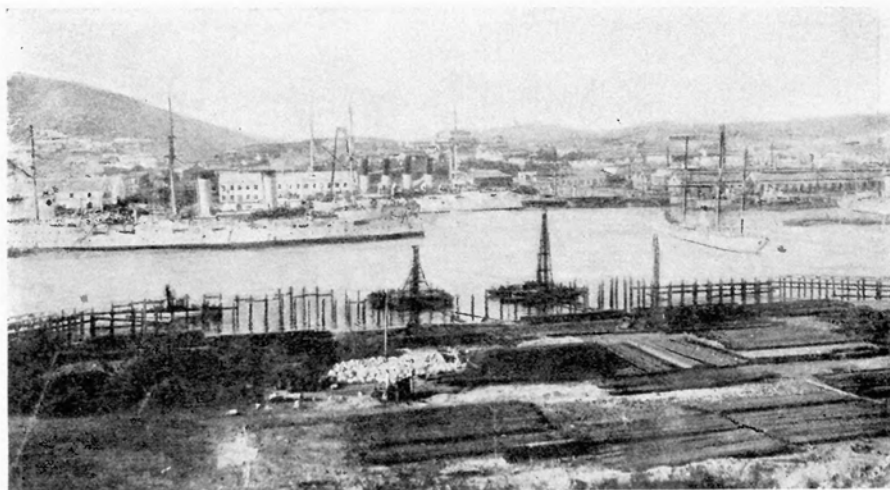

Видъ Портъ-Артура.

генералу Кондратенко не пришлось участвовать въ оборонѣ Цзинь-чжоу. Одно только можно сказать съ увѣренностью, что никто въ Портъ-Артурѣ не волновался такъ сильно участіемъ Цзинь-чжоускаго боя, какъ генераль Кондратенко. Въ Артурѣ рассказывали, что генераль Кондратенко будто бы дважды на колѣняхъ умолялъ Витгефта выслать флотъ на поддержку защитниковъ Цзинь-чжоу“.

„Независимо отъ руководства войсками непосредственно при оборонѣ крѣпости въ качествѣ строевого начальника, генераль Кондратенко оказалъ огромное вліяніе, какъ военный инженеръ, на усовершенствованіе состоянія крѣпости въ инженерномъ отношеніи“.

„Для правильнаго укрѣпленія Портъ-Артура и превращенія его въ первоклассную крѣпость, согласно новѣйшихъ данныхъ новѣйшаго инженернаго искусства, необходимо было главную его оборонительную линію вынести на Волчыя горы. Тогда не только самый городъ, но и его портовыя сооруженія были бы совершенно укрыты отъ бомбардированія, а непріятель лишился бы прекрасной осадной позиціи на

Волчьихъ горахъ, за которыми онъ теперь въ совершенной безопасности располагалъ осадные лагери, магазины, госпитали, депо и проч., и за которыми онъ могъ скрытно дѣлать необходимыя передвиженія войскъ. Однако по финансовымъ соображеніямъ этого сдѣлано не было и японцамъ была предоставлена возможность открыть бомбардировку крѣпости и гавани съ первыхъ же дней осады“.

„Впереди Драконова хребта, на которомъ была устроена главная оборона крѣпости, тянется широкая долина Шуйшинъ, шириною отъ 2 - 4 верстъ. По мысли и настоянію генерала Кондратенко, на противоположной сторонѣ этой долины, по склонамъ Драконова хребта была устроена передовая линія обороны, состоявшая изъ укрѣпленій, траншей и батарей временнаго и полевого характера. Такъ возникли

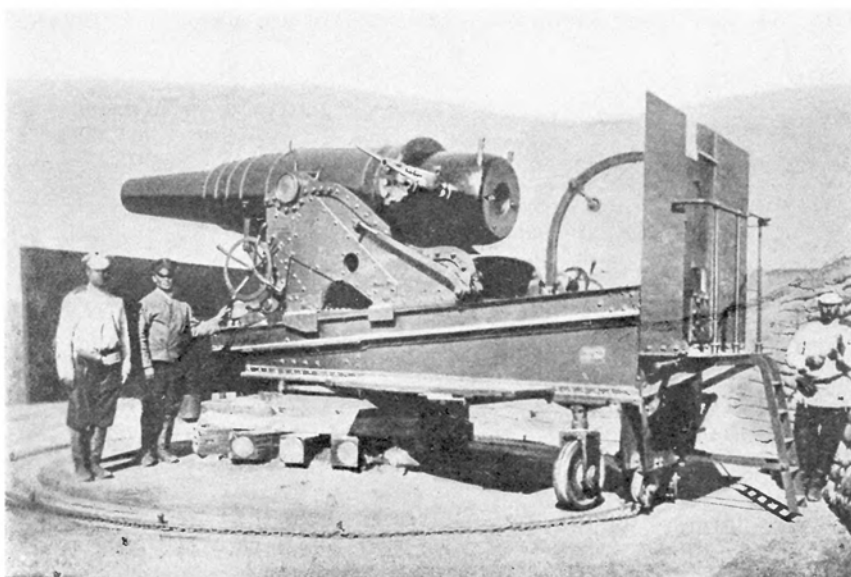

11-дюймовое орудіе.

впереди восточнаго фронта укрѣпленія Дагушань, Сяогушань, редутъ водопроводный, Скалистый и цѣлая сѣть траншей и батарей, взятіе которыхъ стоило японцамъ громадныхъ жертвъ и потери дорогого времени. Впереди западнаго фронта крѣпости возникла также цѣлая линія укрѣпленій, при чемъ особо важное значеніе имѣло укрѣпленіе Высокой горы, съ которой можно отлично видѣть не только самый городъ, но и всю водную площадь гавани, въ которой скрывалась наша эскадра. Это являлось обстоятельствомъ чрезвычайной важности, такъ какъ давало возможность японцамъ уничтожить огнемъ осадныхъ батарей всю нашу эскадру. Какъ только японцы заняли Высокую гору, они установили на ней наблюдательный пунктъ, соединенный телефонами съ осадными батареями, имѣя возможность слѣдить за попаданіемъ снарядовъ, и очень скоро разгромили нашу эскадру. Сознвая исключительную важность Высокой горы, на которой еще въ мирное время мы должны были построить сильныя форты, генераль Кондратенко съ особою заботливостью

слѣдилъ за возможно лучшимъ укрѣпленіемъ Высокой горы и за ея энергичной обороной. Благодаря неусыпнымъ заботамъ его и страшному упорству обороны, японцы могли взять этотъ важный пунктъ только 22-го ноября, послѣ цѣлаго ряда отчаянныхъ штурмовъ. Съ этого времени дни нашей портъ-артурской эскадры были сочтены“.

„До послѣдняго времени объектомъ ожесточенныхъ атакъ японцевъ служили воздвигнутыя по инициативѣ генерала Кондратенко укрѣпленія передовой обороны, которыя были удалены отъ главной линіи отъ полутора до двухъ верствъ. Благодаря энергичнымъ контръ-атакамъ и тому обстоятельству, что укрѣпленія передовой линіи находились подъ дѣйствительнымъ огнемъ съ главныхъ фортовъ, японцамъ удалось только съ громадными потерями овладѣть этими укрѣпленіями и подойти къ главной линіи обороны“.

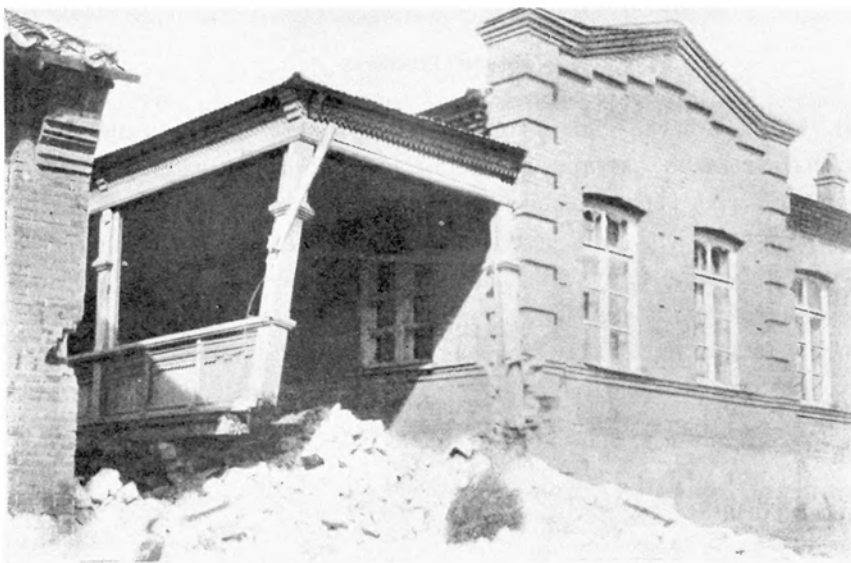

Домъ полицеймейстера послѣ бомбардировки.

Одинъ изъ защитниковъ крѣпости, Я. У. Шишко говоритъ: „То, что не было сдѣлано за семь лѣтъ, Кондратенко, насколько это было возможно, создалъ въ нѣсколько мѣсяцевъ. И вотъ его мыслью, его трудами, его настойчивостью явились цѣлыя укрѣпленія кругомъ Портъ-Артура. Явились укрѣпленія тамъ, гдѣ даже не предполагалось строить ничего, какъ, напримѣръ, на горахъ Угловой, Высокой, Длинной и прочихъ, на которыя впослѣдствіи противникъ велъ настойчивѣе всего свои штурмы, понимая важность этихъ пунктовъ, подъ которыми онъ положилъ десятки тысячъ жертвъ, чтобы взять ихъ“.

Генералъ Кондратенко для Портъ-Артура былъ все—и сила, и душа, и мысль, и духъ героизма.

Для главной атаки крѣпости японцы избрали сѣверо-восточный фронтъ. Мотивами такого рѣшенія служили слѣдующія соображенія: здѣсь для дѣйствія осадной

артиллеріи обстановка была выгoднѣе, желѣзная дорога подходила къ центру атаки, а Волчыя горы давали превосходныя позиціи. Можно было рассчитывать, что послѣ

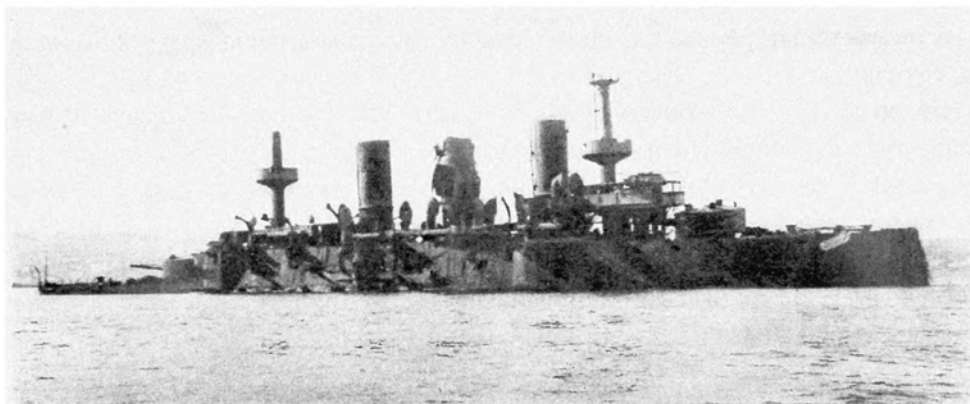

Избитый „Ретвизанъ“.

успѣха въ этомъ мѣстѣ остальные фронты крѣпости падутъ сами собою. Этотъ фронтъ являлся какъ бы ключомъ крѣпости, и хотя атака являлась наиболѣе трудной, но она привлекала на себя меньше вниманія.

Атака на сѣверо-западный фронтъ представлялась менѣе выгoдной, во-первыхъ, потому, что приходилось атаковать цѣлый рядъ удаленныхъ передовыхъ позицій, при чемъ, при успѣхѣ на нихъ, взятіе крѣпости все-таки было сопряжено съ большими затрудненіями, кромѣ того, правому флангу атаки угрожала сѣверо-восточный фронтъ, а лѣвому батарее; во-вторыхъ, въ случаѣ неудачи путь отступленія подвергался большой опасности, потому что надо было бы держать значительныя



Взрывъ укрѣпленія № 3.

силы противъ восточнаго и сѣверо-восточнаго фронтовъ, а въ этомъ случаѣ для главной атаки пришлось бы удѣлить меньше силъ, что было невыгодно. Для одновременной же атаки на оба фронта одновременно у японцевъ не хватало силъ. На самомъ дѣлѣ въ послѣдствіи японцы къ атакѣ сѣверо-восточнаго присоединили и атаку сѣ-

веро-западнаго, но это было тогда, когда къ нимъ подошли подкрѣпленія, а подходъ 2-й и 3-й нашихъ эскадръ вынудилъ ихъ торопиться съ овладѣніемъ крѣпостью.

Японцы расположились на линіи: высота къ сѣверу отъ Наньпангоу—южные склоны Волчьихъ горъ,—высота къ сѣверу отъ Дагушаня,—бухта Тахе. 7-го августа

японцы сдѣлали попытку предварительно попробовать выгнать нашъ флотъ изъ гавани и заставить его такимъ образомъ вступить въ бой на морѣ. Съ этого времени они открыли огонь изъ осадныхъ орудій, который и продолжали въ теченіе 6 дней. Они стрѣляли фугасными снарядами 12-сантиметроваго калибра по Золотой горѣ, угольнымъ складамъ и старому городу. Въ „Цесаревича“ попало три снаряда, что заставило его искать убѣжища въ западной бухтѣ, но тамъ было еще хуже, въ „Ретвизанъ“ попало 10 снарядовъ, пострадалъ и „Пересвѣтъ“. Японцы добились своего: 28-го іюля нашъ флотъ сдѣлалъ попытку прорваться къ Владивостоку и понесъ столь жестокое пораженіе, что его можно было признать какъ бы несуществующимъ. Мы отвѣчали на огонь противника весьма энергично, какъ съ батарей, такъ и съ судовъ, но наша стрѣльба не имѣла хорошихъ результатовъ, такъ какъ японцы стрѣляли съ дистанціи въ 7 верстъ и стрѣльба ихъ достигала цѣли. Во время этой бомбардировки 11-я японская дивизія атаковала высоты Дагушаня и Сяогушаня, въ то время еще довольно сильно занятая нами. Но эта атака должна

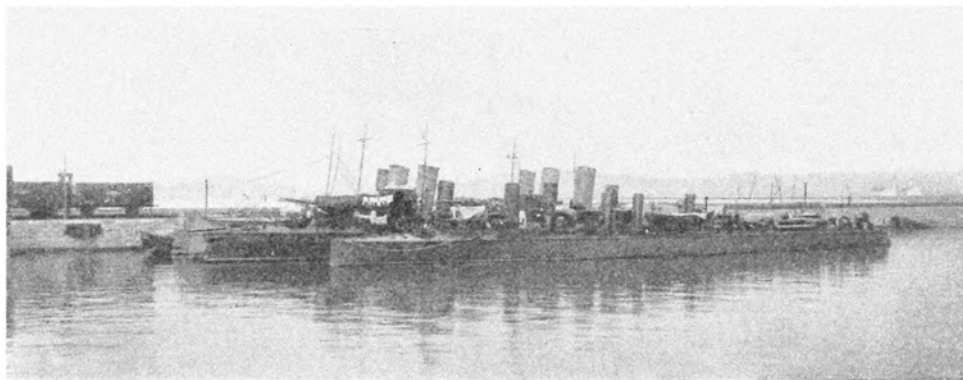

Миноносцы „Бойкій“, „Расторопный“ и „Безопасный“.

была происходить подъ огнемъ крѣпости, почему японцы развили сильнѣйшій артиллерійскій огонь, и хотя ихъ артиллерія сначала и сильно терпѣла отъ нашего огня, но около 7 часовъ вечера ихъ стрѣльба настолько оказала свое дѣйствіе, что наши роты, занимавшія эти высоты, вынуждены были ихъ оставить; въ укрѣпленіяхъ были оставлены лишь сторожевыя части, впереди которыхъ находились наши охотники. Часовые не замѣтили, что охотники не выдержали натиска японцевъ и стали отходить, но не на вершину горы, а въ лощину, причѣмъ не дали знать сосѣдямъ ни о своемъ отступленіи, ни о наступленіи японцевъ, которые, такимъ образомъ, внезапно появились на вершинѣ. Нашимъ ротамъ не оставалось ничего больше, какъ отступить. На вершинѣ горы оставалась только одна 10-я рота, командиръ которой, утомленный работой предыдущаго дня, заснулъ, и когда его разбудили, то японцы были всего въ нѣсколькихъ шагахъ; но командиръ роты не растерялся и бросился въ штыки. Японцы были отбиты, и мы временно задержали ихъ наступленіе. Однако атаки настойчиво повторялись нѣсколько разъ и, въ концѣ концовъ, къ вечеру мы вынуждены были очистить гору. На Сяогушанѣ мы, впрочемъ, продержались до 3-хъ часовъ утра. Здѣсь харак-

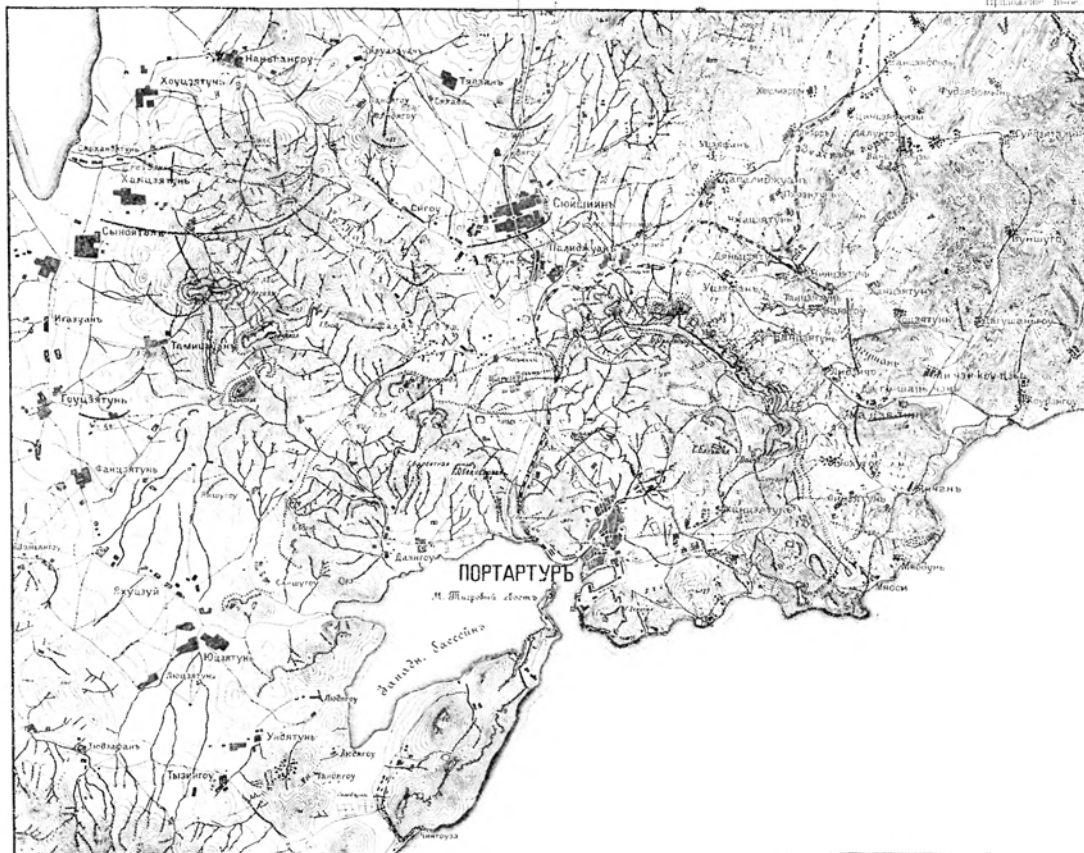

ПОРТЬ-АРТУРЬ

къ 22-му августа н. с. 1904 г. *).

Условные знаки и ихъ объясненіе:

РУССКІЕ:

- Укрѣпленія и батареи со вполнѣ готовыми или почти готовыми бетонными сооружениями.
- Укрѣпленія и батареи съ бетонными постройками, готовыми лишь отчасти.
- Временныя укрѣпленія и батареи.
- Укрѣпленія лишь начатія.
- Мѣхотные окопы.
- Брониров. набл. пунктъ (къ ЮЗ. отъ редута 2).
- Проволочныя загражденія.
- Уничтоженныя населенныя пункты.

Я П О Н Ц Ы:

- Направленіе наступленія японской пѣхоты.
- Позиціи япон. пѣх. и время утвержд. на нихъ.
- Батарея въ 4 орудія.
- 10 см. (4 дм.) пушка.
- 12 см. (4,8 дм.) пушка.
- 7,9 см. морская пушка.
- 12 см. морская пушка.
- 15 см. морская пушка.
- Мѣсто нахожденія начальника осадной артилл.
- Наблюдательныя пункты командирова полковъ осадной артilleriи и морской бригады.
- Мѣсто нахожденія воздухоплават. отдѣленія.

- Артиллерійскій паркъ.
- Узкоколейная желѣзная дорога въ 2 колес. 1 колесу.
- Батальонъ осадной артilleriи. (4 батар. по 6 орудій).
- 9 см. мортира.
- 15 см. (6 дм.) мортира.
- 12 см. (4,8 дм.) гаубица (Крупна).
- 15 см. (6 дм.) гаубица (Крупна).
- 28 см. (11 дм.) гаубица (Крупна).
- Инженерный паркъ.

I. Фортъ I.
р. кап. I. Открытый капониръ I.
A. Укрѣпленіе I.
A. Батарея А.
2. Укрѣпленіе 2.
Б. Батарея Б.
Кур. Куропаткинскій люнетъ.

II. Фортъ II.
Откр. кап. 2. Открытый капониръ 2.
М. Орл. гн. } Малое Орлинское гнѣздо, Батарея Мортирная, Батарея Заредутная.
Б. Мор. Б. Зар. }
Р. 1. Редутъ 1.
Р. 2. Редутъ 2.
Откр. кап. 3. Открытый капониръ 3.

III. Фортъ III.
3. Укрѣпленіе 3.
Б. Кург. Батарея Курганная.
IV. Фортъ IV.
В. Б. Зуб. Батарея В, Батарея Зубчатая и Г. Батарея Г.
4. Укрѣпленіе 4.
Л. Фуг. Люнетъ Фугасный.

Л. Нов. Люнетъ Новый.
Л. Деву. Люнетъ Длуугольный.
V. Фортъ V.
Г. Голуб. Батарея Голубиная.
Д. Батарея Д.
Р. 3. Редутъ 3.
5. Укрѣпленіе 5.
VI. Фортъ VI.

*) Изъ Критико-историческаго изслѣдованія большого Германскаго Генеральнаго Штаба.

терень японскій способъ атаки: ихъ артиллерія забрасываетъ непріятеля снарядами, пока на позиціи не появится японскій флагъ, не обращая вниманія, что нѣкоторые снаряды поражаютъ своихъ; въ это время ихъ пѣхота прячется, пользуясь малѣйшими складками мѣстности и малѣйшими рытвинками, подбирается возможно ближе къ обороняющемуся, и когда замѣчаетъ, что послѣдній ослабѣлъ, бросается въ атаку. Если случается неудача, то продѣлка повторяется, и такъ до тѣхъ поръ, пока не достигнуть успѣха. Если бы на Дагушанѣ у насъ было долговременное укрѣпленіе, то мы могли бы рассчитывать удержать его и, такимъ образомъ, значительно удалить атаку противника, не подпустивъ его такъ скоро къ своей главной позиціи.

Мы уже говорили, что огонь непріятельскихъ орудій побудилъ нашу эскадру выйти и попытаться прорваться къ Владивостоку, — произошелъ бой, который описанъ



Церковь въ Старомъ городѣ.

уже нами въ 1-мъ томѣ нашего труда, теперь же упомянемъ только о томъ впечатлѣніи, какое это послѣднее несчастье произвело на защитниковъ крѣпости. Хотя съ самаго начала войны Портъ-Артуръ былъ блокированъ, но эта блокада не была все-таки полной, отдѣльныя мелкія суда и китайскія джонки часто прорывались сквозь линію японскихъ сторожевыхъ судовъ и поддерживали сообщенія съ внѣшнимъ міромъ, Портъ-Артуръ все-таки могъ подавать, время отъ времени, извѣстія о себѣ и получать извнѣ. Провожая свою эскадру въ море, всѣ рассчитывали, что хотя наши и могутъ потерпѣть пораженіе, погибнуть нѣсколько судовъ, а все же кто-нибудь да возстановитъ связь съ владивостокской эскадрой и это несомнѣнно будетъ имѣть большое вліяніе, но когда всѣ увидѣли, въ какомъ жалкомъ состояніи вернулись наши корабли и какая судьба постигла остальныхъ, разметанныя по разнымъ нейтральнымъ портамъ, тогда всѣ поняли, что теперь пришелъ конецъ.

Блокада сдѣлалась тѣсной, японцы какъ желѣзнымъ кольцомъ охватили Портъ-Артуръ, и всякія сообщенія съ внѣшнимъ міромъ кончились, всякая надежда на поддержку исчезла и оставалось только ждать своей судьбы. Это было тяжелымъ ударомъ, но не сломило духа защитниковъ Портъ-Артура.

Покончивши съ передовыми нашими позиціями на сѣверо-восточномъ фронтѣ, японцы обратили свои усилія на сѣверо-западный фронтъ и приступили къ Угловой горѣ, которая находилась впереди Высокой. Чтобы затруднить подступъ къ послѣдней, съ чѣмъ была, между прочимъ, связана судьба нашего флота, нами были заняты и отчасти укрѣплены высоты Передовая, Трехголовая и другія. На трехъ передовыхъ высо-



Разрушенія отъ бомбардировки.

тахъ находились наши охотничьи команды, которыя были усилены двумя ротами Квантунскаго флотскаго экипажа. Въ ночь на 1-е августа непріятель повелъ наступленіе на Передовую высоту, при чемъ бывшая тамъ наша охотничья команда отошла на Трехголовую; на нее, также какъ и на Боковую, въ теченіе ночи было до 6 атакъ, изъ которыхъ ни одна не имѣла успѣха. Съ утра 1-го августа японская артиллерія открыла сильнѣйшій огонь по всѣмъ передовымъ высотамъ, послѣ чего пѣхота пошла въ атаку, но тоже не имѣла успѣха. 2-го августа японцы повели настойчивую атаку на Боковую и Трехголовую высоты. Бывшій на Дивизионной горѣ генераль Кондратенко приказалъ полковнику Третьякову оказать помощь защитникамъ Трехголовой высоты, но было уже поздно, мы не удержались на Трехголовой и начали отходить. Сама атака на эти высоты происходила такъ: съ утра непріятель атаковалъ Боковую высоту, но былъ во-время замѣченъ и его встрѣтили огнемъ артиллеріи и залпами пѣхоты,— непріятель отступилъ. Но съ утра 2-го августа началась бомбардировка всей нашей

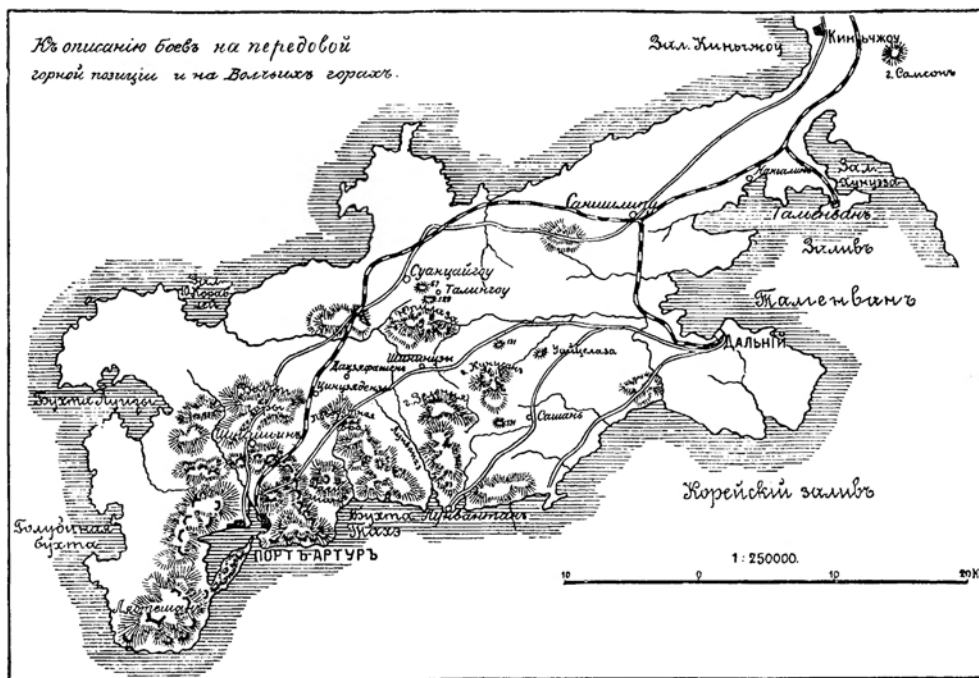

позиціи съ трехъ сторонъ: по Боковой высотѣ стрѣляли 4 орудія, по резерву 2, по Трехголовой тоже. Около 11 часовъ дня съ Боковой горы было получено доне-



Разрушенія на „Цесаревичъ“.

сеніе: „японцы наступаютъ на наши окопы, потери у насъ большія, держаться въ окопахъ невозможно“... На поддержку немедленно была послана рота запаснаго

батальона, но она запуталась и, вмѣсто Боковой, попала на Угловую, а съ Боковой тѣмъ временемъ началось отступление. Одновременно съ этимъ мы не удержались и на Трехголовой высотѣ,—посланная на поддержку туда вторая рота Квантунскаго экипажа опоздала и прибыла къ назначенному пункту тогда уже, когда мы отступили. Никакія усилія не помогли намъ вернуть потерянные высоты, и пришлось отойти частью на Дивизионную гору, частью на правый скатъ Угловой горы. Японцы пока ограничились одержаннымъ успѣхомъ, остановились и начали окапываться. 3-го августа было получено предложеніе о сдачѣ крѣпости, на которое, конечно, послѣдовалъ съ нашей стороны отказъ. Тогда 4-го августа японцы открыли по Угловой горѣ огонь изъ осадныхъ орудій и вмѣстѣ съ тѣмъ стали стрѣлять по всему фронту крѣпости.



Сестры милосердія японки.

Такъ продолжалось до 6-го августа, когда они вновь сосредоточили огонь по Угловой высотѣ и затѣмъ густыми массами повели наступленіе. Угловая гора была занята 3-й и 8-й ротами 5-го стрѣлковаго полка, Дивизионная—двумя ротами 28-го полка, а соединительный кряжъ занимался остальными частями 5-го стрѣлковаго полка. Вотъ что разсказывается объ этомъ боѣ въ сообщеніи ген. шт. капитана Степанова: „5-й полкъ стоитъ, какъ скала“,—доносилъ коменданту крѣпости генераль Кондратенко, руководившій съ Высокой горы обороною. Страшный огонь японской фланговой батареи уничтожилъ 1-ю полуроту 10-й роты 5-го полка, занимавшую траншею впереди Угловой. Японцы тотчасъ же заняли мѣста выбитыхъ защитниковъ, но 2-я полурота не уходила и осталась на мѣстѣ въ сосѣдствѣ съ японцами. Будучи не въ силахъ выбить этихъ героевъ и не довольствуясь достигнутымъ успѣхомъ, японцы полѣзли на вершину горы и очутились въ тылу у полуроты. При помощи резерва удалось, впрочемъ, сбить ихъ съ вершины. Въ 4 часа дня противникъ началъ

обстрѣливать и Высокую гору, продолжая въ то же время стрѣлять по Угловой фугасными снарядами и шрапнелью. Подъ прикрытіемъ этого огня японцы продолжали подвигаться впередъ. Остановить ихъ не удавалось. Къ 8-ми часамъ вечера у генерала Кондратенко оставалось только полторы роты въ резервѣ. Въ 8 съ половиной часовъ вечера огонь противника прекратился, стала утихать и наша ружейная стрѣльба съ Угловой, и только наши продолжали еще стрѣлять ракетами. Бой какъ будто кончался, и неудачно для японцевъ.

„Уѣзжая съ позиціи, генераль Кондратенко приказалъ полковнику Третьякову смѣнить уставшія войска новыми частями изъ резерва. Онъ рассчитывалъ, что японцы и сами устали и на ночь пріостановятъ наступленіе. Дѣйствительность не оправдала его расчетовъ и надежды усталыхъ войскъ на отдыхъ.

„Уже въ 1 ч. 40 м. пополудни 7-го августа полковникъ Третьяковъ доносилъ въ штабъ сухопутной обороны, что „смѣны произвести нельзя, идетъ бой. Сейчасъ будемъ выбивать японцевъ штыками. Притянулъ къ Угловой полуроту 8-й роты и половину охотничьей команды, находящейся на позиціи между Высокой горой и фортомъ 5-мъ. Двѣ роты 13-го полка пришли“.

„Всю ночь идетъ бой, къ 5 часамъ утра окопъ, занятый противникомъ, намъ удалось взять обратно. Не знаю, надолго ли“. Черезъ 40 минутъ онъ телеграфируетъ: „Выбиты шрапнелью. Возвратились на прежнія мѣста“.

Утромъ 8-го числа генераль Кондратенко посылаетъ поддержку полковнику Третьякову, но положеніе было все-таки тяжелое. Около 11-ти часовъ утра полковникъ Третьяковъ опять доносилъ коменданту: „что окопы и блиндажи почти разрушены, что убыль въ людяхъ значительная, что необходима поддержка сосѣднихъ батарей, такъ какъ японцы сильно насѣдаютъ; повидимому, желаютъ штурмовать“.

Около полудня мы вынуждены были отойти. Генераль Кондратенко такъ доносилъ объ этомъ коменданту крѣпости: „оставленіе нами Угловой горы вызвано полнымъ уничтоженіемъ блиндажей и страшными потерями отъ шрапнельнаго огня, такъ какъ войскамъ приходилось обороняться, стоя совершенно открыто. Новая позиція идетъ отъ Высокой черезъ Длинную на Дивизионную гору. Такъ какъ

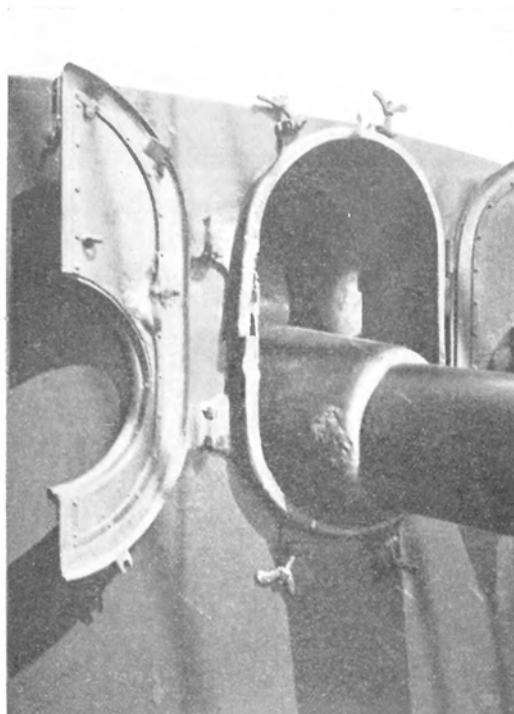

Часть башни съ 12-дюйм. орудіями.

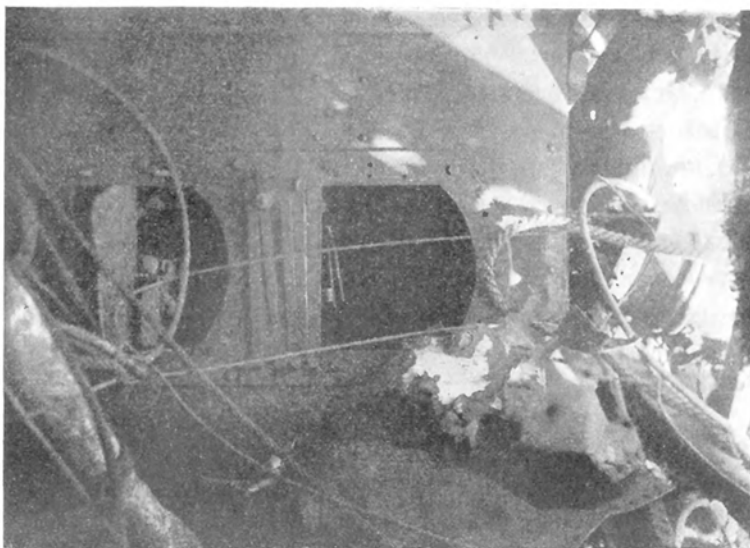

Разрушенія на „Цесаревичѣ“.

оставленіе Угловой горы произошло не по приказанію, а внезапно, вслѣдствіе выбитія изъ строя лучшихъ офицеровъ, то на Угловой горѣ остались не вывезенными орудія и мортиры. Часті послѣ отступленія приводятся въ порядокъ. Обстрѣливаніе Высокой, Длинной и Дивизионной горъ началось. По словамъ офицеровъ и

нижнихъ чиновъ, потери японцевъ при атакѣ Угловой горы огромныя“.

Мы уже упоминали, что для того, чтобы не допустить непріятеля безнаказанно подойти къ укрѣпленію № 3 и форту № 4, мы закрыли проходъ по долиинѣ Лун-хе, устроивъ два редута, Кумирненскій и Водопроводный, временнаго типа, бруствера были укрѣплены земляными мѣшками, имѣлись широкіе и глубокіе рвы. Для гар-



Раненые подъ наблюденіемъ японцевъ.

низона были построены прочные блиндажи, а впереди наружнаго рва были проводочныя загражденія и заложены фугасы. Редуты были рассчитаны на роту и занимались 26-мъ стрѣлковымъ полкомъ, артиллерія состояла изъ скорострѣльныхъ

пушекъ и пулеметовъ. Редуты эти были связаны цѣлой системой меньшихъ укрѣпленій. Вправо отъ Водопроводнаго редута имѣлся Скалистый редутъ, а Кумирненскій редутъ также вправо имѣлъ два люнета.

6-го же августа, съ ранняго утра, японцы начали громить эти редуты своей артиллеріей и быстро разбили бруствера, такъ что защитникамъ пришлось держаться открыто. Японцы добрались до рва и залегли тамъ, подрывая бруствера фугасами, но всѣ ночные штурмы ихъ, однако, были отбиты. Капитанъ Кириленко, бывшій комендантомъ Водопроводнаго редута, такъ доносилъ о положеніи дѣлъ утромъ 7-го августа: „Водопроводный редутъ совершенно разрушенъ взрывами фугасовъ. Пока держусь, но пулеметы японскіе на брустверѣ, и никакъ ихъ снять нельзя. Непріятель въ количествѣ не менѣе бригады съ артиллеріей. Присланныя двѣ роты защищаютъ меня отъ обхода, хотя овраги все портятъ, нельзя изъ траншей выглянуть, не говоря уже о производствѣ стрѣльбы“.

Утромъ генералъ Кондратенко, для поддержки редутовъ, отдалъ полковнику Семенову слѣдующее приказаніе: „Въ случаѣ атаки на Кумирненскій редутъ поддержите его резервомъ, но назначенныя роты не вводите въ редутъ, а держите по сторонамъ уступами, сзади, не ближе 80 шаговъ. Такую же мѣру слѣдуетъ принять и при атакѣ Панлуншанскаго или Водопроводнаго редута“.

Японцы, занявшіе было уже половину редута, были выбиты изъ него при помощи одной роты пограничной стражи, и послѣ этого уже не пытались атаковать редуты открытой силой. Понеся поражение, они обратились къ постепенной атакѣ, стали закладывать параллели и продвигаться впередъ тихой сапой.

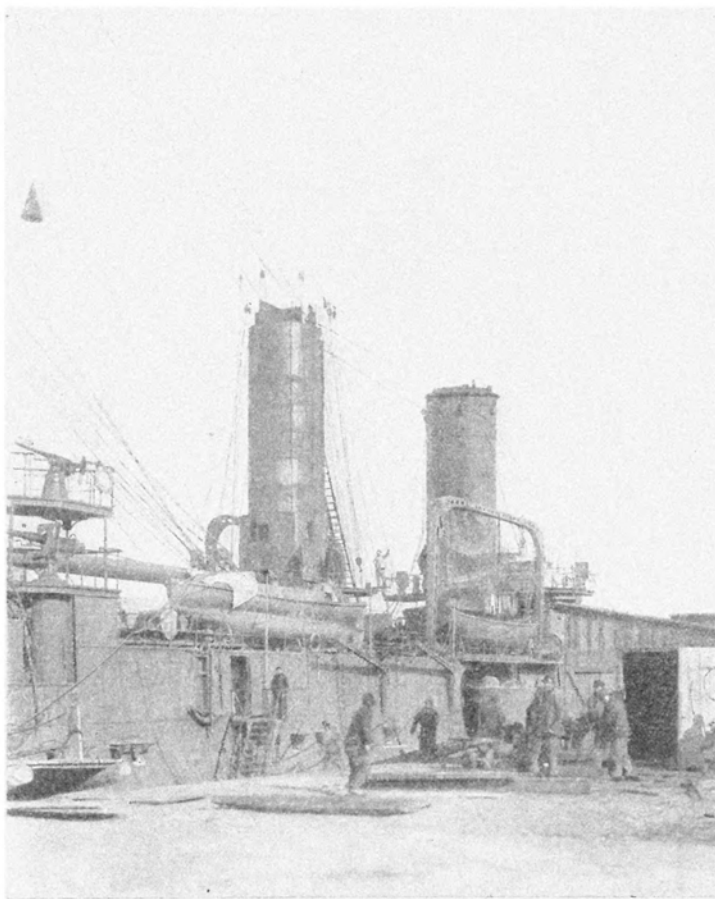

„Цесаревичъ“ въ нейтральномъ порту послѣ боя 28-го іюля.

Мы уже говорили раньше, что главная атака направлялась японцами на сѣверо-восточный фронтъ крѣпости и они начали подвозить свою осадную артиллерію. Эта



Японки сестры милосердія у госпитального барака.

артиллерія развернулась отъ Мандаринской дороги вправо до Дагушанской дороги, влѣво же были расположены отдѣльныя батареи. Батареи для навѣснаго огня развернулись на



Перевозка морскихъ орудій на сухопутный фронтъ.

пространствѣ не болѣе 6 вер. по обѣ стороны отъ желѣзной дороги. Расположеніе ихъ было очень выгодно. Самыя батареи были совершенно укрыты, а съ ближайшихъ высотъ японцы отлично могли наблюдать за паденіемъ своихъ снарядовъ и, такимъ образомъ, вести пристрѣлку и корректировать свою стрѣльбу. Вмѣстѣ съ морской бригадой и съ батареями 8-ми-сантиметровыхъ пушекъ, вступили въ

бой еще слѣдующія ихъ артиллерійскія части: 24 12-сантиметровыхъ пушки 1-го осаднаго артиллерійскаго полка; 4 10,5-сантим. пушки, 6 12-сантим. пушекъ и 24 9-сантим. мортиры 3-го осаднаго артиллерійскаго полка; 24 6-дюймовыхъ мортиры и 16 12-сантиметровыхъ гаубицъ 2-го осаднаго полка.

У Тюдатуня у нихъ былъ устроенъ главный артиллерійскій паркъ, а на разстояніи отъ одной до двухъ верстъ отъ позиціи каждаго артиллерійскаго полка были расположены промежуточные склады, въ которыхъ имѣлось по 240 снарядовъ на орудіе. По мѣрѣ расходванія снарядовъ, убыль тотчасъ же пополнялась изъ главнаго артиллерійскаго склада. Кромѣ того, каждая батарея имѣла свой собственный запасъ снарядовъ въ блиндированныхъ погребахъ, въ которыхъ имѣлось по 180 снарядовъ на орудіе. Орудій же большого калибра было недостаточно, а также и не было достаточно новѣйшихъ, сильно дѣйствующихъ снарядовъ, такъ что, въ общемъ, осадную артиллерію нельзя было признать очень сильной. Общее руководство артиллеріей находилось въ рукахъ генерала Натушимы, для котораго на Волчьихъ горахъ



Орудіе на брустверѣ.

и на Дагушанѣ были устроены наблюдательные пункты. Всѣ тяжелыя батареи и орудія большихъ калибровъ стрѣляли по невидимой цѣли. Пунктами для атаки сѣверо-восточнаго фронта были избраны редуты № 1-й и 2-й. Это было сдѣлано довольно удачно, такъ какъ, при успѣхѣ штурма, открывался путь къ самой высокой точкѣ сѣверо-восточнаго фронта – Большому Орлиному гнѣзду, а съ этимъ сопряженъ былъ прорывъ главной линіи обороны и японцы захватывали всѣ жизненные склады, и цѣль достигалась однимъ ударомъ. При атакѣ намѣченныхъ редутовъ, войска не подвергались особой опасности со стороны сосѣднихъ фортовъ №№ 1-й и 2-й, кромѣ того, можно было пользоваться находившимися въ изобиліи промоинами и оврагами, какъ подступами. Для обезпеченія праваго фланга атаки 1-я японская дивизія должна была атаковать временныя укрѣпленія Шуйшиина, на лѣвомъ 2-я дивизія должна была отвлекать вниманіе находившагося передъ нею непріятеля на себя, а для отвлеченія вниманія сѣверо-западнаго фронта была предпринята атака на

Угловую гору, находящуюся на сѣверо-западномъ фронтѣ, что, какъ мы уже знаемъ, японцамъ и удалось. 19-го августа, съ утра, главная масса огня японской артиллеріи была направлена на избранные для атаки редуты, а для отвлеченія вниманія отдѣльныя батареи продолжали обстрѣливать гавань и городъ. Огонь продолжался цѣлый день и всю ночь, но результаты его для укрѣплений не были серьезны, лишь на Большомъ Орлиномъ гнѣздѣ одна наша батарея вынуждена была замолчать, да взорваны два пороховыхъ погреба и сбито нѣсколько полевыхъ пушекъ, въ городѣ же загорѣлся арсеналь и складъ угля. 20-го августа артиллерійская подготовка продолжалась съ тою лишь разницей, что огонь былъ направленъ, кромѣ редутовъ №№ 1-й и 2-й, и противъ Шуйшина и нѣкоторыхъ батарей сѣверо-западнаго фронта. Къ вечеру 6-я японская бригада, при поддержкѣ 4-й резервной, сдѣлала попытку атаковать редутъ № 1-й и съ этою цѣлью выдвинула свои передовыя части въ про-



Постройка траншеи на Юпилазѣ.

моину, находившуюся у подошвы высотъ, на которыхъ былъ выстроены редуты. Въ теченіе ночи японцы продѣлали въ проволочныхъ загражденіяхъ проходы для штурмовыхъ колоннъ и подошли ко второй линіи проволочныхъ загражденій. Главныя силы бригады двинулись подъ покровомъ темноты къ стрѣлковымъ окопамъ впереди редута, но мы ихъ открыли при помощи прожектора, и понесся огромныя потери, онѣ должны были отойти назадъ, остановившись у подошвы высотъ. На слѣдующій день японцы, по прежнему, продолжаютъ артиллерійскій огонь и въ четыре часа утра производятъ первый штурмъ, который отбитъ съ большимъ урономъ для нихъ. Послѣ этого произвели еще четыре штурма, но всѣ они не имѣли никакого успѣха. Наконецъ, около полудня 22-го августа, японцамъ удалось взорвать одинъ блиндажъ пулемета въ нашемъ стрѣлковомъ окопѣ, — это произвело нѣкоторое замѣшательство, которымъ японцы моментально воспользовались,

быстро бросились впередъ и выбили насъ какъ изъ стрѣлковаго окопа, такъ и съ напольнаго фаса редута. Мы были оттѣснены къ горжевому фасу укрѣпленія, но японцамъ держаться на напольномъ фасѣ было трудно, поэтому они двинули на поддержку 4-ю резервную бригаду, которая по дорогѣ къ редуту, однако, понесла такія потери, что въ полномъ безпорядкѣ отошла къ подошвѣ высоты. Вторичная попытка продвинуть впередъ эту бригаду также не удалась, и тогда былъ двинуть одинъ батальонъ 18-го полка, который шель по лощинѣ между редутами №№ 1-й и 2-й. Этотъ батальонъ рѣшилъ взять штурмомъ редутъ № 2-й, пользуясь тѣмъ, что могъ двигаться по склону, совершенно укрытому отъ редута № 2. Японцы густыми массами, почти безъ выстрѣла ворвались въ редутъ и засѣли тамъ. Чтобы продолжать атаку далѣе, необходимы были новыя подкрѣпленія, но таковыхъ скоро подвести было нельзя, и атака была отложена до наступленія темноты. Японцамъ удалось забраться въ нѣкоторыя мѣстахъ до китайскаго вала и даже перейти его, а ихъ нѣкоторыя части забрались даже на крутые скаты Большого Орлинаго гнѣзда, но дальше этого продвинуться не могли. Мы успѣли сосредоточить резервы и отбросили японцевъ съ занятыхъ ими позицій, имъ удалось только удержаться



Поврежденія въ носовой башнѣ 12-сант. снарядомъ.

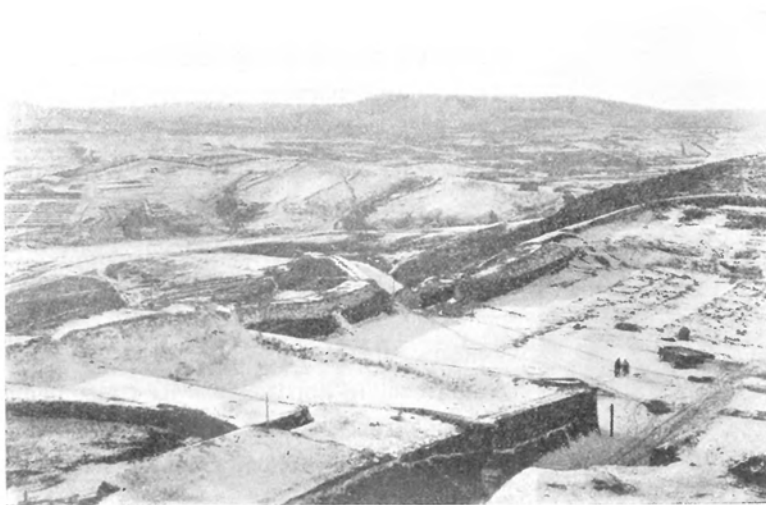

Видъ на Старый городъ съ Крестовой горы.

было необходимо, но таковыхъ скоро подвести было нельзя, и атака была отложена до наступленія темноты. Японцамъ удалось забраться въ нѣкоторыя мѣстахъ до китайскаго вала и даже перейти его, а ихъ нѣкоторыя части забрались даже на крутые скаты Большого Орлинаго

гнѣзда, но дальше этого продвинуться не могли. Мы успѣли сосредоточить резервы и отбросили японцевъ съ занятыхъ ими позицій, имъ удалось только удержаться

въ редутахъ. Одновременно съ этимъ, 2-я японская дивизія вела бой за батарею Б, и, разрушивъ проволочныя загражденія, заняла находившійся впереди батареи стрѣл-



Морская 37-миллиметровая батарея.

ковый окопъ, но скоро вынуждена была его оставить. Потери японцевъ въ этихъ штурмахъ достигали огромной цифры — 14.000 человекъ убитыми и ранеными,

и въ результатъ они взяли только два нашихъ временныхъ редута. Они въ нихъ тотчасъ же стали укрѣпляться: на горжевомъ фасѣ насыпали брустверь и соединили ходами сообщенія съ желѣзной дорогой.



Паровой катеръ „Громобоя“ послѣ боя 1-го августа.

До 6-го августа японцы вели бои за передовыя позиціи: на Дагушанѣ и на Угловой горѣ противникъ имѣлъ успѣхъ, но на Водопроводномъ и Кумирненскомъ редутахъ понесъ весьма чувствительное пораженіе. Мы совершенно справедливо считали эти бои лишь прелюдіей и старались угадать, на какой именно фронтъ крѣпости непріятель поведетъ настоящую атаку. Изъ взятыхъ на убитыхъ японцахъ писемъ и запис-

ныхъ книжекъ мы могли видѣть, что они почему-то стремятся какъ можно скорѣе покончить съ Портъ-Артуромъ, и весьма вѣроятно было, что они откажутся отъ

медленной правильной атаки крѣпости и предпочтутъ штурмовать ее открытой силой. Дѣйствительность оправдала это предположеніе, такъ какъ съ ранняго утра 6-го августа японцы открыли канонаду по всему фронту, направляя главную массу огня противъ редутовъ №№ 1-й и 2-й. Въ виду этого генераль Горбатовскій, начальникъ атакованнаго фронта обороны, приказалъ придвинуть три роты 16-го вост.-сиб. стрѣлковаго полка отъ арсенала къ перевязочному пункту между фортомъ № 2-й и укрѣпленіемъ № 3-й; 9-я рота того же полка должна была занять китайскую стѣнку, между редутами №№ 1-й и 2-й; полурота 15-го полка была послана на усиленіе гарнизона форта № 3-й и еще были посланы небольшія части для занятія китайской стѣнки. Мы уже упоминали, что все 7-е число японцы продолжали бомбардировать крѣпость. и за этотъ день они разрушили на редутѣ № 1-й окопы и три блиндажа, а также подбили 9 орудій, а за батареей Б взорвали пороховой погребъ. Хотя гарнизоны атакованныхъ редутовъ очень терпѣли отъ огня противника, обстрѣливавшаго ихъ еще и съ моря, гѣмъ не менѣе всѣ производившіяся атаки были отбиты. Къ вечеру 8-го августа наступилъ перерывъ въ дѣйствіяхъ: очевидно, японцы подтягивали подкрѣпленія, которыя сосредоточивались противъ редутовъ №№ 1-й и 2-й. Въ реляціи генерала Горбатовскаго о взятіи редутовъ упоминается, что въ это время артиллерія наша, за исключеніемъ Волчьей, мортирной батареи и нѣсколькихъ противуштурмовыхъ орудій, вся уже умолкла, японскія атаки были отбиты и хотя еще редуты находились въ нашихъ рукахъ, но были приведены въ отчаянный видъ.



„Севастополь“ послѣ взрыва.

Послѣ взятія японцами редутовъ №№ 1-й и 2-й, отобрать ихъ назадъ мы немогли, за израсходованиемъ всѣхъ резервовъ. Взятіе этихъ редутовъ, составлявшихъ уже часть основной линіи обороны, было весьма важно. Хотя на разстояніи 300 шаговъ за редутами мы имѣли еще китайскую стѣнку, но нѣкоторыя части ея нельзя было занимать, такъ какъ онѣ обстрѣливались изъ редутовъ. У насъ оставались еще капониры, охватывающіе редуты, но сообщеніе ихъ съ китайской стѣнкой было затруднительно, надо было сперва улучшить ходы сообщеній. Вѣрные своей привычкѣ непремѣнно закрѣ-

плять за собой выигранное пространство, японцы дальше не пошли, а принялись устраиваться въ занятыхъ редутахъ, и пока они тамъ распоряжались, мы успѣли подтянуть кое-какія подкрѣпленія.

Въ виду важнаго значенія взятыхъ японцами редутовъ, генераль Смирновъ рѣшилъ въ эту же ночь отобрать ихъ обратно. Для этого въ распоряженіе генерала Горбатовскаго былъ посланъ одинъ батальонъ 14-го полка и атаковать редуты рѣшено было съ тылу и во флангъ, для чего изъ сосѣдняго отряда были направлены три роты 13-го полка, которыя должны были ударить на врага одновременно съ батальономъ 14-го полка. Ночью произошелъ штурмъ, и редутъ № 1-й перешелъ въ наши руки, на редутъ же № 2-й атака была неудачна. Убитые и тяжело-раненные остались



Кессонъ для починки судовъ.

среди японцевъ, и только на слѣдующую ночь нѣсколько смѣльчаковъ пробрались въ редутъ, занятый японцами, и вытащили изъ него нѣсколькихъ тяжело-раненныхъ. Недолго, впрочемъ, владѣли мы редутомъ № 1-й. Днемъ японцы огнемъ артиллеріи повыбили всѣхъ защитниковъ и къ вечеру снова овладѣли укрѣпленіемъ. 10-го числа наступило нѣкоторое затишье, которымъ мы воспользовались, чтобы постараться обезпечить себя отъ могущаго быть прорыва нашей оборонительной линіи. Ясно, что наши укрѣпленія не вполне удовлетворительно были связаны между собою и были лишены хорошей взаимной поддержки, ибо, если бы таковая существовала, то японцы никакъ не могли бы удержаться въ занятыхъ редутахъ, лишенныхъ всѣхъ укрытій, и были бы перебиты огнемъ нашимъ съ сосѣднихъ укрѣпленій, подобно тому, какъ это сдѣлали японцы, выбивъ насъ послѣ вторичнаго занятія редута № 1-й.

Наступившее затишье продолжалось, однако, недолго. Въ 10 часовъ вечера началась вновь перестрѣлка, а ночью японцы произвели новый штурмъ крѣпости. Объ

этомъ ночномъ штурмѣ въ реляціи генерала Горбатовскаго говорится: „Въ 12 часовъ ночи я находился при частномъ резервѣ у 4-ой Безъимянной горы, когда вмѣстѣ съ другими офицерами услышалъ, что въ передовой линіи раздался крикъ „ура“. Тогда я приказалъ двинуть изъ резерва двѣ роты, которыя были направлены кратчайшимъ путемъ къ Орлиному гнѣзду, дабы въ случаѣ прорыва японцевъ встрѣтить ихъ лицомъ къ лицу.

„Когда я прибылъ къ Волчьей и мортирной батареѣ, то крикъ „ура“ затихъ; но зато на Заредутной батареѣ замѣтно было въ людяхъ какое-то безпокойство; суетились, кричали, беспорядочно стрѣляли. Изъ распросовъ людей выяснилось, что японцы только что незамѣтно подкрались къ Заредутной батарее и человекъ 40 про-рвались черезъ ли-нію, но своевре-менно были переколоты штыками. На укоръ, обращенный къ ниж-нимъ чинамъ о томъ, какъ они могли про-зѣвать противника, стрѣлки доложили, что японцы, проби-раясь на гору, нароч-но говорили по-рус-ски и этимъ, а так-же пользуясь темно-той, обманули ихъ.

„Одновременно съ атакой 2-ой За-редутной горы про-тивникъ сдѣлалъ по-пытку завладѣть промежуточнымъ редутомъ, но удачными залпами отогонялся.

„Пользуясь наступившимъ сравнительнымъ спокойствіемъ, я направился об-ратно къ ротамъ, стоящимъ въ резервѣ, но изъ предосторожности, на всякій случай, послалъ командиру 14-го полка, полковнику Савицкому, приказаніе, дабы онъ прибылъ къ передовой линіи. Это было около 2-хъ съ половиной часовъ утра 11-го августа.

„Только что я успѣлъ подѣхать къ резерву, какъ отъ капитана Шабурова получилъ донесеніе, что японцы опять насѣдаютъ, даже проникли черезъ китай-скую стѣнку и лѣзутъ на Заредутную гору и по направленію къ Орлиной и мор-тирной батареямъ. Донеся объ этомъ по телефону коменданту крѣпости, я вновь отправился въ передовую линію, вмѣстѣ съ тѣмъ приказалъ одной ротѣ изъ ре-зерва двинуться на помощь.

„Затѣмъ капитанъ Степановъ выслалъ послѣднюю полуроту изъ частнаго резерва,



Послѣдняя защита Высокой горы.

удержавъ ее, впрочемъ, до тѣхъ поръ, пока изъ общаго резерва, по распоряженію коменданта крѣпости, не были высланы еще двѣ роты 13-го полка.

„Начальникъ участка, капитанъ Шабуровъ, еще до подхода резерва поспѣшно снялъ съ китайской стѣны первыя попавшіяся части, привелъ ихъ въ порядокъ и двинулся во главѣ ихъ на выручку батареямъ, чѣмъ и остановилъ насѣдавшихъ японцевъ.

„Съ трехъ до четырехъ съ половиной утра японцы все время штурмовали Заредутную и Орлиную горы. Влѣзая на гору, они шли шеренгами одна за другой и, приближаясь къ нашимъ стрѣлкамъ, находили смерть свою или отъ пули, или отъ штыка. Нѣкоторые шли безъ ружей и сначала озадачивали нашихъ стрѣлковъ, ко-

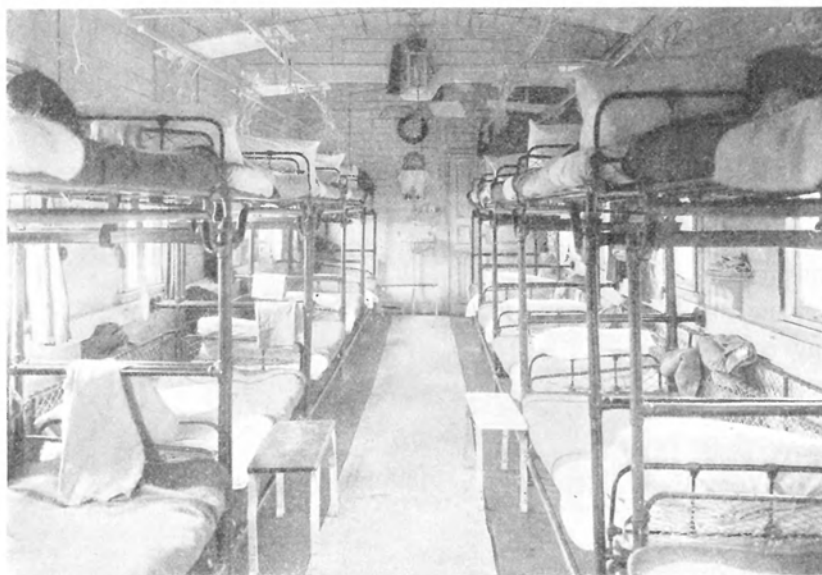

Помѣщеніе для тяжело-раненныхъ въ госпитальномъ суднѣ.

торые не знали, стрѣлятъ ли въ нихъ или нѣтъ, но вскорѣ увидѣли, что эти невооруженные люди бросали лидитныя и пироксилиновыя шашки.

„Во время штурма былъ и такой случай: японецъ притворился раненымъ и застоналъ; наши подошли, хотѣли подать ему помощь, но въ это время мнимо-раненный бросилъ взрывчатую шашку и убилъ нашего стрѣлка.

„Со стороны непріятеля около 3 часовъ утра былъ слышенъ рядъ сигналовъ, а затѣмъ также и звуки музыки. Путь свой они освѣщали прожекторами, а подходя къ лощинѣ, кромѣ того, еще какими-то взрывчатыми огнями.

„Вслѣдъ за первыми шеренгами у нихъ шли саперы, одѣтые въ ранцы, послѣдніе имѣли при себѣ кирки, лопаты и складныя пилы.

„Вскорѣ по утихающему ружейному огню, смѣненному фугаснымъ и шрапнельнымъ, можно было понять, что штурмующія колонны японцевъ начали отходить назадъ“. Такимъ образомъ, и этотъ послѣдній штурмъ ихъ былъ отбитъ.

О численности противника, съ которымъ пришлось имѣть дѣло на участкѣ около Скалистаго гребня въ теченіе 6-ти-дневнаго боя, съ точностью, конечно,

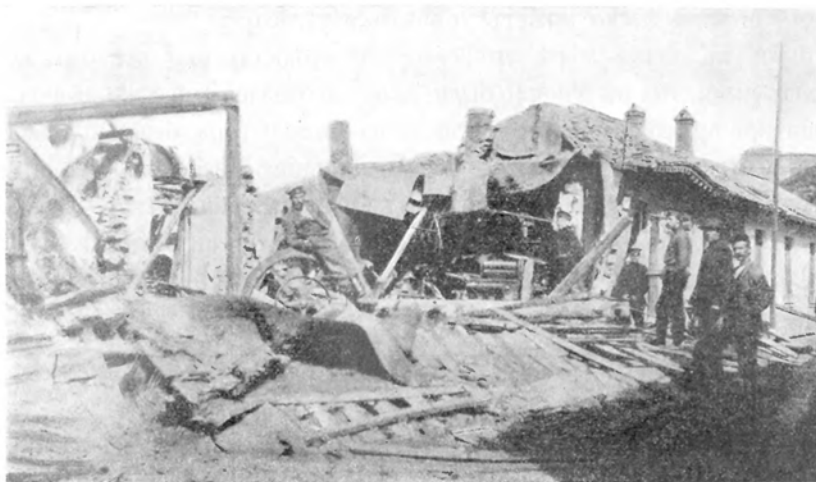

Разрушенная типографія „Новый Край“.

сказать нельзя, но груды мертвыхъ тѣлъ, коими, въ числѣ болѣе 2.500, были уложены редуты и окружающіе ихъ овраги, а также и китайскій валъ у подножья Заредутной и Большого Орлинаго гнѣзда, говорятъ, что противникъ напалъ на насъ въ большихъ силахъ и потерпѣлъ такой уронъ, который окончательно подорвалъ его энергію при дальнѣйшихъ нападеніяхъ на Портъ-Артуръ.



Портъ-Артуръ.

Послѣдняя неудача произвела громовое впечатлѣніе на японцевъ. Съ 13-го іюля все имъ удавалось, они сбили насъ съ горной позиціи, легко овладѣли Волчьими

горами, взяли Дагушань, предгорія Угловой, а потомъ и самую Угловую, наконецъ, овладѣли двумя нашими редутами, составлявшими часть главной крѣпостной ограды. Всѣ эти успѣхи вселили имъ мысль, что гарнизонъ крѣпости деморализованъ, и что рѣшительный штурмъ легко можетъ увѣнчаться успѣхомъ.

Они были въ такой мѣрѣ увѣрены, что крѣпость при первомъ же натискѣ падеть передъ ними, что въ Японіи были даже заготовлены флажки и фонарики для иллюминаціи при празднованіи торжества, а на Волчьи горы были приглашены иностранные агенты и были привезены на специальномъ пароходѣ иностранцы изъ Шанхая, чтобы быть свидѣтелями триумфа японской арміи. Каково же было разочарованіе, когда, вмѣсто побѣды, они должны были отступить, обозначая свой путь отступленія грудами труповъ, которыхъ, по китайскимъ свѣдѣніямъ, было около 25.000.

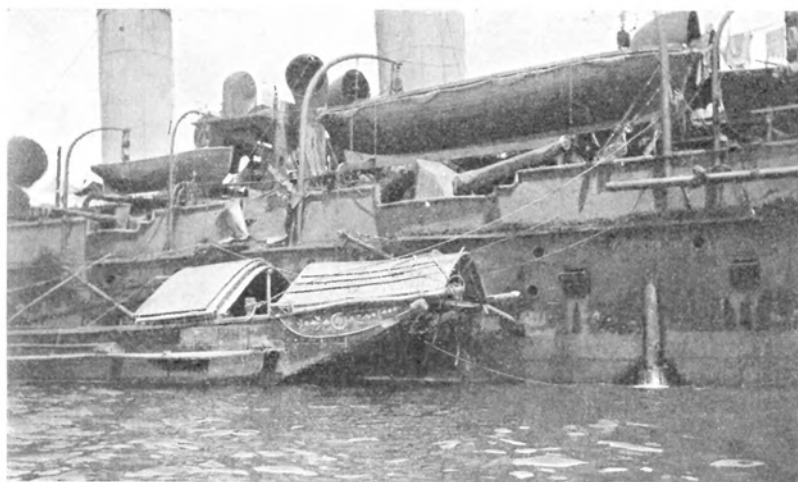

„Олеги“ послѣ боя.

Убѣдясь на горькомъ опытѣ, что открытою силою имъ съ Портъ-Артуромъ не справиться, они перешли къ постепенной атакѣ крѣпости.

Для постепенной атаки были избраны временныя укрѣпленія Длинной и Высокой горъ, укрѣпленія Шуйшиина и сѣверо-восточный фронтъ; впрочемъ, и противъ другихъ временныхъ укрѣпленій велись подступы. Средствъ для производства различныхъ инженерныхъ работъ было достаточно, шанцевый инструментъ и различные необходимые матеріалы были сосредоточены въ трехъ инженерныхъ паркахъ: въ Тяозанѣ, Тюдатунѣ и Цин-дзя-дензы. Въ долинахъ работа не представляла особыхъ трудностей благодаря мягкому грунту, къ тому же многочисленные овраги и лощины помогали дѣлу, но приближаясь къ вершинамъ горъ, гдѣ грунтъ становился скалистымъ, работы становились очень тяжелыми. Работы производились днемъ и ночью, и сначала назначались на нихъ большія массы войскъ, но мы тщательно наблюдали за впереди лежащей мѣстностью и часто огнемъ прогоняли рабочихъ, нанося этимъ непріятелю большія потери. Впослѣдствіи они производили работы небольшими смѣ-

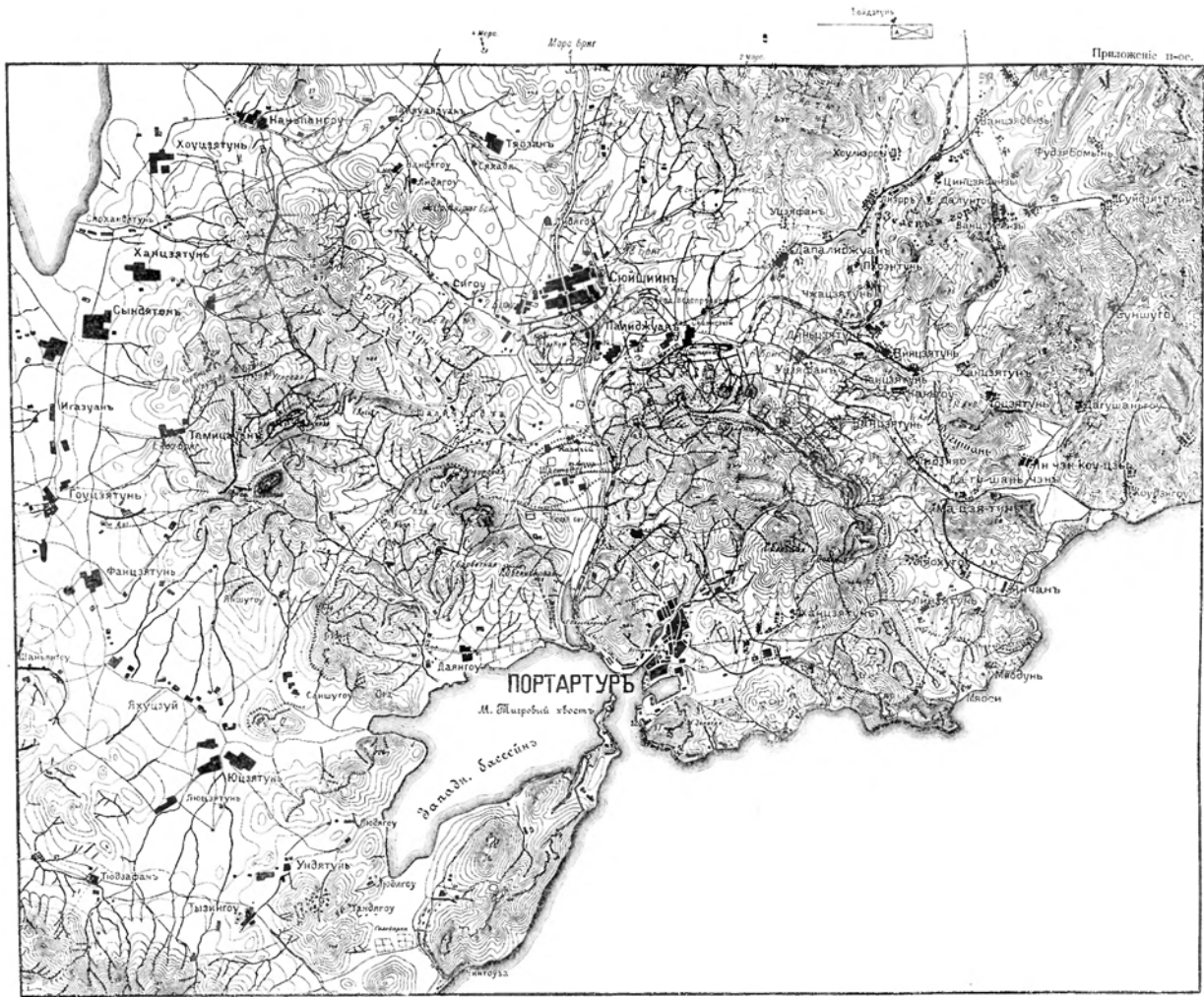

ПОРТЪ-АРТУРЪ

Положеніе къ срединѣ октября н. с. 1904 г.

Условные знаки и ихъ объясненіе:

РУССКІЕ:		Я П О Н Ц Ы:
Укрѣпленія и батареи со вполнѣ готовыми или почти готовыми бетонными сооружениями.	Направленіе наступленія японской пѣхоты.	Артиллерійскій паркъ.
Укрѣпленія и батареи съ бетонными постройками готовыми лишь отчасти.	Позиціи япон. пѣх. и время утврѣжд. на нихъ.	Узкоколейная желѣзная дорога въ 2 колѣн.
Временныя укрѣпленія и батареи.	Батарея въ 4 орудій.	Бат. лѣнь осадной артлл. (4 батар. по 6 орудій).
Укрѣпленія лишь начатыя.	10 см. (4 дм.) пушка.	9 см. мортира.
Пѣхотные окопы.	12 см. (4,8 дм.) пушка.	15 см. (6 дм.) мортира.
Проволочныя загражденія.	7,9 см. морская пушка.	12 см. (4,8 дм.) гаубица (Круппа).
Брониров. набл. пунктъ (къ ЮЗ. отъ редута 2).	12 см. морская пушка.	15 см. (6 дм.) гаубица (Круппа).
Уничтоженные населенные пункты.	15 см. морская пушка.	28 см. (11 дм.) гаубица (Круппа).
	Мѣсто нахожденія начальника осадной артлл. осадной артиллеріи и морской бригады.	Инженерный паркъ.
	Мѣсто нахожденія воздухоплават. отдѣленія.	
<i>1.</i> Фортъ I.	<i>Откр. кап. 2.</i> Открытый капониръ 2.	<i>3.</i> Укрѣпленіе 3.
<i>Откр. кап. 1.</i> Открытый капониръ 1.	<i>М. Орл. гн.</i> } Малое Ординое гнѣздо, Батарея Мортирная, Батарея Заредутная.	<i>Б. Кург.</i> Батарея Курганная.
<i>4.</i> Батарея А.	<i>Б. Мор. Б. Зар.</i> } Заредутная.	<i>IV.</i> Фортъ IV.
<i>2.</i> Укрѣпленіе 2.	<i>Р. 1.</i> Редутъ I.	<i>В, Б. Зуб.</i> Батарея В, Батарея Зубчатая и
<i>Б. Батарея Б.</i>	<i>Р. 2.</i> Редутъ 2.	<i>Г.</i> Батарея Г.
<i>Кур.</i> Куропаткинскій люнетъ.	<i>Откр. кап. 3.</i> Открытый капониръ 3.	<i>4.</i> Укрѣпленіе 4.
<i>II.</i> Фортъ II.	<i>III.</i> Фортъ III.	<i>Л. Фуг.</i> Люнетъ Фугасный.
		<i>Л. Нов.</i> Люнетъ Новый.
		<i>7.</i> <i>Двууг.</i> Люнетъ Двуугольный.
		<i>V.</i> Фортъ V.
		<i>Б. Голуб.</i> Батарея Голубинная.
		<i>Д.</i> Батарея Д.
		<i>Р. 3.</i> Редутъ 3.
		<i>5.</i> Укрѣпленіе 5.
		<i>VI.</i> Фортъ VI.

нами и такимъ образомъ избѣгали большихъ потерь. Японцы торопились какъ можно скорѣе покончить съ крѣпостью и неоднократно прибѣгали къ помощи штурмовъ. Къ серединѣ сентября подступы настолько приблизились къ укрѣпленіямъ, что въ



Редуть № 1 и часть китайской стѣны.

нѣкоторыхъ мѣстахъ находились только въ 60-ти шагахъ отъ нихъ. Однако, разрозненные и частичные штурмы не приводили къ желаемымъ результатамъ, поэтому 19-го сентября они рѣшили повторить опять общій штурмъ нашихъ укрѣпленій. Къ этому времени наша артиллерія въ крѣпости получила значительное усиленіе прибавкой морскихъ орудій, снятыхъ съ судовъ, японская же артиллерія была усилена только лишь 6-ю морскими орудіями. Это обстоятельство давало намъ нѣкоторое преимущество, и наша артиллерія неоднократно имѣла успѣхъ въ



Магазинъ Чурина послѣ пожара.

борьбѣ съ японской. Свою артиллерію японцы распредѣлили слѣдующимъ образомъ: 24 орудія для навѣсной стрѣльбы, 2 орудія средняго калибра, 8 пушекъ Гочкиса и 24 пулемета они предназначили для дѣйствій противъ Длинной и Высокой горъ. Въ 2 часа дня всѣ эти орудія были въ полномъ дѣйствіи, но и до вечера 19-го сентября результаты ихъ стрѣльбы по нашимъ окопамъ были весьма незначительны. Несмотря, однако, на это, они все-таки начали штурмъ этихъ высотъ: съ фронта на Длинную гору наступали два полка 1-й японской дивизіи, имѣя по одному батальону въ боевой линіи. Ночью

они подобрались къ нашей позиціи, но занять ее не могли и продержались такъ и въ теченіе 20-го сентября. Одинъ ихъ батальонъ 1-го пѣхотнаго полка обошелъ насъ съ праваго фланга и атаковалъ въ тылъ нашей позиціи на Длинной горѣ. Мы

вынуждены были отступить, но передъ уходомъ испортили орудія, которыя не могли захватить съ собою. Вечеромъ же 19-го сентября 15-й резервный японскій полкъ сталъ наступать на юго-западную часть Высокой горы и скоро добрался до проволоочнаго загражденія, расположеннаго передъ нашими окопами, но здѣсь вынужденъ былъ остановиться. Несмотря на присланное подкрѣпленіе, продвинуться впередъ полку не удалось, онъ несъ огромныя потери отъ нашего фланговаго огня и 22-го сентября послѣ нашей контръ-атаки былъ окончательно отбитъ. 23-го числа японцы еще разъ пытались атаковать Высокую гору, но безуспѣшно.

Того же 19-го сентября противъ Шуйшинскихъ редутовъ японцы сосредоточили огонь до 40 тяжелыхъ орудій, кромѣ того, противъ нихъ дѣйствовали 8 полевыхъ и 6 горныхъ батарей. Около 4 часовъ дня подготовка атаки достигла своего полного напряженія и надо было думать, что редуты были совершенно разстрѣляны. Противъ Водопроводнаго редута было выпущено до 2.000 осадныхъ снарядовъ и въ 4 съ половиной часа дня штурмовыя колонны противника подошли къ подготовительной для штурма позиціи и открыли ружейный огонь, послѣ чего двинулись на штурмъ. До два редута они прошли безпрепятственно, не понеся даже особыхъ потерь, но когда они хотѣли забраться на брустверь, то были встрѣчены такимъ ружейнымъ огнемъ и ручными гранатами, что были отброшены. Съ разсвѣтомъ 20-го сентября вновь началась бомбардировка Водопроводнаго редута, на которомъ японцы зажгли деревянныя настилки блиндажей и другія постройки, такъ что мы не могли держаться въ укрѣпленіи и отступили. Вслѣдъ за Водопроводнымъ мы потеряли и Скалистый редутъ. Утромъ 20-го сентября японцы направили огонь по Кумирненскому редуту и около 9 часовъ ворвались, наконецъ, туда и заняли южные окопы на высотѣ съ кумирней. Потери японцевъ за эти штурмы доходили до 4.000 человекъ, но зато, въ результатѣ, они овладѣли позиціей на Длинной горѣ и всѣми укрѣпленіями Шуйшиина. Послѣднее было особенно для нихъ важно, потому что это открывало имъ путь ко всѣмъ нашимъ долговременнымъ укрѣпленіямъ. Потери японцевъ за время сентябрьскихъ штурмовъ доходили до 40.000 человекъ.

Послѣ этого одержаннаго успѣха японцы продолжали вести подступы противъ нашего сѣверо-восточнаго фронта. 2-я бригада 1-й японской дивизіи и 2-й пѣхотный полкъ наступали противъ укрѣпленія № 3-й, а 3-й пѣхотный полкъ остался на высотѣ съ кумирней. Противъ Высокой горы они ничего не предпринимали.

Ихъ 19-й пѣхотный полкъ 9-й дивизіи велъ подступы противъ форта № 3-й, открытаго капонира № 3-й и такого же № 2-й; противъ послѣднихъ двухъ дѣйствовали пѣхотные полки 35-й и 36-й. Изъ желѣзнодорожной насыпи японцы сдѣлали себѣ первую параллель. 7-й японскій пѣхотный полкъ, направляясь оврагомъ между редутами №№ 1-й и 2-й, велъ подступы къ китайской стѣнкѣ. Ближе всѣхъ подошла 11-я японская дивизія, которая уже въ концѣ сентября была у гласиса форта № 2-й и въ 150 шагахъ отъ батареи Б.

1-го октября вступили въ дѣло прибывшія изъ Японіи тяжелыя 11-ти-дюймовыя гаубицы, которыя своими страшно сильными снарядами могли разрушить бетонныя постройки. 6 такихъ гаубицъ были непосредственно подчинены начальнику

осадной артиллеріи и дѣйствовали по его указаніямъ. Однако, вслѣдствіе трудности со стороны грунта, японскія работы подвигались все-таки медленно. Мы часто и по долгу обстрѣливали ихъ ружейнымъ огнемъ, но онъ существеннаго вреда имъ не приносилъ. Производя ночныя вылазки, мы, нерѣдко, не только разрушали работы наступающаго, но, иногда, и овладѣвали утраченными раньше мѣстами. Но все это не надолго. Къ концу октября японцы очень близко подобрались къ нашимъ позиціямъ, въ общемъ, шаговъ 150 отъ нихъ, а въ нѣкоторыхъ мѣстахъ и ближе.

Считаемъ не лишнимъ привести таблицу успѣха работъ японцевъ, приведенную въ „Критико-историческомъ очеркѣ германскаго“ большаго генеральнаго штаба.

Укрѣпленія, на которыя были направлены работы.	4-го октября.	15-го октября.	26-го октября.
Укрѣпленіе № 3.	1-я дивизія въ 120 шаг. отъ выдвинутаго стрѣлковаго окопа.	2-я пѣхотная позиція въ передовомъ стрѣлковомъ окопѣ.	Взять верхній передовой окопъ.
Фортъ № 3.	2-я пѣхотная позиція въ 100 шаг. отъ выдвинутаго впередъ стрѣлковаго окопа.	4-я пѣхотная позиція въ 60 шаг. отъ выдвинутаго впередъ стрѣлковаго окопа.	4-я пѣхотная позиція въ 45 шагахъ отъ верхняго стрѣлковаго окопа. Окопъ взять.
Открытый каперъ № 3-й.	3-я пѣхотная позиція въ 190 шаг. отъ укрѣпленія.	Подготовительная для штурма позиція у проводочныхъ препятствій въ 150 шаг. отъ укрѣпленія.	Съ 16-го сѣверная часть укрѣпленія, а съ 26-го и все укрѣпленіе взято.
Открытый каперъ № 2-й.		2-я пѣхотная позиція въ 450 шаг. отъ укрѣпленія.	2-я пѣхотная позиція въ 150 шаг. отъ укрѣпленія.
Фортъ № 2-й.	4-я пѣхотная позиція у подошвы гласиса.	5-я пѣхотная позиція на гласисѣ въ 40 шаг. отъ края контръ-эскарпа.	Подготовительная для штурма позиція у края контръ-эскарпа.
Куропаткинскій люнетъ.	7-я пѣхотная въ 455 шагахъ отъ укрѣпленія.	То же, что и 4-го октября.	9-я пѣхотная позиція въ 300 шаг. отъ укрѣпленія.
Укрѣпленіе.	3-я пѣхотная позиція въ 90 шаг. отъ укрѣпленія.	То же, что и 4-го октября.	Подготовительная для штурма позиція подъ самымъ укрѣпленіемъ.

Несмотря на такую близость, японская осадная артиллерия продолжала свой огонь, доводя его до самого момента, когда их пехота врывалась на укрепление.



1) Курганная. 2) Блиндажъ. 3) Укрѣпленіе № 3. 4) Скалистый кряжъ. 5) Китайская стѣнка. 6) Фортъ № 3.

9-я японская дивизія должна была начать атаку 16-го октября, но еще раньше этого времени 2-й японскій пѣхотный полкъ внезапнымъ нападеніемъ овладѣлъ стрѣлковыми окопами впереди укрѣпленія № 3. 16-го октября японская артиллерія сосредоточила огонь по китайскому валу и стрѣлковымъ окопамъ впереди форта № 3-й по самому форту и укрѣпленію № 3-й. Хотя наша артиллерія отвѣчала очень мѣткимъ огнемъ, но наши снаряды часто давали отказы въ разрывахъ, а потому японскій огонь получилъ перевѣсъ. Штурмъ начался атакой открытаго капонира № 3-й. Японскіе пioniры разрушили проволочное огражденіе въ 150 шагахъ отъ нашего стрѣлковаго окопа, и одна изъ ротъ, а вслѣдъ за нею и другая быстрымъ натискомъ ворвались въ окопъ и заняли, такимъ образомъ, передовую позицію. Одновременно съ этимъ нѣсколько штурмовыхъ колоннъ противника было направлено и противъ форта № 3-й, но до форта не дошли, ограничившись лишь овладѣніемъ передовымъ стрѣлковымъ окопомъ, въ которомъ, впрочемъ, долго удержаться не могли. Къ концу мѣсяца наши стрѣлковые окопы впереди форта № 3-й, укрѣпленія № 3-й и батарея Б находились въ нашихъ рукахъ. Японская осадная артиллерія не могла нанести большого вреда нашимъ долговременнымъ укрѣпленіямъ, а 11-дюймовыя гаубицы еще не многое успѣли сдѣлать, и подготовка укрѣпленій къ штурму далеко не могла считаться законченной и была недостаточна: оборона рововъ не была уничтожена, а сила огня китайской стѣнки и укрѣпленій позади ея не осла-



Приготовленіе къ выстрѣлу.

бѣла и не давала возможности окружить впереди лежащія укрѣпленія. Несмотря, однако, на это, японскія войска на 25-е октября получили нижеслѣдующую диспозицію (см. карту).

„Послѣ общей подготовки—атака позиціи отъ укрѣпленія № 3-й до батареи Б включительно. Атака будетъ доведена до линіи: поселокъ къ востоку отъ дер. Шаличедза старое квадратное укрѣпленіе къ западу отъ Большой горы—батарея Б“.

„1-я дивизія беретъ укрѣпленіе № 3-й и высоту 120, къ юго-востоку отъ него“.

„9-я дивизія беретъ фортъ № 3-й и открытый капониръ № 2-й“.

„11-я дивизія беретъ фортъ № 2-й, Куропаткинскій люнетъ, батарею Б и батареи, расположенныя за ними“.

„Правый флангъ 1-й и лѣвый 11-й дивизій—ложная атака“.

„1-я и 9-я дивизіи въ 5 часовъ пополудни овладѣваютъ окопами впереди укрѣпленія № 3-й и форта № 3-й“.



Минный аппаратъ для стрѣльбы на сушѣ.



Дорога къ Скалистому краю.

„Полевая артиллерійская бригада и осадная артиллерія поддерживаютъ атаку“.

„Подъ прикрытіемъ огня артиллеріи войска 1-й линіи ведутъ подступы далѣе“.

„28-сантиметровыя гаубицы ведутъ огонь днемъ и ночью“.

„День штурма будетъ назначенъ только по выясненіи результатовъ дѣйствія артиллеріи“.

Для подготовки штурма осадною артиллеріею ей было приказано: по укрѣпленію № 3-й и форту 8-му, стрѣлять батареѣ 28-сантиметровыхъ гаубицъ, изъ лощины

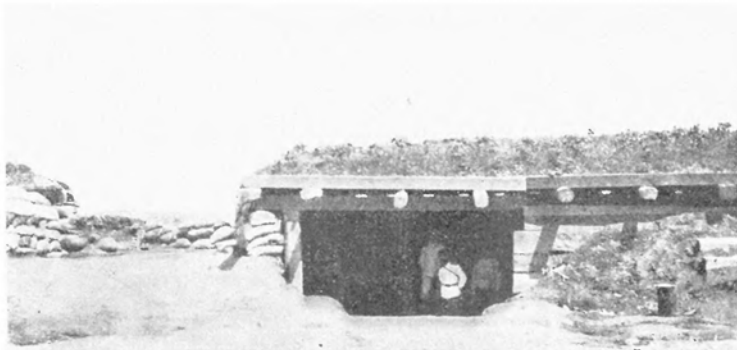

Часть напольнаго фаса праваго редута.

къ востоку отъ высоты съ кумирней на хребтѣ Панлушань и отъ дер. Дянцзатунь, морская бригада, отдѣленіе полевыхъ гаубицъ и батальонъ mortarъ осаднаго артиллерійскаго парка, отъ деревни, лежащей къ сѣверо-востоку отъ Шуйшиина.

„По укрѣпленіямъ за китайскимъ валомъ, форту № 3-й и Большому Орлиному гнѣзду включительно—осадный артиллерійскій полкъ № 1-й.

„По форту № 2-й и укрѣпленіямъ къ юго-востоку отъ него 4 батареи 28-сантиметровыхъ пушекъ на Зеленыхъ горахъ, осадный артиллерійскій полкъ № 3-й и одинъ батальонъ осаднаго артиллерійскаго полка № 2-й“.

Полевая артиллерійская бригада должна была обстрѣливать окопы, находившіеся впереди укрѣпленія 8-й, 3-й и форта № 3-й. Она стояла на высотахъ къ югу отъ Шуйшиина и на хребтѣ на сѣверо-западъ отъ него.

Съ утра 26-го октября огонь японской артиллеріи былъ до-

вольно вялый, но съ 4 часовъ дня уже вся ихъ артиллерія вступила въ дѣло; въ 5 часовъ дня одна изъ японскихъ ротъ впереди укрѣпленія № 3-й заняла восточную часть стрѣльцоваго окопа, а съ наступленіемъ темноты овладѣла всѣмъ окопомъ; впрочемъ борьба за него происходила съ перемѣннымъ счастьемъ всю ночь, пока, наконецъ, онъ



Фортъ лит. Б.

окончательно не остался в руках японцев. Около этого времени японцы овладели верхним окопом впереди форта Вигоишь, только крылья окопа, фланкировавшиеся с форта, не были заняты противником. 26-го октября мы вынуждены были также оставить

и позицию в лощине между укреплением № 3 и фортом № 3-й, точно так же в этот день японцам удалось атака и на капонирь № 3, в котором они заняли южную часть. После этого, с 27-го и до полудня 30-го ок-



Лѣвый уголъ форта № 2.

тября продолжалась непрерывная днем и ночью стрельба по атакованному фронту и в штаб японской армии рѣшили, что силы наши должны быть достаточно подорваны. Общій штурмъ былъ назначенъ на часть дня 30-го октября. Для него были сдѣланы нижеслѣдующія распоряженія:

„I-я дивизія.

I-я резервная и I-я пѣхотная бригады демонстрируютъ противъ сѣверо-западнаго фронта.

2-я бригада. 3-й пѣхотный полкъ наступаетъ юго-западнѣе укрепления № 3-й.

2-й пѣхотный полкъ наступаетъ на укрепление № 3-й.

9-я дивизія: 18-я бригада на фортъ № 3-й, на фронтъ и на юго-западную часть 9-я бригада. 7-й пѣхотный полкъ, одинъ батальонъ на восточный фасъ и горжу форта № 3-й; два батальона обезпечиваютъ открытый



Долина Лунвантаня.

капонирь № 3-й и редуты №№ 1-й и 2-й, 35-й пѣхотный полкъ—на открытый капонирь № 2-й.

II-я дивизія.

11-я бригада: 22-й пѣх. полкъ и 1 бат. 44-го пѣх. полка—на Куропаткинскій люнетъ.

22-я бригада: 12-й пѣхотный полкъ на батарею Б, двѣ роты 43-го полка въ резервѣ дивизіи за 12-мъ пѣхотнымъ полкомъ. Два съ половиной батальона



Зеленя горы.

43-го пѣхотнаго полка демонстрируютъ противъ восточнаго фронта отъ укрѣпленія № 2-й до моря“.

Около часу дня 30-го октября, развѣвъ страшнѣйшій ружейный огонь, штурмовыя колонны японцевъ устремились впередъ и около двухъ часовъ дня двѣ японскія роты проникли въ ровъ укрѣпленія № 3-й, но тутъ попали подъ огонь

изъ капонира у контръ-эскарпа и отступили, удержавшись, впрочемъ, у края контръ-эскарпа. При штурмѣ форта № 3-й японскіе піонеры взорвали пироксилиновымъ снарядомъ двухъэтажный кофръ праваго плечевого угла форта, но вести дальше штурмъ они не могли, такъ какъ штурмовыя лѣстницы оказались короткими, атака же съ восточнаго фаса и горжи была отбита. На фортъ № 2-й штурмовая колонна хотя и понесла огромныя потери, но все-таки проникла въ ровъ укрѣпленія, при



Люнетъ противъ редута № 1. Минныя работы.

чемъ отдѣльные люди вскарабкались даже на брустверь, но удержаться тамъ не могли. На другой день они подорвали контръ-эскарпъ и снова добрались до бруствера, но такъ какъ оборона рвовъ не была ими раньше уничтожена, то удер-

жаться на брустверѣ имъ не удалось, лишь нѣкоторыя части, укрывшіяся въ воронкахъ отъ снарядовъ, сидѣли тамъ до 1-го ноября. Штурмъ этого форта, такимъ образомъ, былъ окончательно отбитъ. 30-го октября японцы проникли на валъ Куропаткинскаго люнета, но мы произвели контръ-атаку и японцы съ большими потерями были отброшены. Точно также плачевно для японцевъ кончилась и атака батареи Б: сначала они стремительно захватили стрѣлковый окопъ, находившійся впереди батареи,

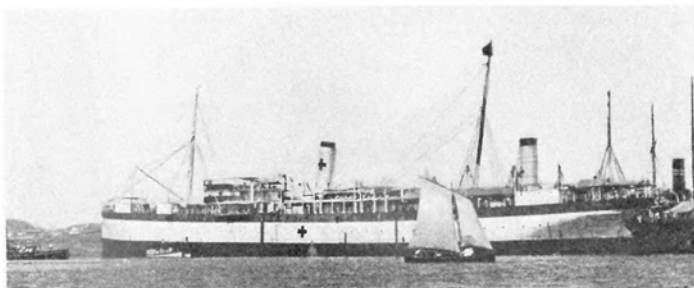

Плавающий госпиталь „Казань“.

но когда бросились на самую батарею, то встрѣчены были такимъ огнемъ съ китайской стѣнки, а потомъ и съ самой батареи, что со страшными потерями и въ полномъ беспорядкѣ вынуждены были отступить. Они еще укрывались въ стрѣлковыхъ окопахъ, но мы произвели сильную контръ-атаку и окончательно отогнали противника, покрывшаго своими трупами весь скатъ передъ батареей. Общая потеря японцевъ за этотъ день были—51 офицеръ и 1970 нижнихъ чиновъ. Въ результатѣ они овладѣли нѣсколькими небольшими временными укрѣпленіями, кромѣ Куропаткинскаго люнета; штурмъ же долговременныхъ укрѣплений повсюду былъ отбитъ и лишь кое-гдѣ нѣкоторыя мелкія части удержались на наружныхъ отлогостяхъ брустверовъ, да передъ укрѣпленіемъ 3-мъ и фортами №№ 2-й и 3-й имъ удалось утвердиться на гласисѣ у края контръ-эскарпа. Только послѣ этого штурма японцы наконецъ пришли къ убѣжденію въ необходимости уничтожить оборону рвовъ



57 мм. батарея противъ высоты 76.

путемъ разрушенія построекъ, изъ которыхъ эта оборона происходила, и 1-го ноября передъ укрѣпленіемъ № 3-й приступили къ постройкѣ булеваго колодца; работы эти продолжались около двухъ недѣль. 16-го ноября имъ удалось, наконецъ, зарядить

одну камеру въ сводѣ и 6 въ тыльной стѣнкѣ контръ-эскарповой галлерей. 4 горна взорвались и открыли противнику входъ въ галлерей, но мы во-время отступили въ потерну, забаррикадировали входъ мѣшками съ землей и открыли огонь изъ



Убитая въ конюшнѣ лошадь.

наскоро сдѣланныхъ бойницъ. Началась упорная борьба на днѣ рва, при чемъ большое примѣненіе получили ручныя гранаты, бросая которыя съ высоты бруствера, мы сильно мѣшали японцамъ утверждать во рву укрѣпленія. Они начали минныя работы подъ дномъ рва, но работы эти были еще далеки отъ окончанія. У форта № 3-й

атака булевыми колодцами была направлена на контръ-эскарповую стѣнку, противъ кофра праваго плечевого угла, съ расчетомъ, что обломки контръ-эскарповой стѣнки засыплотъ бойницы кофра. Около 19-го ноября японцы заложили горны на глубинѣ до 4 сажень, и 20-го утромъ эти горны были взорваны одновременно. Стѣна контръ-эскарпа была разрушена на протяженіи до 3-хъ сажень и совершенно засыпала бойницы праваго плечевого угла. При помощи мѣшковъ съ пескомъ и гаюляна обвалъ былъ сдѣланъ удобовосходимымъ и уже японцы готовы были броситься впередъ, но атака была пріостановлена вслѣдствіе необходимости устроить закрытый переходъ черезъ ровъ и подготовить новую позицію на отлогости самаго вала. Всю ночь японцы работали надъ устройствомъ закрытаго перехода, а ихъ артиллерія въ это время непрерывно продолжала обстрѣливать фортъ сильнѣйшимъ огнемъ.



Примѣненіе велосипедовъ къ перевозкѣ раненыхъ.

Въ фортѣ № 2-й была разрушена внѣшняя стѣнка кофра и обнаруженъ свободный проходъ въ контръ-эскарповую галерею,—японцы ворвались въ кофръ, но въ правомъ плечевомъ наткнулись на сопротивление: мы успѣли набро-

сать брустверь изъ земляныхъ мѣшковъ, и затѣялась отчаянная перестрѣлка. Японцы также устроили себѣ брустверь и даже подвезли одно горное орудіе, изъ котораго стрѣляли съ разстоянія менѣе двухъ сажень. Къ 20-му ноября, однако, японцамъ настолько удалось оттѣснить насъ, что мы уже не могли обстрѣливать ровъ напольнаго фаса. Въ началѣ ноября японцы точно такимъ же образомъ устроили укрытый переходъ черезъ ровъ укрѣпленія № 3-й. 22-го ноября переходъ былъ готовъ и они устроили свою позицію у эскарпа укрѣпленія и съ нея повели двѣ минныя галлерей подъ валъ форта. 25-го числа эти галлерей были заряжены и на другой день передъ штурмомъ взорваны.

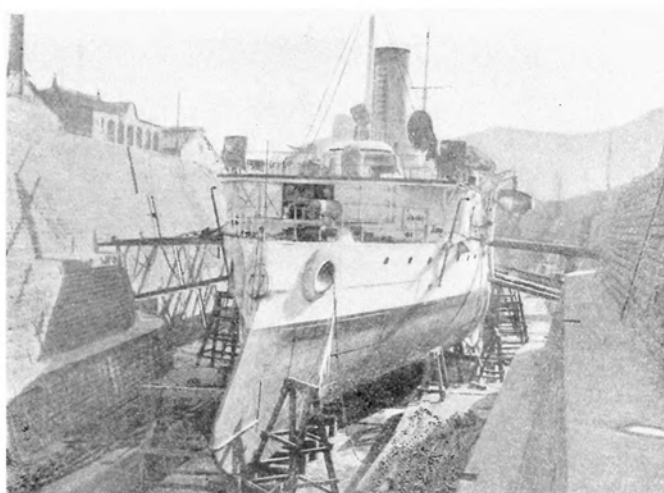

Докъ въ порту.

1-я японская дивизія шла тремя сапами противъ Высокой горы и продвигалась въ день лишь на нѣсколько аршинъ, 9-я же ихъ дивизія работала противъ китайской стѣнки, къ которой приближалась, но также очень медленно. 11-я дивизія



Лѣвый уголъ Кумирненскаго редута.

продолжала свои усилія противъ Куропаткинскаго люнета и нашихъ укрѣпленій къ югу отъ него, ихъ передовыя пѣхотныя позиціи доходили до китайской стѣнки лишь отъ 40 до 10 сажень. Японскія морскія батареи 22-го ноября снова начали

стрѣльбу по нашимъ судамъ и арсеналу, который въ концѣ концовъ и зажгли. Ихъ осадная армія получила новыя подкрѣпленія и около 25-го ноября подъ Портъ-Артуръ прибыла цѣлая новая 7-я японская дивизія. Но наша вторая Тихо-

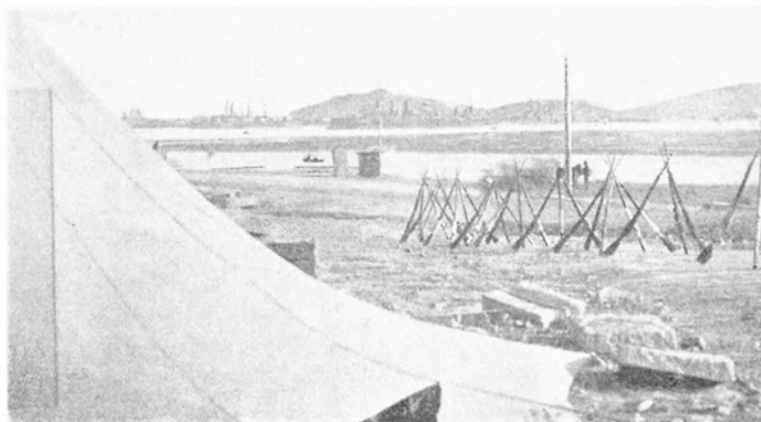

Бивуакъ дружины.

океанская эскадра приближалась и японцамъ крайне желательно было дать своему флоту другое назначеніе, а потому надо было кончать съ Портъ-Артуромъ, и они рѣшили 26-го ноября произвести новый общій штурмъ крѣпости. Около полудня японская артиллерія начала громить крѣпость съ тѣхъ же мѣстъ и такъ же, какъ это



Перевязочный пунктъ у питательнаго погреба.

было и раньше, но у насъ уже чувствовался недостатокъ въ снарядахъ и потому мы отвѣчали на огонь только съ форта № 4-й и батарей къ юго-востоку отъ него и съ позицій къ югу отъ батареи Б.

Около двухъ часовъ дня у насъ на 2-мъ форту послѣдовалъ взрывъ, и тогда, какъ по сигналу, началась атака по всему фронту крѣпости. Противъ укрѣпленія № 3-й

атака была отбита, и хотя при повтореніи атаки японцамъ и удалось утвердиться на брустверѣ праваго плечевого угла, но ночью они были отброшены. При атакѣ форта № 3-й японцамъ удалось добраться до гребня бруствера, но, вслѣдствіе

страшнаго огня обороняющагося, внутрь форта они проникнуть не могли и къ вечеру должны были отступить. Такъ же точно неудачна была атака и на китайскую стѣнку: они дошли до вала, но взобраться на него не могли и, понеся большія потери, вынуждены были отступить. На форту № 2-й происходило слѣдующее: около 2 часовъ дня при взрывѣ бруствера образовалась большая воронка въ наружной его отлогости и тотчасъ же двѣ роты японцевъ бросились въ укрѣпленіе. Тутъ они были встрѣчены огнемъ нашихъ стрѣлковъ и пулеметовъ изъ-за бруствера, набросаннаго нами въ горжѣ,—



6-дюймовое орудіе на Лагерной батарее.

они приостановились и открыли частый ружейный огонь, послѣ чего все-таки ворвались во внутренній дворъ форта и попали подъ огонь въ тылъ изъ блиндажей подъ брустверомъ напольнаго фаса и должны были отхлынуть обратно. Черезъ нѣкоторое время они повторили атаку, но также безъ успѣха. Въ Куропаткинскій люнетъ японцы также бросились въ густыхъ массахъ, но по дорогѣ понесли огромныя потери, горсть ихъ проникла въ самое укрѣпленіе и тамъ была вся переколота. Не лучше обстояло дѣло и съ батареей Б: японцы два раза пытались атаковать ее, но съ большимъ урономъ были отброшены. Такимъ образомъ, штурмъ



Снарядъ, разорвавшійся на Перепелиной горѣ.

сѣверо-восточнаго фронта не удался и непріятель долженъ былъ отступить, понеся до 5.000 потерь убитыми и ранеными. Но неудача не сломила еще упорства японцевъ: они хотѣли еще внезапнымъ штурмомъ овладѣть Курганной батареей, и такъ какъ на этотъ пунктъ еще ни разу не велась атака, то они рассчитывали за-

впереді проволочное загражденіе, но до бруствера батареи дошли только небольшія горсти людей, которые скоро и были всѣ перебиты и переранены. Такимъ образомъ, надежда овладѣть сѣверо-восточнымъ фронтомъ крѣпости не осуществилась, и тогда японцы направили свои усилія противъ Высокой горы, весьма важнаго пункта, съ паденіемъ котораго была связана судьба нашего флота.



Заредутная батарея послѣ взрыва порохового погреба.

Первый штурмъ ея состоялся 15-го ноября, но такъ какъ былъ произведенъ безъ достаточной артиллерійской подготовки, то и кончился неудачей. Японцы повторили атаку, и хотя достигли до верхняго окопа, но огонь пулеметовъ опрокинулъ ихъ обратно; наконецъ, при слѣдующемъ штурмѣ, въ 4 часа дня, слабыя части противника достигли обѣихъ вершинъ Высокой горы, откуда, впрочемъ, скоро

были опрокинуты нашими резервами. Весь успѣхъ этого дня ограничился только тѣмъ, что японцамъ удалось удержаться въ юго-западной части верхняго окопа. 16-го ноября бой вела артиллерія и были потомъ введены въ бой части только

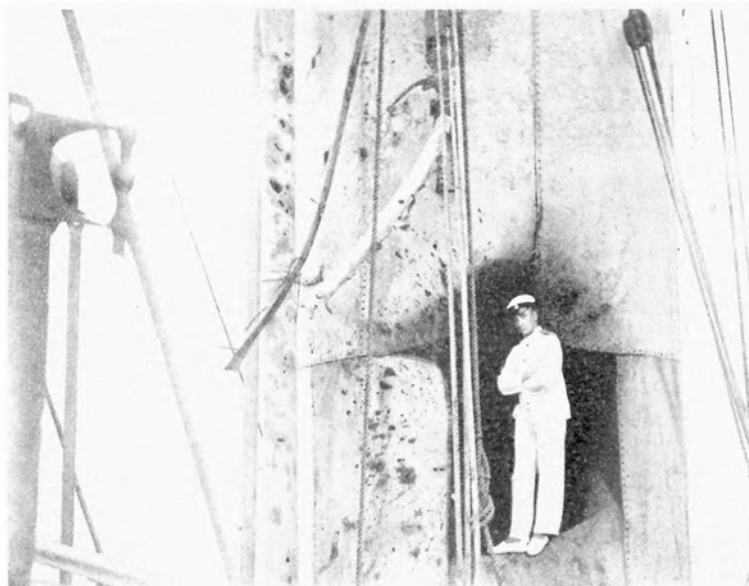

Большая пробоина на суднѣ.

932

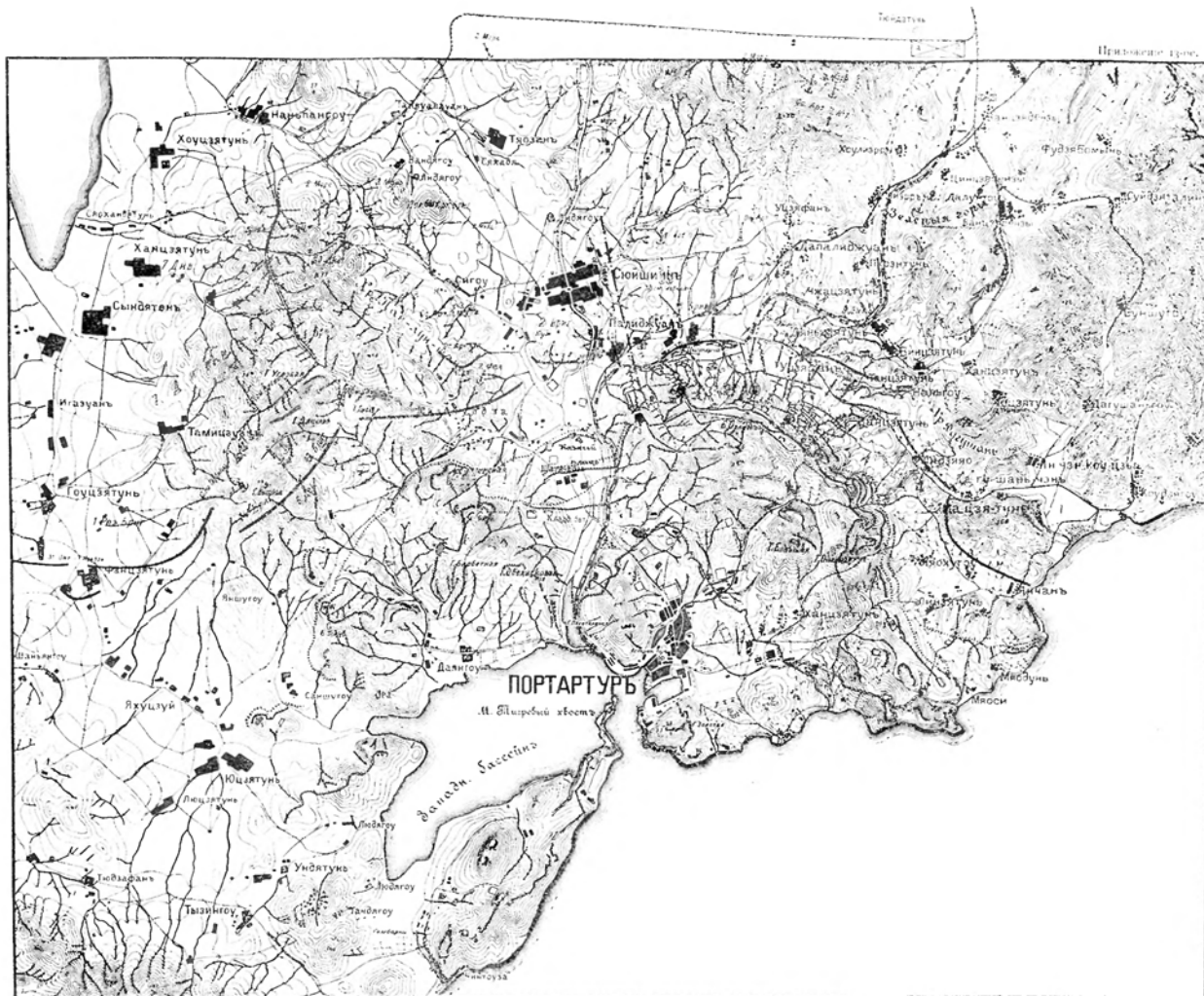

ПОРТЪ-АРТУРЪ

ко времени сдачи (2 января н. с. 1905 г.).

Условные знаки и ихъ объясненіе:

РУССКІЕ:

- Укрѣпленія и батареи со вполне готовыми или почти готовыми бетонными сооружениями.
- Укрѣпленія и батареи съ бетонными постройками готовыми лишь отчасти.
- Временныя укрѣпленія и батареи.
- Укрѣпленія лишь начатыя.
- Пѣхотные окопы.
- Брониров. набл. пунктъ (къ ЮЗ. отъ редута 2).
- Проводочныя загражденія.
- Уничтоженныя населенныя пункты.

- Направленіе наступленія японской пѣхоты.
- Позиціи япон. пѣх. и время утвржд. на нихъ.
- Батарея въ 4 орудія.
- 10 см. (4 дм.) пушка.
- 12 см. (4,8 дм.) пушка.
- 7,9 см. морская пушка.
- 12 см. морская пушка.
- 15 см. морская пушка.
- Мѣсто находженія начальника осадной артнл.
- Наблюдательныя пункты командировъ полковъ осадной артиллеріи и морской бригады.
- Мѣсто находженія воздухоплават. отдѣленія.

Я П О Н Ц Ы:

- Артиллерійскій паркъ.
- Узкоколейная желѣзная дорога въ 2 колен.
- 1 колено.
- Баталіонъ осадной артнл. (4 батар. по 6 орудій).
- 9 см. мортира.
- 15 см. (6 дм.) мортира.
- 12 см. (4,8 дм.) гаубица (Крупна).
- 15 см. (6 дм.) гаубица (Крупна).
- 28 см. (11 дм.) гаубица (Крупна).
- Инженерный паркъ.

Откр. кап. I. Фортъ I.
Откр. кап. I. Открытый капониръ I.
 I. Укрѣпленіе I.
 A. Батарея A.
 2. Укрѣпленіе 2.
 B. Батарея B.
Кур. Куропаткинскій люнетъ.
 II. Фортъ II.

Откр. кап. 2. Открытый капониръ 2.
М. Орл. зн. Малое Орлиное гнѣздо, Батарея Мортирная, Батарея Заредутная.
Б. Мор. Б. Зар. Заредутная.
 P. 1. Редутъ I.
 P. 2. Редутъ 2.
Откр. кап. 3. Открытый капониръ 3.
 III. Фортъ III.

3. Укрѣпленіе 3.
 Б. Кург. Батарея Курганная.
 IV. Фортъ IV.
 B. Б. Зуб. Батарея B. Батарея Зубчатая и Г. Батарея Г.
 4. Укрѣпленіе 4.
 Л. Фуг. Люнетъ Фугасный.
 Ж. Нов. Люнетъ Новый.

7. Длуз. Люнетъ Длуугольный.
 V. Фортъ V.
 Б. Голуб. Батарея Голубная.
 Д. Батарея Д.
 P. 3. Редутъ 3.
 5. Укрѣпленіе 5.
 VI. Фортъ VI.

что прибывшей 7-й японской дивизии. Новый штурмъ былъ направленъ противъ высоты къ сѣверо-востоку отъ Высокой горы, и небольшой части японцевъ удалось укрѣпиться въ средней части передового стрѣлковаго окопа, прикрывшись



57 мм. батарея.

брустверомъ изъ земляныхъ мѣшковъ. Последовавшіе затѣмъ штурмы различныхъ частей Высокой горы успѣха не имѣли, но въ ночь на 17-е ноября 11-дюймовыя японскія гаубицы разбили большую часть нашихъ блиндажей, изъ которыхъ

нѣсколько совсѣмъ сгорѣли, и въ эту же ночь они начали общій штурмъ всѣхъ трехъ вершинъ Высокой горы. Ихъ штурмующія колонны повсемѣстно достигли вершинъ, но съ высоты 99 и высоты къ сѣверо-востоку отъ нея японцы были выбиты нашими резервами; имъ удалось удержаться только въ сѣверо-восточной части высоты 99, откуда, впрочемъ, въ три часа дня мы ихъ выбили. Они задержались лишь въ юго-западномъ углу верхняго окопа. 22-го ноября 11-дюймовыя гаубицы японцевъ обратили въ груды развалинъ всѣ наши постройки на сѣверо-западномъ склонѣ горы, и тогда вступила въ дѣйствіе и полевая артиллерія, стрѣляя со стороны Шуйшина. Въ этотъ же день они овладѣли и высотой 99, а 23-го ноября мы совсѣмъ покинули Высокую гору и отошли къ форту № 4-й. Высокая гора осталась въ рукахъ непріятеля. Потери японцевъ въ этомъ дѣлѣ доходили до

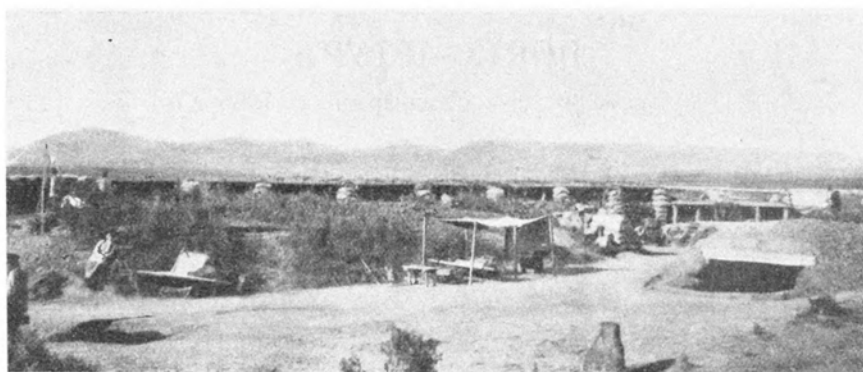

Правый уголъ Кумирненскаго редута.

10.000 человѣкъ, мы же потеряли около 5.000. Результаты потери нами Высокой горы не замедлили сказаться. 25-го ноября японцы выставили тамъ свои 11-ти дюймовыя гаубицы и въ одинъ день уничтожили жалкіе остатки нашего флота.

Всѣ суда были разбиты, за исключеніемъ „Севастополя“, который успѣли вывести на внѣшній рейдъ, гдѣ онъ впоследствии и былъ нами затопленъ.

Въ ноябрѣ же начаты были японцами минныя работы съ цѣлью подорвать бруствера напольныхъ фасовъ редутовъ, которые еще оставались въ нашихъ рукахъ. 4-го декабря была готова минная галлерей и заложенъ горнъ, самая же атака форта 8-й и 2-й была назначена на 5-е декабря. 2-го декабря снарядъ 11-ти дюймовой гаубицы пробилъ крышу казармы, въ которой въ это время находился генералъ Кондратенко, и главнаго руководителя нашей обороны не стало.



Минная галлерей.

Атака форта № 2-й была сопряжена съ обширными демонстраціями на другія части сѣверо-восточнаго фронта. Наконецъ, около трехъ часовъ дня мина подъ брустверомъ форта № 2-й была взорвана, вслѣдствіе чего получились въ брустверѣ двѣ большія бреша, куда немедленно же стремительно бросились два батальона противника. Мы успѣли устроить во дворѣ форта временной брустверъ и открыли такой сильный огонь ручными гранатами, что японцы вынуждены были залечь на



Волчья мортирная батарея.

брустверѣ и долгое время продвинуться въ глубь форта не могли. Но, наконецъ, къ нимъ подошли подкрѣпленія, и около 12 часовъ ночи они овладѣли фортомъ № 2-й, потерявъ въ этой атакѣ около 400 человекъ.

Противъ форта № 3-й японцы повели со дна рва пять минныхъ галлерей, но

вслѣдствіе твердаго грунта работы подвигались крайне медленно, мы же принимали самыя энергичныя мѣры по оборонѣ этого укрѣпленія. На орудійномъ валу и на валахъ боковыхъ фасовъ мы поставили пулеметы и полевыя пушки, а бреши въ



„Полтава“ и „Побѣда“. Разрывъ снаряда на Золотой горѣ.

валахъ перегородили проволочными загражденіями. Наконецъ, 15-го декабря мины были взорваны и три японскія роты ворвались въ фортъ, но, остановленныя огнемъ съ артиллерійскаго вала, дальше продвинуться не могли, и только около 7 часовъ вечера, получивъ значительныя подкрѣпленія, они окончательно овладѣли фортомъ, потерявъ около 960 человекъ. Противъ укрѣпленія № 3-й непріятель повелъ три минныхъ галлерей подъ валомъ напольнаго фаса параллельно главной галлерей (потернѣ), но и мы съ своей стороны повели контръ-минную галерею, что и привело къ серьезной минной борьбѣ. Въ ночь на 11-е декабря одна изъ



Японскіе 11-дюймовые снаряды.

минныхъ галлерей противника была разрушена взрывомъ нашей контръ-мины, но 14-го декабря японцы подорвали сводъ нашей потерны. 11-го числа минныя галлерей были готовы. 16-го, около 10 часовъ утра, произошелъ взрывъ и густыя штурмующія колонны противника ворвались на напольный брустверъ, мы же бросились туда изъ горжеваго фаса. Но одна изъ заложенныхъ японцами минъ запоздала со взрывомъ и взорвалась какъ разъ въ моментъ столкновения противниковъ подъ ними, одновре-

менно взорвались и пороховыя погреба, такъ что весь внутренній дворъ форта взлетѣлъ на воздухъ, погреба подъ своими развалинами и враговъ и друзей. Только три офицера да около 150 нижнихъ чиновъ какимъ-то образомъ уцѣ-

лѣли отъ гибели. Послѣ этого японцы овладѣли развалинами укрѣпленія № 3-й безъ сопротивленія. Паденіе форта № 3-й, повидимому, было причиной того, что мы отказались отъ дальнѣйшаго сопротивленія и не оказывали его противъ японскихъ атакъ, ведомыхъ въ тотъ же день противъ другихъ нашихъ укрѣпленій. Такимъ образомъ, послѣ полудня 18-го декабря была взята батарея, находившаяся къ юго-востоку отъ форта № 3-й; въ эту же ночь японцы заняли часть китайскаго вала къ югу



Кладбищенская импань.

отъ редута № 1-й, а также мортирную и заредутную батареи. На другой день пало Большое Орлиное гнѣздо, а затѣмъ и батареи малаго Орлинаго гнѣзда, Куропаткинскій люнетъ и, наконецъ, развалины батареи Б, которую мы сами бросили, предварительно ее разрушивъ. Такимъ образомъ, къ утру 20-го декабря весь сѣверо-восточный фронтъ крѣпости очутился въ рукахъ противника. Но еще наканунѣ генераль Стессель предложилъ сдать крѣпость со всѣмъ имуществомъ и гарнизономъ, который къ моменту сдачи считалъ въ своихъ рядахъ около 42.000 человекъ, изъ которыхъ больныхъ и раненыхъ было 15.000 человекъ. Японскія потери за время осады считаются свыше 80.000 человекъ.

Паденіе Портъ-Артура, а съ нимъ и уничтоженіе всей нашей Тихоокеанской эскадры, окончательно погубило наше морское могущество, да и было началомъ конца этой несчастной войны. Приобрѣтя Портъ-Артуръ, мы вынесли защиту важнѣйшихъ нашихъ интересовъ на проѣзжую дорогу, и, точно не понимая этого, мы



Фортъ № 5.

не приняли никакихъ мѣръ къ возможно прочному обезпеченію прибрѣтеннаго куска земли, имѣвшаго столь громадное для насъ значеніе. Неподготовленность крѣпости къ началу войны, въ инженерномъ отношеніи, была поразительная. Хотя съ февраля по 17-е іюля войсками и было много сдѣлано въ

смыслѣ устройства полевыхъ укрѣпленій, но бетонныя сооруженія и долговременныя постройки для обороны крѣпости были растянуты чуть-ли не на 15 лѣтъ, они только кое-гдѣ были готовы, произвести же ихъ войсками не было возможности.

Точно также слабо было обезпеченіе крѣпости и въ продовольственномъ отношеніи: уже къ іюлю мѣсяцу муки имѣлось только на 180 дней, а крупы только на 37, что указываетъ на довольно легкомысленное отношеніе крѣпостного интенданства къ своимъ обязанностямъ; съ іюля же мѣсяца не хватило мяса, и пришлось выдавать людямъ конину, да еще уменьшить дачу таковой до полуфунта на человѣка; конечно, это имѣло большое значеніе на силы гарнизона, отъ котораго требовалось полное напряженіе силъ. Какъ кажется, и



Японскій катеръ, взятый въ плѣнь.

въ снабженіи артиллерійскими припасами были недочеты, на это указываетъ необходимость посылки поѣзда со снарядами, который былъ отправленъ подъ начальствомъ полковника Спиридонова, а также и то, что уже къ октябрю ощущался въ нихъ недостатокъ несмотря на то, что пользовались снарядами морского вѣдомства. Дѣйствія подъ Портъ-Артуромъ совсѣмъ не были согласованы съ дѣйствіями остальныхъ нашихъ силъ. Въ Портъ-Артурѣ, напримѣръ, ничего не знали о боѣ подъ Вафангоу, между прочимъ, тогда гарнизонъ могъ бы сдѣлать попытку двинуться на сѣверъ и съ надеждой на успѣхъ, такъ какъ японцы на Квантунѣ были ослаблены выдѣленіемъ на сѣверъ цѣлыхъ двухъ дивизій: это, навѣрно, отвлекло бы часть силъ противника къ крѣпости и помогло бы генералу Штакельбергу оказать поддержку Портъ-Артуру.

Въ дѣйствіяхъ на Квантунѣ надо отличать два періода: полевые дѣйствія и собственно крѣпостную войну. Въ самомъ началѣ мы ведемъ встрѣчные бои, но быстро переходимъ къ оборонительнымъ дѣйствіямъ. Цзинь-чжоускій бой, который ведемъ слабыми силами, при чемъ сильный резервъ генерала Фока непонятно бездѣйствуетъ. Дальше этотъ генералъ бросаетъ нѣсколько хорошихъ оборонительныхъ позицій и сразу переходитъ на растянутую горную позицію, на занятіе которой у насъ не хватало силъ, да и занята она была не цѣлесообразно: все было притянуто къ лѣвому флангу, а правый (Куинсанъ) былъ занятъ слабо. Въ Цзинь-чжоускомъ бою обращаетъ вниманіе необезпеченность нашего лѣваго фланга, вслѣдствіе отсутствія совмѣстнаго дѣйствія сухопутныхъ и морскихъ



Разбитые вагоны.

силъ. Въ бою отсутствовало управление войсками, что и привело насъ къ быстрому отступленію. Растянутость горной позиціи вызывала опасность прорыва, а потому надо было бы подумать объ опорныхъ пунктахъ, на которые можно было бы опереться, что и было впоследствии сдѣлано какъ съ нашей стороны, такъ и японцами, у насъ Юпилаза и Скалистая горы, у японцевъ Куинсанъ. Въ июльскихъ бояхъ, со стороны японцевъ обращаетъ на себя вниманіе тщательная подготовка атаки артиллерійскимъ огнемъ. Хотя эти бои и доказали возможность фронтальной атаки, но зато они потребовали большихъ жертвъ,



Волчья мортирная батарея.

при чемъ, какъ ни была растянута наша горная позиція, мы задержались на ней дольше и нанесли потерь противнику больше, чѣмъ на слѣдующей позиціи, на Волчьихъ горахъ, которую японцы взяли въ нѣсколько часовъ; причинами такого успѣха были: слабость нашего лѣваго фланга и высокій гаолянъ, скрывавшій маневрированіе непріятеля. Вообще, во время минувшей японской войны особенно рѣзко выяснилось значеніе скрытности, которая была доведена до совершенства у японцевъ: противникъ рѣшительно былъ невидимъ, во время боя кругомъ шипятъ, то лопаются снаряды, и ружейныя и пулеметныя пули, но противника не видно; можно только изрѣдка замѣтить перебѣгающія фигуры людей, да иногда въ бинокль мѣсто, гдѣ предполагается хорошо укрытая непріятельская батарея. Губительный огонь современнаго оружія заставляетъ обѣ стороны прибѣгать къ самоокапыванію, и въ этомъ отношеніи мы остались позади японцевъ. Снабженіе шанцевымъ инструментомъ не отвѣчало потребности, малая линемановская лопата плохо работала; чувствовался недостатокъ въ киркахъ.

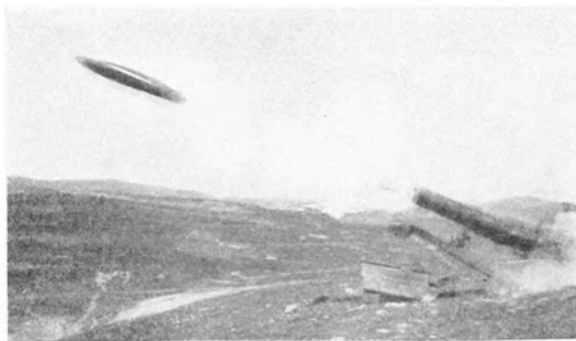

Выстрѣлъ.

Изъ восьмимѣсячной борьбы подъ Портъ-Артуромъ можно сдѣлать лишь нѣкоторые выводы. Борьба за вперед лежашую мѣстность можетъ быть полезна лишь при особыхъ условіяхъ, имѣвшихъ

мѣсто на Квантунѣ. Подъ Цзинь-чжоу мы совершенно не использовали выгоды бывшей въ нашемъ распоряженіи позиціи, но что касается до борьбы на горной позиціи, то тутъ ясно выказалось, что держаться на позиціяхъ, которыя не могутъ

быть поддержаны съ крѣпости, бесполезно и возможно лишь въ случаѣ значительнаго превышенія силъ у обороняющагося, а въ этомъ случаѣ наступательный образъ дѣйствій могъ бы оказать больше пользы. Осада была начата японцами съ недостаточными средствами.



10-дюймовое орудіе на Крестовой батарее.

Только въ октябрѣ, съ подходомъ 7-й дивизіи, они получили достаточное превышеніе въ силахъ, въ особенности, въ отношеніи артиллеріи. 1-го октября японцы получили очень небольшое число орудій, которыя могли поражать долговременныя укрѣпленія, остальная ихъ осадная артиллерія была без-

сильна даже противъ тонкихъ бетонныхъ построекъ, какія были у насъ. Борьба же за передовыя позиціи, въ сферѣ вліянія крѣпости, оказалась для насъ очень полезной. Передовыя позиціи передъ сѣверо-восточнымъ фронтомъ и на Дагушанѣ стоили японцамъ большихъ потерь и потребовали много усилій и труда, даже привели ихъ къ необходимости начать медленную, постепенную атаку. Что касается до попытки японцевъ взять крѣпость открытой силой, то это предпріятіе нельзя еще признать не могущимъ имѣть успѣха при наличности обыкновенныхъ условій, при которыхъ возможна атака открытой силой, т. е. необезпеченности укрѣпленій отъ штурма, слабаго или деморализованнаго гарнизона, котораго здѣсь не было, но зато и не было достаточно сильной подготовки атаки артиллеріей. Японская артиллерійская подготовка была слаба, но, несмотря на это, они все-таки овладѣли двумя редутами, входившими въ составъ укрѣпленій главной крѣпостной ограды. Если бы японцы довели свою энергію до конца, то, по всей вѣроятности, овладѣли бы и китайской стѣнкой, и линія обороны была бы прорвана. При недостаточности артиллеріи или несоотвѣтствіи калибровъ, атака крѣпости часто приводитъ къ неудачамъ и большимъ потерямъ. Какъ мы уже упоминали, осадныя орудія японцевъ не въ состояніи были уничтожить бетонные



Опасная гора.

прорвана. При недостаточности артиллеріи или несоотвѣтствіи калибровъ, атака крѣпости часто приводитъ къ неудачамъ и большимъ потерямъ. Какъ мы уже упоминали, осадныя орудія японцевъ не въ состояніи были уничтожить бетонные

покровы казематовъ и разрушить оборону рвовъ. Особенную пользу оборонѣ принесли казематированныя казармы, въ которыхъ даже послѣ уничтоженія обороны рвовъ гарнизонъ имѣлъ надежное укрытіе, чтобы съ началомъ штурма выйти и броситься на противника. Расположеніе укрѣпленій въ нѣсколько линій оказалось очень выгоднымъ, ибо при этомъ укрѣпленіе задней линіи давало возможность выбить противника, занявшаго переднюю линію, и, иногда, помогало даже возвращать утраченное. Минная атака была начата японцами тогда, когда они уже достигли гребня гласиса и, при посредствѣ булевыхъ колодцевъ, начали вести мины для уничтоженія фланкирующихъ рвы построекъ. То, что имъ пришлось вести минныя галлеренъ подъ валами укрѣпленій, объясняется тѣмъ, что всѣ попытки ихъ штурмовать укрѣпленія, послѣ уничтоженія обороны рвовъ, разбивались благодаря казематированнымъ казармамъ, которыя артиллерія ихъ не могла уничтожить. При осадѣ Портъ-Артура въ первый разъ получили широкое примѣненіе ручныя бомбочки и мины Уайтхеда, которыми съ успѣхомъ пользовались обѣ стороны. Вылазками осада Портъ-Артура не отличалась, въ широкомъ смыслѣ мы къ нимъ ни разу не при-



Рота на вырубку Высокой горы.

укрѣпленія, послѣ уничтоженія обороны рвовъ, разбивались благодаря казематированнымъ казармамъ, которыя артиллерія ихъ не могла уничтожить. При осадѣ Портъ-Артура въ первый разъ получили широкое примѣненіе ручныя бомбочки и мины Уайтхеда, которыми съ успѣхомъ пользовались обѣ стороны. Вылазками осада Портъ-Артура не отличалась, въ широкомъ смыслѣ мы къ нимъ ни разу не при-



Правый уголъ форта № 2.

бѣгали, онѣ имѣли мѣсто лишь въ частныхъ случаяхъ. Можно указать еще на то, что примѣненіе артиллеріи было несоответственно, такъ, напримѣръ, съ самаго начала, вмѣсто того, чтобы сосредоточить всю силу огня по артиллеріи обороняю-

щагося, японцы разбрасывали свой огонь, направляя его и по гавани, и по городу, вслѣдствіе этого артиллерія обороняющагося имѣла возможность поражать мѣстность, избранную для атаки, и такъ какъ они мало обращали вниманія на артиллерію сосѣднихъ съ атакуемымъ укрѣпленій, то обороняющійся получалъ возможность брать ихъ штурмующія колонны во флангъ.

Говоря о военныхъ дѣйствіяхъ подъ Портъ-Артуромъ, мы рассматривали дѣйствія только сухопутнаго вѣдомства и не имѣли случая говорить о той мѣрѣ участія, какая была со стороны морского вѣдомства въ дѣлѣ обороны крѣпости. Приведемъ выдержки изъ прекрасной записки адмирала Лощинскаго, который первое время блокады крѣпости завѣдывалъ минной обороной Квантунскаго побережья.



Десантныя роты.

Кромѣ подробныхъ указаній какъ велась минная оборона, помянутая записка интересна и въ томъ, что очерчиваетъ и существовавшія отношенія между сухопутнымъ и морскимъ вѣдомствами, которыя, такъ или иначе, отражались на ходѣ дѣла. Вотъ что сообщаетъ адмиралъ Лощинскій: „Прибывъ 28-го января въ Портъ-Артуръ, я получилъ отъ адмирала Алексѣева соотвѣтствующія указанія относительно минирования порта Дальняго, куда, въ виду возможности высадки непріятельскаго десанта, былъ уже экстренно посланъ съ тою же цѣлью, подъ командой капитана 2-го ранга Степанова, транспортъ „Енисей“. 28-го января былъ жестокій штормъ съ большимъ волненіемъ отъ юго-востока. Степановъ, несмотря на это, ставилъ въ тотъ и въ слѣдующій день мины, которыя, вслѣдствіе своего особаго устройства и большихъ приливовъ и отливовъ, оказались, въ большинствѣ, особенно въ большую воду, глубоко вставшими, а въ малую—мелко вставшими и даже плававшими на поверхности. Замѣчено, что многія плавающія на поверхности мины вскорѣ волне-

ніемъ и теченіемъ сорвало съ якорей и унесло въ море, подвергая опасности свои суда. Особенно же это обнаружилось, когда 29-го января „Енисей“, по неосторожности командира, желавшаго стрѣлять въ всплывшую мину, наскочилъ на свою же мину, взорвался и утонулъ, а затѣмъ такое же несчастье постигло крейсеръ „Бояринъ“, который, будучи посланъ на помощь командѣ „Енисея“, наскочилъ также на плавающую мину и взорвался.

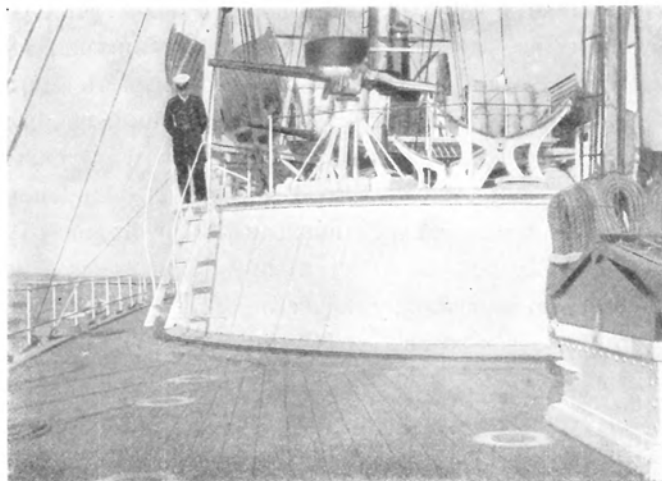

Часть канонерской лодки „Бобръ“.

„30-го на крейсерѣ „Всадникъ“ ходилъ въ Дальній ознакомиться съ положеніемъ дѣла. Поставленные „Енисеемъ“ 4 загражденія между сѣвернымъ и южнымъ островами Санашантао и прилежащими берегами материка пришлось оставить какъ было, т. е. нѣкоторыя глубоко, а другія мелко ставшія, а затѣмъ устроить дополнительныя загражденія: передъ про-

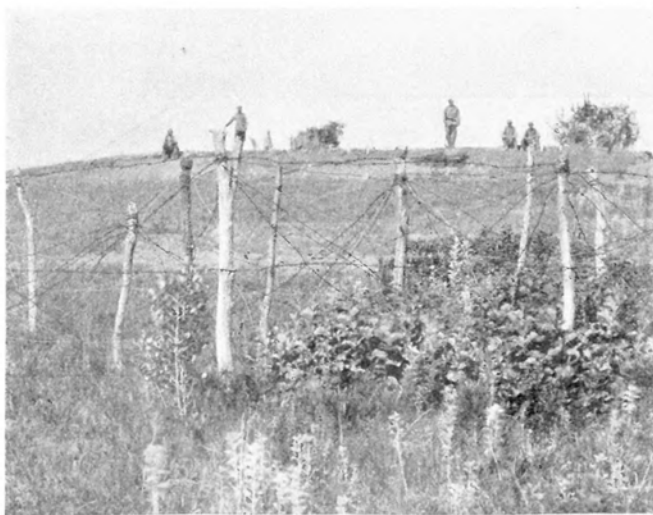

Проволочное загражденіе передъ редутомъ.

ходомъ между островами Санашантао и на самомъ рейдѣ зигзагами отъ южнаго берега до Талиенвана, т. е. поперекъ всего рейда, но ближе къ порту. Намѣстникъ одобрилъ планъ дополнительныхъ загражденій Дальняго и приказалъ оставить проходы для своихъ судовъ и въ то же время безъ замедленія заградить бухты Керръ и Дипъ, лежащія сѣвернѣе Дальняго и также очень удобныя для высадки десанта.

„1-го февраля „Амуръ“, подъ моимъ флагомъ, канонерская лодка „Гилякъ“, минные крейсера „Всадникъ“ и „Гайдамакъ“ и четыре миноносца вышли изъ Артура для дополнительныхъ загражденій.

„1-го февраля „Амуръ“,

„Пройдя Лютинъ Рокъ и видя, что „Гилякъ“ и „Гайдамакъ“ отстаютъ, я, имѣя въ виду желаніе Намѣстника заградить бухты скорѣе, приказалъ имъ идти въ Дальній, а съ остальными судами пошелъ полнымъ ходомъ въ Керръ. Придя въ полдень, сталъ ставить мины, при чемъ пошелъ такой густой снѣгъ, что къ концу постановки, въ часъ дня, едва были видны силуэты ближайшихъ острововъ. Дойдя до прохода между островами Санашантао, услышалъ взрывъ мины у этого острова и потому, пославъ впередъ миноносцы, слѣдуя за ними, прибылъ въ Дальній въ 5 часовъ вечера. Слѣдующіе три дня дулъ свѣжій юго-восточный вѣтеръ съ большимъ волненіемъ и потому только 5-го февраля поставилъ мины поперекъ всего рейда, а 8-го въ одной милѣ западнѣе прохода между островами Санашантао, и ушелъ обратно въ Артуръ. Всѣ мины стали прекрасно на желаемой глубинѣ, что указываетъ на прекрасную подготовку личного состава транспорта „Амуръ“. Къ этому времени всего было поставлено до 800 минъ.



Работы по укрѣпленію.

„Уходя изъ Дальняго, организовалъ брандвахтенную и сигнальную службы, т. е. на островѣ Санашантао была устроена сигнальная станція на три смѣны людей и портовые баркасы дежурили у южнаго Санашантао поочередно. Кромѣ того, для завѣдыванія миннымъ загражденіемъ и дополненіемъ его въ проходахъ на случай движенія непріятеля на Дальній съ моря, былъ оставленъ лейтенантъ Сухомлинъ съ плотикомъ для постановки минъ и нѣсколькими минерами.

„По возвращеніи въ Артуръ, 9-го февраля ходилъ въ бухту 8-ми кораблей для загражденія ея 20-ю минами. Съ 10-го по 17-е февраля ѣздилъ въ Инкоу для составленія соображеній о загражденіи этого порта. Въ Инкоу проходитъ широкая съ большимъ теченіемъ и мѣняющимся фарватеромъ рѣка Ляо-хе. Такъ какъ въ условіе было поставлено, чтобы загражденіе могло пропускать коммерческія суда и навигація не должна прекращаться, то, очевидно, оно могло быть гальваническое на проводникахъ, при чемъ, если ихъ будетъ достаточно, то можно каждую мину поставить на отдѣльномъ проводникѣ, а если мало, то 5 или болѣе на одномъ, вслѣдствіе

же большого течения мины не могут взрываться автоматически, а только по желанію, слѣдовательно, подобное загражденіе могло имѣть только нравственное, но не фактическое значеніе. Въ виду этого адмиралъ Алексѣевъ приказалъ доложить адмиралу Макарову о возможно широкомъ примѣненіи минной обороны близъ Квантуна, особенно въ виду Портъ-Артура въ тѣхъ мѣстахъ, гдѣ будетъ показываться непріятель, или у Бидзыво, гдѣ предполагалась его высадка, а пока готовить для этого мины, якоря и проч.

„По докладѣ этого адмиралъ Макаровъ сказалъ, что заграждать рейдъ Артура и его окрестности онъ не намѣренъ, потому что считаетъ наши мины опасными для себя, а кромѣ того, кто знаетъ,

быть можетъ, онъ черезъ два, три мѣсяца будетъ владѣть моремъ; однако, въ виду бомбардировки Портъ-Артура 26-го февраля и 9-го марта изъ-за Ляотешаня, разрѣшилъ у южнаго берега поставить 25 минъ, т. е. на томъ мѣстѣ, откуда японцы корректировали свою стрѣльбу по порту.



Пробойна подъ правой броневою башней броненосца.

то, конечно, непріятель, войдя въ рѣку, зная о существованіи минъ, долженъ былъ двигаться съ осторожностью, вылавливая ихъ подъ огнемъ вооруженнаго на берегу китайскаго форта, чего, очевидно, не могъ сдѣлать безнаказанно для себя.



На „Громобой“ послѣ боя.

„Съ 10-го марта по 15-е апрѣля происходила разстановка минъ въ порту Инкоу. Послѣ большихъ усилій удалось поставить три линіи минъ, по 5 въ каждой. Какъ я уже говорилъ ранѣе, что загражденіе вслѣдствіе большого течения не могло имѣть замыкательныхъ приборовъ для автоматическаго взрыва, а по желанію должны быть взорваны цѣлой группой въ 5 минъ, гадательно подъ проходящимъ судномъ, ибо не было визирныхъ приборовъ,

„Въ это время нашу эскадру постигло большое несчастье—погибъ эскадренный броненосецъ „Петропавловскъ“, и съ нимъ вмѣстѣ адмиралъ Макаровъ, на минахъ, поставленныхъ японцами въ предшествующую ночь. Когда самъ Макаровъ ночевалъ на „Діанѣ“, стоявшей на внѣшнемъ рейдѣ, ему указывали на это, но онъ принялъ миноносцы непріятеля за свои, которые въ эту ночь также выходили на крейсерство, и не приказалъ стрѣлять. Одновременно съ „Петропавловскомъ“ наскочилъ на одну изъ минъ броненосецъ „Побѣда“, но, благодаря распорядительности командира, вошелъ въ портъ и былъ исправленъ съ помощью кессона, какъ и другія, прежде поврежденныя суда. 2-го апрѣля непріятельскій флотъ, пройдя въ 10 миляхъ Артуръ, бомбардировалъ его съ западной стороны Ляотешаня перекиднымъ огнемъ. Прика-

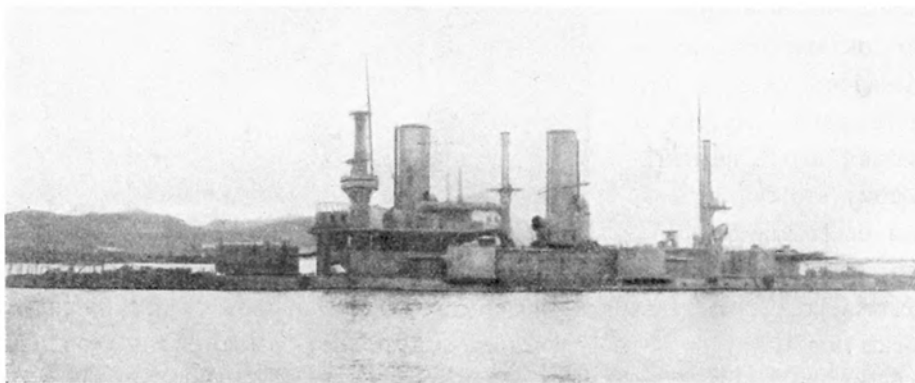

Нашъ затонувшій броненосецъ.

зано было спѣшно поставить загражденіе съ плотовъ и другихъ, наскоро сдѣланныхъ приспособленій; мины не были тщательно осмотрѣны, и одна изъ нихъ, получивъ ударъ колпакомъ о шлюпку, тотчасъ же взорвалась, убивъ нѣсколько членовъ, въ томъ числѣ лейтенанта Пель. Это неожиданное несчастье окончательно подорвало авторитетъ нашихъ минъ, особенно у не специалистовъ, мало знакомыхъ съ миннымъ дѣломъ, да и нѣкоторые специалисты хотѣли свалить неисправность минъ на импровизованныя приспособленія для ихъ постановки.

„Къ 20-му апрѣля въ дополненіе къ существующему бою на внѣшнемъ рейдѣ былъ заведенъ второй при помощи бочекъ, поставленныхъ на якоряхъ. Въ эту ночь показался около часу непріятельскій миноносецъ, а за нимъ цѣлая серія въ 10 или болѣе брандеровъ, очевидно, съ цѣлью закупорить выходъ изъ порта. Тотчасъ на лодку „Отважный“ прибылъ Намѣстникъ и, принявъ на себя главное руководство въ предстоящемъ дѣлѣ, приказалъ ударить общую тревогу на приморскихъ батареяхъ и всѣхъ сторожевыхъ судахъ, а миѣ перейти на лодку „Гилякъ“ и оттуда сторожить брандеры, и въ случаѣ самовзрыва на фарватерѣ, не теряя ни секунды, посылать, несмотря ни на какой огонь, катеръ съ подрывными патронами для разрыва якорныхъ канатовъ и отбуксирования утопающаго брандера внѣ фарватера.

„22-го апрѣля Намѣстникъ отбылъ къ арміи въ Мукденъ, поручивъ командо-

ваніе активной эскадрой адмиралу Витгефту, а мнѣ былъ предоставленъ отрядъ канонерскихъ лодокъ для защиты прохода и транспортъ „Амуръ“ для постановки минъ, кромѣ того, на мнѣ же лежало наблюденіе за траленіемъ непріятельскихъ минъ на рейдѣ, которыя непріятель, потерявъ надежду заградить проходъ брандерами, подсыпалъ почти каждую ночь, сначала съ особыхъ заградителей, какъ это было 6-го мая, а потомъ съ миноносцевъ. Очень часто мины выбрасывались имъ въ 10-ти и болѣе миляхъ отъ Артура, и къ утру приливнымъ теченіемъ приносились къ самому проходу, или застревали въ сѣтяхъ, проводникахъ сапернаго загражденія и послѣ юго-восточнымъ вѣтромъ выходили оттуда и приближались къ проходу. Несмотря на самое тщательное наблюденіе за рейдомъ съ минныхъ катероувъ, при большомъ количествѣ сигнальныхъ прожекторовъ съ берега и судовъ, для безопаснаго выхода въ море даже небольшихъ судовъ требовалось съ утра самое серьезное траленіе, и, конечно, это задерживало выходъ большихъ судовъ, особенно имѣя одинъ пароходъ для траленія, да и тотъ не настолько глубокой, чтобы можно было выходить во всякое время, а напротивъ, надо было ожидать полной воды, которая бываетъ только дважды въ сутки. Японцы вполне оцѣнили выгоды этого положенія, стали подходить къ Артуру въ малую воду, когда мы не могли выходить, и блокировать портъ

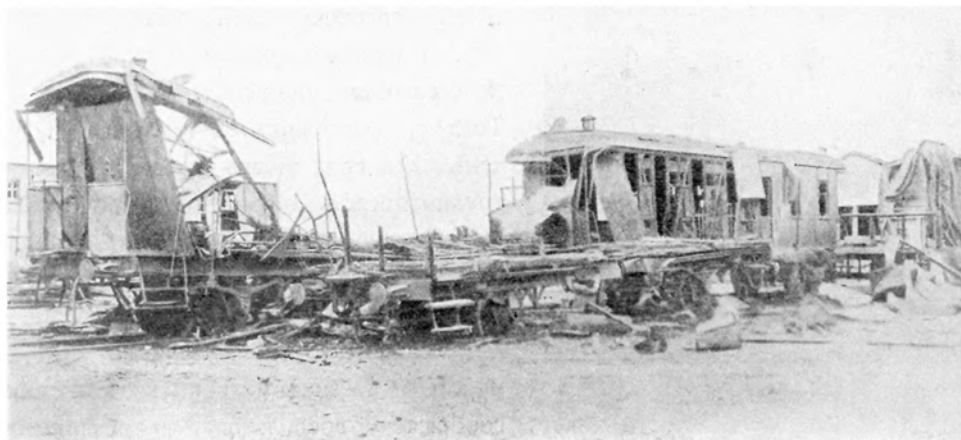

Разрушенный снарядами поѣздъ.

сравнительно небольшими силами, держащимися въ 10 и болѣе миляхъ, а остальные ихъ суда поочередно могли отдыхать на островахъ Міяотао и Эллиота. Зная также, что наши лучшіе корабли исправляются, а всѣ остальные находятся въ состояніи весьма труднаго, сложнаго и рискованнаго выхода черезъ мины, они смѣло могли приступить къ высадкѣ арміи въ любомъ пунктѣ Ляодунскаго полуострова, что и сдѣлали въ Бидзыво и другихъ мѣстахъ. Въ концѣ апрѣля Артуръ былъ отрѣзанъ отъ арміи, Россіи и всего свѣта, какъ съ сухого пути, такъ и съ моря.

„Съ началомъ блокады я, совмѣстно съ командиромъ „Амура“, изучилъ движеніе судовъ, и мы рѣшили по пути ихъ поставить мины въ направленіи по меридіану. До 1-го мая этому мѣшали дожди съ туманомъ и обиліе крейсирующихъ непріятель-

скихъ судовъ, особенно миноносцевъ. Наконецъ, 1-го мая, когда я былъ въ засѣданіи по разсмотрѣнію разныхъ вопросовъ у адмирала Витгефта, пришелъ командиръ „Амура“ просить разрѣшенія идти ставить мины, и когда я обратился, какъ къ старшему, къ адмиралу Витгефту, то послѣдній сказалъ: „какъ хотите, этотъ вопросъ всецѣло въ вашемъ распоряженіи и дѣйствуйте по усмотрѣнію“. Тогда я сказалъ командиру „Амура“: „непріятеля не видно, тумана почти нѣтъ, а если будетъ, то онъ вамъ только поможетъ, а потому идите съ Богомъ, ставьте не менѣе 50 минъ и не ближе 10 миль. Самъ я въ этотъ разъ не могъ пойти на „Амуръ“. „Амуръ“ пошелъ на работу въ 3 часа и въ 5 уже вернулся. На второй день утромъ сообщили, что въ бухтѣ Керръ взорвался крейсеръ „Асама“ (впослѣдствіи оказался

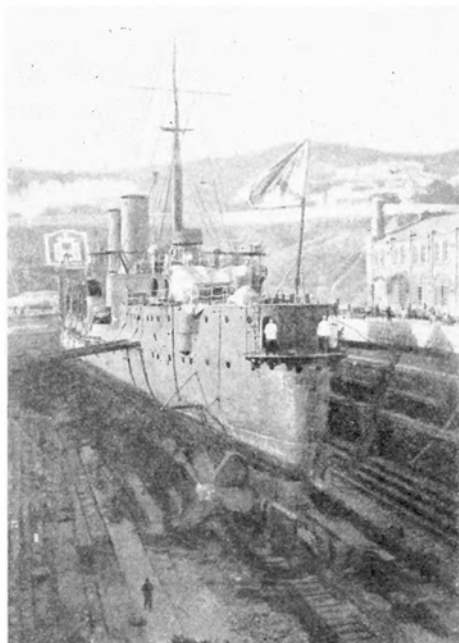

„Богатырь“ въ докѣ.

„Міасо“), я пришелъ къ адмиралу Витгефту и тутъ же узналъ, что на загражденіи, поставленномъ вчера съ „Амура“, подорвался броненосецъ, повидимому „Фуджи“, имѣетъ большой кренъ и подводитъ пластырь. Не прошло нѣсколькихъ минутъ, какъ сообщили по телефону съ Золотой горы, что взорвался другой броненосецъ „Хатцузе“ и, подобно „Петропавловску“, моментально пошелъ ко дну, а около подорвавшагося „Фуджи“ находятся одинъ броненосецъ и два крейсера. Тогда я предложилъ адмиралу Витгефту, что такъ какъ вода полная въ 11 часовъ, то не трудно послать 3 броненосца, всѣ крейсера и миноносцы добить подорванный броненосецъ и 3-хъ его конвоировъ, на что адмиралъ Витгефтъ сказалъ, что все будетъ сдѣлано своевременно. Затѣмъ пришелъ егермейстеръ Балашевъ и высказалъ такое же соображеніе воспользоваться внезапнымъ не-

счастіемъ непріятеля, но адмиралъ Витгефтъ опять повторилъ то же: что все будетъ сдѣлано въ свое время. Но это время для броненосцевъ вовсе не наступило, а только къ 12 часамъ для миноносцевъ и къ половинѣ перваго для крейсеровъ, которымъ приказано было разводять пары; но они не вышли, такъ какъ ихъ команды по случаю праздника были на берегу, и пришлось ограничиться миноносцами и случайно бывшимъ подъ парами крейсеромъ „Новикъ“. Выскочили они браво впередъ, пронеслись миль 5—6 и, встрѣченные сильнымъ огнемъ изъ 12-ти и 10-ти-дюймовыхъ орудій, вынуждены были вернуться во свояси. Жаль, что былъ упущенъ случай нанести ударъ противнику, а если бы вышли 3 броненосца и 5 крейсеровъ, то японцы имѣли бы меньше на два броненосца и два крейсера въ бою 28-го іюля и тогда наша эскадра съ успѣхомъ прошла бы во Владивостокъ. Въ родѣ этого повторился другой случай напасть на слабѣйшаго непріятеля: 4-го мая у Инчензы,

гдѣ броненосецъ и 4 крейсера высаживали судовой десантъ для порчи желѣзной дороги между Артуромъ и Дальнимъ. Я полагаю, что предоставленіе судовъ непріятеля самимъ себѣ послѣ гибели „Хатцузе“ было самой главной изъ всѣхъ нашихъ ошибокъ, или, скорѣе, ни чѣмъ необъяснимой, непростительной оплошностью, имѣвшей роковыя послѣдствія для всей дальнѣйшей кампаніи на морѣ и на сушѣ. Гибель „Хатцузе“ и другихъ судовъ отъ минъ имѣла огромное вліяніе на оборону крѣпости, и послѣ этого ни одинъ броненосецъ не подходилъ къ Артуру ближе 15 и 20 миль. Бомбардировка съ моря сдѣлалась немислимой для японцевъ безъ риска потерять судно, и потому всѣ орудія берегового фронта, между которыми самыя сильныя, какъ 10-ти и 6-ти-дюймовыя Кане и 11-дюймовыя мортиры, до конца осады работали противъ сухопутнаго фронта, такъ что не сдѣлали ни одного выстрѣла въ море. Благодаря этому мощность крѣпости увеличилась по крайней мѣрѣ на 30⁰/₀.

„Вскорѣ послѣ взрыва „Хатцузе“ адмиралъ Витгефтъ взялъ въ свое вѣдѣніе постановку загражденій; траленіе рейда и его окрестностей передано начальнику отряда крейсеровъ и охрана рейда поручалась поочередно крейсерамъ, выводившимся на внѣшній рейдъ подъ Золотую гору. Для наблюденія за непріятельскими миноносцами адмиралъ Витгефтъ приказалъ на ночь ставить въ бухтахъ Тахе и Бѣлый Волкъ по два миноносца, хотя всѣ были противъ этого, потому что заградители должны отражаться сторожевыми судами и крѣпостной артиллеріей, а малое число миноносцевъ не справится съ большимъ числомъ миноносцевъ непріятеля и въ концѣ концовъ, стоя на якорѣ въ вышеупомянутыхъ бухтахъ, будутъ взорваны, что впоследствии подтвердилось съ „Бураковымъ“ и „Боевымъ“ въ Тахе. На моей обязанности осталась охрана прохода, траленіе рейда до сапернаго загражденія и выходъ канонерскихъ лодокъ для обстрѣливанія непріятельскихъ позицій, которыя со взятіемъ Цзинь-чжоу съ каждымъ днемъ приближались къ Артуру. Адмиралъ Витгефтъ въ началѣ мая приказалъ поставить мины у Инчензы и Цзинь-чжоу и въ Меланхе, что и было исполнено съ китайскихъ джонокъ.

„Высланный имъ „Амуръ“ для постановки минъ западнѣе Ляотешаня наткнулся на мачту какого-то утонувшаго судна, и послѣ того, за занятіемъ дока, не имѣлъ возможности произвести починки. Я предлагалъ сдѣлать приспособленія для по-

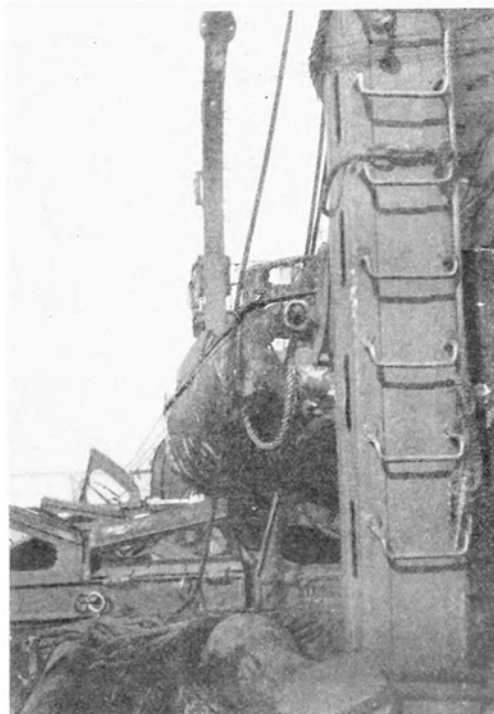

Разбитый паровой катеръ.

„Высланный имъ „Амуръ“ для постановки минъ западнѣе Ляотешаня наткнулся на мачту какого-то утонувшаго судна, и послѣ того, за занятіемъ дока, не имѣлъ возможности произвести починки. Я предлагалъ сдѣлать приспособленія для по-

становки минъ съ миноносцевъ, но адмиралъ Витгефтъ не согласился, сказавъ: „2-е апрѣля меня научило избѣгать импровизованныхъ приспособленій для постановки минъ“. Въмѣсто „Амура“ по инициативѣ лейтенанта Шрейберга былъ приспособленъ для постановки минъ пароходъ „Богатырь“, но, какъ тихоходъ, мало былъ пригоденъ для постановки минъ вдали отъ порта, а если это дѣлалось, то подъ конвоемъ миноносцевъ. Отсюда ясенъ выводъ, что проще сдѣлать это на миноносцахъ, что въ концѣ концовъ было осуществлено на миноносцѣ „Рѣшительный“. „Богатырь“ ставилъ мины только дважды, поставивъ ихъ 40 штукъ. Траленіе рейда на случай выхода эскадры производилось судовыми катерами, грязевыми баржами землечерпательнаго каравана, двумя портовыми катерами и миноносцами при проходѣ лодокъ для обстрѣливанія непріятельскихъ позицій. Обыкновенно впереди шли катера съ тралями въ шахматномъ порядкѣ, но такъ какъ трали всѣхъ составляли



Японскій снимокъ поднятаго „Варяга“.

общую линію, за ними шли шесть грязевыхъ баржъ. Попавшая въ тралѣ мина обыкновенно при сильномъ подергиваніи его взрывалась, но если этого не получалось, то, во избѣжаніе потери времени, разстрѣливалась, или тралъ, обнесенный кругомъ минрепа, передавался на портовой катеръ, который буксировалъ мину съ якоремъ къ берегу, гдѣ особая команда съ минерами и миннымъ офицеромъ вытаскивала ее на берегъ и разряжала.

„Для маскировки возможнаго выхода эскадры тралились три фарватера. Траленіе японскихъ минъ было безопаснѣе нашихъ, и онѣ въ большинствѣ случаевъ взрывались на траляхъ катеровъ. До выхода эскадры выловлено 800 минъ и послѣ выхода до 200, при чемъ за все это время мы потеряли двѣ баржи землечерпательнаго каравана и миноносецъ „Безшумный“, который получилъ поврежденіе. Выходъ поочередно крейсеровъ на внѣшній рейдъ для его охраны въ смыслѣ защиты отъ постановки минъ не принесъ ожидаемой пользы. Японскіе миноносцы подходили для ночной атаки, выпускали въ общемъ до 20 минъ Уайтхеда, которыя далеко не

доходили до цѣли или взрывались о затонувшія суда, а насъ заставляли выпускать не мало снарядовъ, которые пригодились бы для крѣпости. Въмѣстѣ съ атакой миноносцы подсыпали мины, не выловивъ которыя никому нельзя было двинуться далѣе бона.

„Въ началѣ апрѣля канонерскія лодки и миноносцы начали посылать, по требованію сухопутнаго начальства, для обстрѣливанія непріятельскихъ позицій. Первая была послана въ Дальній канонерская лодка „Бобръ“ въ сопровожденіи двухъ миноносцевъ. Вышли они передъ заходомъ солнца, въ штормовую туманную погоду, и, не обращая вниманія на разбросанныя по пути непріятельскія мины, въ ту же ночь благополучно прибыли въ Дальній, а затѣмъ, съ утра перейдя въ бухту Хунгузъ, стрѣляли по колоннамъ японцевъ, двигавшихся отъ горы Самсонъ къ ст. Нангалинъ съ цѣлью охватить нашъ правый флангъ Цзинъ-чжоуской позиціи. Внезапность сильнаго мѣткого огня произвела большой переполохъ въ рядахъ непріятели, вынудивъ его бросить орудія, поспѣшно отступить обратно и перейти на лѣвый флангъ, противъ котораго дѣйствовали японскія канонерки съ залива Цзинъ-чжоу. Сухопутные начальники просили помощи флота съ этого залива въ 5 часовъ вечера 13-го мая, когда всѣ орудія позиціи были сбиты и потери въ артиллеристахъ достигли 75%. Что же могли сдѣлать наши канонерки и „Отважный“ и „Гремящій“, которыя сидятъ 14 съ половиной фут., а мѣсто для дѣйствія съ залива Цзинъ-чжоу, гдѣ были японскія канонерки, всего 12 футовъ въ полную воду, да и вооруженіе одной японской лодки сильнѣе нашихъ двухъ и углубленіе всего только 9 футовъ. Лодка „Гилякъ“, хотя имѣла 12 футовъ углубленія, но ея вооруженіе состояло изъ мелкихъ орудій и между ними одно



Воздушный шаръ.

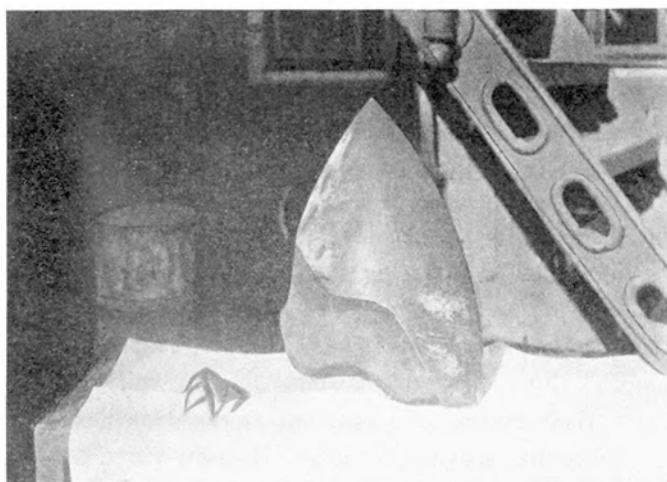

Другой снимокъ съ осколка японскаго снаряда, которымъ былъ убитъ адмиралъ Витгефтъ.

12 футовъ въ полную воду, да и вооруженіе одной японской лодки сильнѣе нашихъ двухъ и углубленіе всего только 9 футовъ. Лодка „Гилякъ“, хотя имѣла 12 футовъ углубленія, но ея вооруженіе состояло изъ мелкихъ орудій и между ними одно

самое крупное въ 120 миллиметровъ. Между тѣмъ морское вѣдомство дало сухопутному слишкомъ за полгода двѣ 8-дюймовыя дальнѣйныя крупновскія пушки, но оно не собралось ихъ поставить, также зная невозможность для нашихъ канонерокъ помочь оборонѣ Цзинь-чжоу. 8-го мая дали двѣ 6-дюймовыя дальнѣйныя пушки Кане, но пока толковали, гдѣ поставить пушки—на правомъ или на лѣвомъ флангѣ, время было упущено и эти пушки, какъ и 8-ми-дюймовыя, достаточно мощныя, чтобы прогнать японскія канонерки, не были установлены. При уходѣ „Бобра“ въ Дальній командиру его было разрѣшено по окончаніи обстрѣливанія непріятеля взорвать лодку и съ командой вернуться сухимъ путемъ, но доблестный командиръ рѣшилъ вернуться моремъ, благоразумно разсудивъ, что онъ это всегда успѣетъ сдѣлать, если по пути встрѣтитъ сильнаго противника, а кромѣ того, у него останется посуда, на которой онъ будетъ выпол-



Видъ съ долины на Портъ-Артурскія высоты.

нить цензъ. „Бобръ“ и миноносцы благополучно вернулись въ Артуръ, а три минные катера, увидѣвъ японскій миноносецъ, выбросились на берегъ, гдѣ взорвавъ катера, вернулись берегомъ также въ Артуръ.

„17-го мая сухопутное начальство просило послать суда для обстрѣливанія позицій изъ бухты Инчензы. Адмиралъ Витгефтъ предложилъ послать три лодки, „Новикъ“ и 9 миноносцевъ; всѣ же другіе адмиралы находили, что такая экспедиція слабыхъ лодокъ безъ прикрытія флота не достигнетъ цѣли. Походъ этотъ былъ отложенъ, но 20-го мая послали миноносцы пока въ Голубиную бухту съ тѣмъ, что если будетъ туманъ, то сдѣлать атаки на японскія канонерки въ Инчензы. Лодки должны идти въ Голубиную и по разсѣяніи тумана слѣдовать въ бухту 8-ми Кораблей, и если тамъ увидятъ двѣ канонерки и крейсеръ, то должны вступить въ бой, а если больше этого, то идти обратно. Крейсерамъ „Аскольду“ и „Баяну“ приготовиться къ походу на случай, если лодкамъ будетъ плохо. Эти распоряженія были

сдѣланы, но въ 4 часа въ общемъ собраніи адмираловъ и генераловъ рѣшено отмѣнить экспедицію, такъ какъ японцы дѣйствовали болѣе энергично въ центрѣ и на своемъ лѣвомъ флангѣ, но не на правомъ у Инчензы. Здѣсь же сухопутные генералы высказались, что флоту слѣдуетъ дѣйствовать активно, но когда имъ говорили: „отдайте пушки, прожекторы и людей“, то на это не соглашались.

„2-го іюня адмиралъ Витгефтъ сообщилъ мнѣ, что лодки будутъ ходить поочередно для обстрѣливанія берега отъ Тахе до Меланхе, я же предложилъ для этой цѣли посылать всѣ лодки, крейсеръ „Новикъ“ и 6 миноносцевъ впередъ съ тралами, на томъ основаніи, что японцы, замѣтивши ежедневное хожденіе вдоль берега, будутъ подсыпать мины и для противодѣйствія нашему обстрѣлу ихъ позицій вышлютъ свои лодки, а можетъ быть, и что-нибудь посолидиѣ. На обстрѣливаніе позицій всѣми лодками адмиралъ Витгефтъ согласился, но воспротивился траленію, находя,



Десантъ со своей артиллеріей.

что никакой опасности отъ непріятельскихъ минъ нѣтъ, и въ этомъ онъ былъ настолько увѣренъ, что впослѣдствіи прислалъ письменное предложеніе ходить безъ траловъ. 5-го іюня „Отважный“, „Гремящій“, „Новикъ“ и 9 миноносцевъ ходили обстрѣливать бухту Меланхе. Отрядъ, подойдя къ Тахе, послалъ впередъ миноносцы съ тралами, у которыхъ скоро взорвались три мины и одна сама по себѣ за кормой „Отважнаго“.

„Не имѣя въ запасѣ траловъ, сталъ на якорѣ у Крестовой горы и потребовалъ прислать новые. Получивъ тралы, пошелъ вдоль берега и у Лунвантаня семафоромъ сообщилъ съ передовыхъ позицій, что японцы очистили ихъ и ушли. Тогда я спросилъ куда же стрѣлять, но отвѣта не получилъ съ берега, а отъ адмирала Витгефта: „У васъ есть карты, стрѣляйте по японскимъ позиціямъ“. Подойдя къ Меланхе, спросилъ офицера съ береговой сигнальной станціи указать цѣль стрѣльбы, но онъ отозвался незнаемъ, добавивъ, что полковникъ Келенинъ не выслалъ сигналиста. Тогда я приказалъ сдѣлать 15 выстрѣловъ по позиціи, указанной лейтенантомъ

Сахновскимъ, пошелъ обратно въ Артуръ, гдѣ узналъ отъ адмирала Витгефта, что полковникъ Келенинъ будто бы высылалъ сигналиста съ краснымъ флагомъ (никто не видѣлъ) и что онъ не передавалъ мнѣ объ очисткѣ японскихъ позицій. Во время пути къ Меланхе за островомъ Кепъ были видны непріятельскій крейсеръ, лодка и 7 миноносцевъ, а на обратномъ пути были уже три крейсера, лодка и 14 миноносцевъ. 13-го іюня непріятель самъ началъ обстрѣливать наши позиціи близъ Лунвантаня. Я вышелъ съ тремя лодками, „Новикомъ“ и 14 миноносцами, а для поддержки вышли на рейдъ „Паллада“ и „Діана“. Лодки сдѣлали по 100 выстрѣловъ перекидной стрѣльбой и возвратились. Непріятель не мѣшалъ нашей стрѣльбѣ. 14-го



Портъ-Артуръ. Казармы 9-го Вост.-Сибирск. стрѣлковаго полка.

іюня снова выходилъ съ тремя лодками, „Новикомъ“ и 12-ю миноносцами обстрѣливать изъ Тахе непріятельскія позиціи, при чемъ по пути затралили двѣ мины, а двѣ сами взорвались. Когда подходили къ Тахе, было сообщено съ берега семафоромъ: „Ничего не предпринимать безъ приказанія изъ штаба крѣпости“. Въ половинѣ четвертаго пришелъ изъ Артура флагманскій штурманъ и указалъ, куда стрѣлять, лодки сдѣлали по 50 выстрѣловъ, а затѣмъ пошли обратно, имѣя впереди траль, въ которомъ взорвалась одна мина и другая сама собой за кормой „Новика“. Остальной путь за позднимъ временемъ совершили благополучно безъ траловъ. 20-го, 21-го и 22-го іюня снова ходили лодки съ миноносцами обстрѣливать берегъ изъ Тахе, при чемъ 23-го іюня броненосецъ „Чиніень“, три канонерскихъ лодки въ сопровожденіи 16 миноносцевъ стрѣляли по нашимъ, но въ большинствѣ получались недолеты. При всѣхъ выходахъ всегда въ тралахъ взрывалось нѣсколько минъ. Кромѣ того, выяснилось, что съ каждымъ выходомъ лодокъ для обстрѣливанія непріятель усиливалъ число судовъ, а потому явилась надобность, для успѣшнаго дѣйствія лодокъ, давать прикрытіе изъ крейсеровъ. 26-го іюня выслали три лодки, четыре крейсера и 8 миноносцевъ, а японцы имѣли у острова Кепъ броненосецъ, 4 крейсера, 2 канонерскихъ лодки и 22 миноносца. Наши лодки обстрѣливали берегъ, но японцы мѣшали, пока между ними не стали крейсера. На лодкахъ „Отважный“ и „Бобръ“ испорчено по одному 6-дюймовому орудію. 1-го іюля „Новикъ“ съ комендантомъ крѣпости въ сопровожденіи лодокъ и 10 миноносцевъ ходили на рекогносцировку въ бухту Сикау. 13-го іюля лодки подъ моею командой

ходили обстрѣливать Тахе и Лунвантань, имѣя впереди миноносцы съ тралами, поймавшіе 4 мины; за островомъ Кепъ было видно 2 крейсера, 2 лодки и 4 миноносцевъ, и когда они начали приближаться, то одна изъ канонерокъ сильно запарила, получивъ 6-дюймовый снарядъ, а крейсеръ „Чиодо“ подорвался на минѣ, но скоро, подведя пластырь, былъ уведенъ въ Дальній.

14-го іюля снова выходили лодки подъ прикрытіемъ 3 крейсеровъ и броненосца „Ретвизанъ“. Стрѣляли до двухъ часовъ. Затѣмъ въ 80 кабельтовыхъ показались 4 японскихъ броненосца, 3 броненосныхъ крейсера и двѣ лодки, открыли огонь по нашимъ судамъ, особенно по „Ретвизану“. Снаряды ложились хорошо и одинъ упалъ подъ носомъ „Ретвизана“, снаряды котораго долетали до японцевъ только тогда, когда во время выстрѣловъ носъ его приподнимался волной. Затѣмъ крейсера пошли на рейдъ и лодки за ними. Вышедшій на рейдъ на катерѣ начальникъ эскадры удивилъ меня вопросомъ, зачѣмъ вернулись лодки. Я отвѣтилъ, что съ уходомъ прикрытія крейсеровъ, однимъ лодкамъ было бы странно оставаться въ виду огромнаго перевѣса силъ противника, и, кромѣ того, всѣ снаряды были израсходованы. На это адмиралъ Витгефтъ сказалъ, что „крейсера не для васъ, они сами по себѣ, а вы должны остаться въ Тахе, что же касается снарядовъ, то объ этомъ надо было раньше позаботиться“. Изумившись такому странному отвѣту, я



Крейсеръ „Новикъ“ въ гавани.

впослѣдствіи напомнилъ адмиралу Витгефту его же приказъ, въ виду возможности взрыва подъ судами минъ, имѣть отъ 12 до 15 снарядовъ на пушку, на что онъ опять болѣе чѣмъ странно сказалъ, что это относится къ стоянкѣ на рейдѣ. При входѣ крейсера „Баянъ“ въ гавань, онъ наткнулся на мину у самага почти затопленнаго парохода „Хайларъ“ и подобно другимъ судамъ долженъ былъ чиниться при помощи кессона, кромѣ того, при вылавливаніи японскихъ минъ одинъ изъ землесосовъ, близъ котораго въ тралѣ оказалась мина, взорвался и, будучи подведенъ къ берегу, затонулъ. 26-го и 27-го іюля лодки, „Новикъ“ и миноносцы ходили въ Тахе обстрѣливать берегъ, при чемъ у острова Кепъ были два крейсера типа „Хошидате“ и крей-

серы „Ниссинъ“ и „Кассуга“, послѣдніе все время стрѣляли по нашимъ судамъ, но не причинили никакого вреда. Съ приближеніемъ непріятельскаго войска къ Артуру на берегу Тахе поставлены орудія и траленіе этой бухты сдѣлалось невозможнымъ.

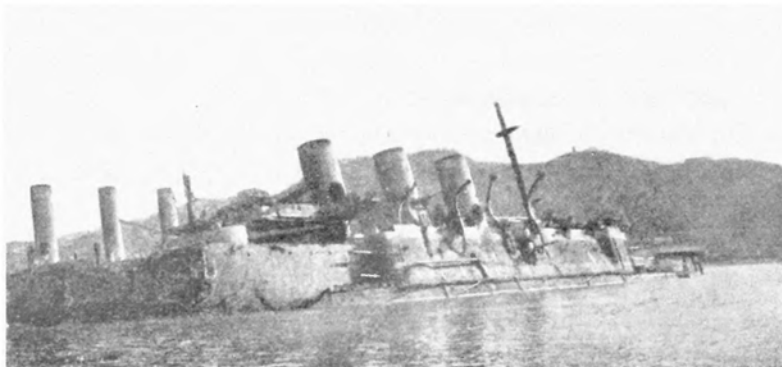

Крейсеръ „Паллада“, затопленный въ Портъ Артурѣ.

Вопросъ объ активныхъ дѣйствіяхъ нашей Портъ-Артурской эскадры постоянно беспокоилъ нашихъ моряковъ и поэтому нѣсколько разъ собирались совѣщанія. Всѣ сознавали, что нельзя сидѣть такъ, надо рѣшиться дать бой, при этомъ одни полагали произвести демонстрацію къ Дальнему, другіе полагали, что лучше будетъ идти на линію между Кореей и Шантунгомъ, чтобы постараться перерѣзать линію сообщенія непріятели между Японіей и ея арміей въ Манджуріи, съ тѣмъ, чтобы въ случаѣ поврежденія судовъ, они могли бы вернуться въ Портъ-Артуръ для исправленія. Но при обсужденіи вопроса о походѣ эскадры во Владивостокъ боль-



Взятое японцами укрѣпленіе.

шинство моряковъ было противъ этого. Говорили, что эскадра тогда должна будетъ взять свои орудія съ сѣверныхъ береговыхъ позицій (гдѣ орудія флота были преимущественно), что равносильно сокращенію берегового фронта на 75%; что

уходъ эскадры вызоветъ упадокъ духа и энергіи гарнизона крѣпости, что Портъ-Артуръ не продержится долѣе двухъ недѣль и будетъ взятъ сухопутными и морскими силами непріятели, что флотъ, оставаясь въ Портъ-Артурѣ до подхода къ нему арміи Куропаткина, значительно усиливаетъ активную и пассивную оборону крѣпости и, вѣроятно, въ будущемъ окажетъ огромную услугу проходу нашихъ главныхъ сухопутныхъ силъ передъ Цзинь-чжоу и мимо Дальняго, куда можетъ подойти наша эскадра, постепенно вылавливая передъ собой мины; быть можетъ, въ этомъ мѣстѣ дастъ генеральное сраженіе непріятелю, такъ какъ, только пользуясь близостью Портъ-Артура, мы можемъ послать для вылавливанія минъ наши слабые миноносцы, непригодные для дальняго плаванія. Первая японская бомбардировка

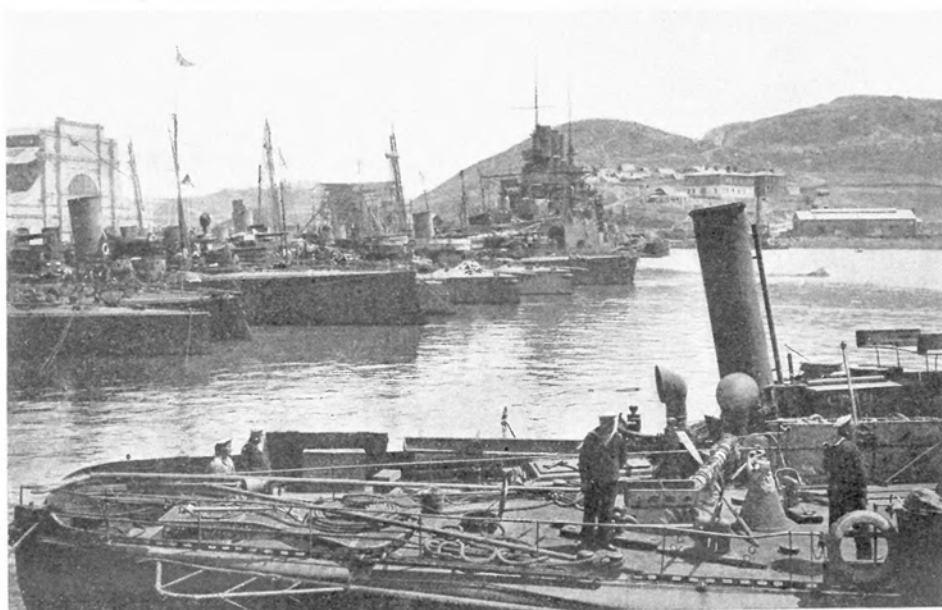

Первый отрядъ миноносцевъ въ Портъ-Артурѣ.

Портъ-Артура показала, что наши суда могутъ понести большія поврежденія не только въ надводныхъ частяхъ, но и въ подводныхъ. Почему то мнѣнія перемѣнились и многіе сдѣлались ярыми поклонниками похода во Владивостокъ.

Былъ созданъ проектъ, что для успѣха прорыва къ Владивостоку взять съ собою только быстроходныя суда, „Полтаву“ и „Севастополь“ оставить въ Портъ-Артурѣ для его обороны. Адмиралъ Лощинскій долженъ былъ демонстрировать съ двумя броненосцами (четырьмя лодками и 10 миноносцами) въ Дальній, и если большинство непріяельскихъ силъ бросится на эскадру, то Лощинскій будетъ громить Дальній, а если большинство обратится противъ Лощинскаго, то онъ не безъ успѣха будетъ вести бой, пользуясь съ одной стороны поддержкой нашихъ батарей, съ другой минными загражденіями. Но адмиралъ Витгефтъ съ этимъ проектомъ не согласился, сказавъ, что ему приказано идти со всей эскадрой и онъ это исполнить.

Между тѣмъ въ сраженіи 28-го іюля Того не имѣлъ бы перевѣса въ ходѣ передъ нашей эскадрой, силы его, отвлеченныя частью къ Дальнему, были бы слабѣе, и эскадра наша имѣла бы всѣ шансы безъ особыхъ поврежденій прорваться во Владивостокъ;



Триумфальный въездъ генерала Ноги въ Портъ-Артуръ.

а если мы припомнимъ случай, когда мы хотѣли потопить нашими превосходными тогда силами при взрывѣ „Хатцуза“ еще одинъ непріятельскій броненосецъ „Фуджи“ и бывшіе съ нимъ два крейсера, то понятны станутъ причины бѣдствій нашей

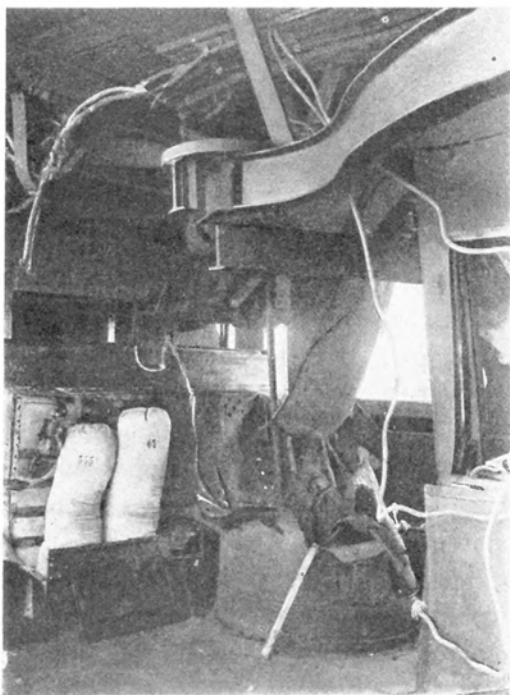

Поврежденіе у фокъ-мачты.

Тихоокеанской эскадры. Наканунѣ выхода эскадры всѣ офицеры и самъ адмиралъ Витгефтъ были въ удрученномъ настроеніи духа; такъ Витгефтъ, прощаясь съ адмираломъ Лощинскимъ, сказалъ: „увидимся на томъ свѣтѣ“. На другой день былъ поднятъ сигналъ: „Государь Императоръ приказалъ идти во Владивостокъ“. Эскадра вышла и скоро скрылась изъ виду. Около 11 час. началось сраженіе. Адмиралъ князь Ухтомскій получилъ извѣстіе о гибели адмирала Витгефта не болѣе какъ за часъ до наступленія темноты, и могъ ли онъ убѣдиться въ состояніи судовъ—можетъ сказать только подробное разслѣдованіе этого несчастнаго для нашего флота дѣла. Командующій японскимъ флотомъ адмиралъ Того, какъ говоритъ бывшій съ нимъ корреспондентъ, уже приказалъ дать сигналъ вернуться въ Японію, но

увидавъ, что наши суда повернули къ Портъ-Артуру, обрадовавшись, оставилъ ихъ въ покоѣ и все-таки ушелъ въ Японію чинить полученныя поврежденія. Это были 4 броненосца; на другой день были видны два броненосныхъ крейсера „Ниссинъ“ и „Кассуга“, которые стояли вмѣстѣ съ другими блокирующими судами. Надо думать, что броненосцы Того были капитально побиты, потому что изъ-за нихъ остальные суда, т. е. тѣ же „Ниссинъ“ и „Кассуга“ и другія и еще 40 миноносцевъ могли бы съ успѣхомъ преслѣдовать ушедшую въ Портъ-Артуръ нашу эскадру, но этого не сдѣлали. Надо думать, что Того, проведя ночь съ застопоренными машинами броненосцевъ и окруженный огромнымъ числомъ миноносцевъ, съразвѣтомъ спокойно ушелъ въ Сасебо и Нагасаки. Впрочемъ, что касается до вопроса, могла ли наша эскадра, несмотря на неудачу, прорваться къ Владивостоку, то на это врядъ ли можно отвѣтить утвердительно: эскадрѣ предстояло еще пройти около 1000 миль, проходить укрѣпленный, а можетъ быть и минированный непріятельскій проходъ



Палуба „Громобоя“ черезъ 15 минутъ послѣ боя.

въ то время, какъ у насъ были подводныя пробоины, продырявленныя, ухудшавшія тягу, дымовыя трубы и было много израсходовано снарядовъ; притомъ же, весьма вѣроятно, что въ такомъ состояніи намъ предстояло еще выдержать новый бой и возможна была атака миноносцевъ изъ бухтъ Кореи и Японіи,—все говоритъ, что на успѣхъ прорыва рассчитывать было никоимъ образомъ нельзя. Суда, отъ подводныхъ пробоинъ, недостатка угля и другихъ причинъ, вынуждены были бы гдѣ-нибудь выброситься на берегъ и погибнуть для дѣла, тогда какъ, вернувшись въ Портъ-Артуръ и починившись, они могли бы снова вступить въ бой или оказать помощь крѣпости своими пушками и специалистами матросами, какъ оно и случилось въ дѣйствительности. Правда, наша эскадра теперь потеряла всякое боевое значеніе какъ мор-

ская сила, но она потеряла это значеніе съ первыхъ моментовъ кампаніи, а вернувшись въ Портъ-Артуръ, она все-таки была полезна дѣлу обороны крѣпости своими богатыми средствами, которыя могли быть использованы обороною. Что многія суда разбрелись по различнымъ нейтральнымъ портамъ и не попали въ Портъ-Артуръ, то это объясняется тѣмъ, что, очевидно, не было составлено никакого плана на случай неудачи и не было дано приказанія кому и куда слѣдовать.

Послѣ сраженія 28-го іюля нашъ флотъ въ Тихомъ океанѣ не существовалъ больше, и теперь начинаются дѣйствія моряковъ совмѣстно съ гарнизономъ крѣпости на сухомъ пути.

По возвращеніи эскадры въ Портъ-Артуръ, служба по охранѣ рейда, траленіе его и охрана прохода продолжались попрежнему. Охрана прохода даже была усилена: такъ, подъ Золотой горой стояла лодка „Отважный“, а подъ Маячной

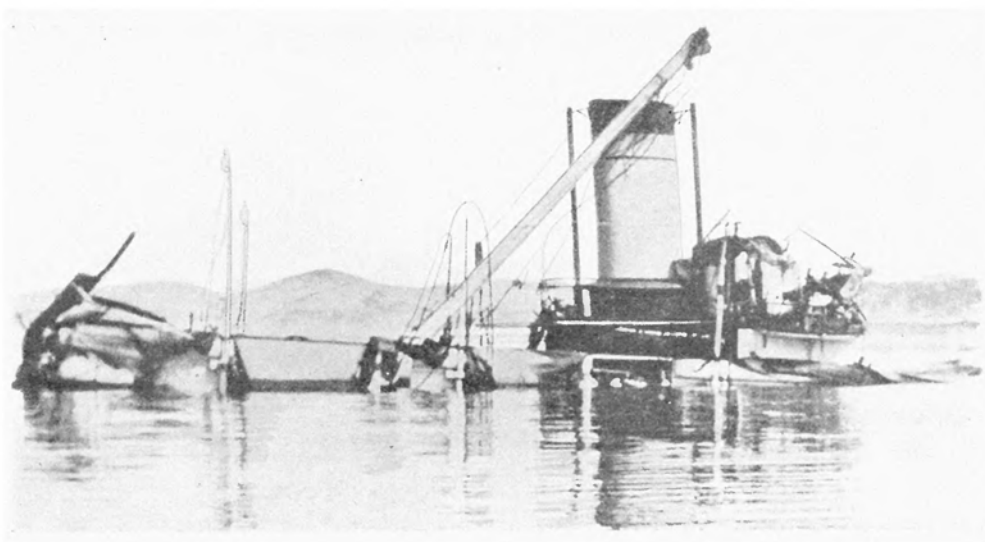

Затопленная канонерская лодка „Сивуч“.

лодка „Гилякъ“, вдоль же прохода былъ заведенъ бонъ изъ плавучихъ бревенъ, нанизанныхъ на проволочный тросъ, подъ которыми были привязаны сѣти Буливанта. Этотъ бонъ представлялъ препятствіе для миноносцевъ и, главнымъ образомъ, для подводныхъ лодокъ. На рейдѣ между затопленными судами также были плавучіе изъ бревенъ боны, нанизанные на стальной 7-дюймовый тросъ, привязанный въ нѣсколькихъ мѣстахъ къ бочкамъ, установленнымъ на надежныхъ якоряхъ; кромѣ того, на брандерахъ подъ Электрическимъ утесомъ и подъ Золотой горой, у прохода были установлены минные аппараты для бросанія минъ противъ минныхъ заградителей или миноносцевъ, если бы послѣдніе имѣли дерзость проникнуть на внутренній рейдъ. Впослѣдствіи, съ разоруженіемъ „Гиляка“, у прохода добавили для той же цѣли четыре пушки 57-миллиметроваго калибра и минные аппараты вдоль Тигроваго хвоста. Траленіе, производившееся до выхода эскадры 28-го іюля всѣми судовыми минными катерами и баржами землечерпательнаго каравана, пришлось



Жельзнодорожная станція.

значительно сократить, потому что нельзя было рассчитывать на скорый выход эскадры въ море; съ другой стороны, и судовые катера почти всѣ настолько были избиты, что ими только въ рѣдкихъ случаяхъ можно было пользоваться. Траленіе продолжалось на пути отъ Тахе къ Ляотешаню, на случай выхода судовъ для обстрѣливанія позицій или для встрѣчи судовъ, имѣвшихъ въ виду прибыть въ Портъ-Артуръ съ провіантомъ или снарядами. Траленіе производилось почти ежедневно, когда только позволяла погода. За время отъ возвращенія эскадры до капитуляціи было выловлено до 200 минъ. 5-го августа, имѣя впереди миноносцы, „Гремящій“ съ тралами ходилъ къ Ляотешаню встрѣчать пароходъ съ провизіей и почтой; почту приказано было везти въ Портъ-Артуръ, а пароходъ поставить въ Голубиную бухту. Затѣмъ приказано было привести и пароходъ. Опять пошли миноносцы, а за ними „Гремящій“, но подъ нимъ, около 6 часовъ, взорвалась мина и онъ сталъ носомъ погружаться въ воду; высланные на помощь паровые катера и баркасы ничего сдѣлать не могли, и „Гремящій“ черезъ нѣсколько минутъ пошелъ ко дну на глубинѣ 22-хъ сажень.

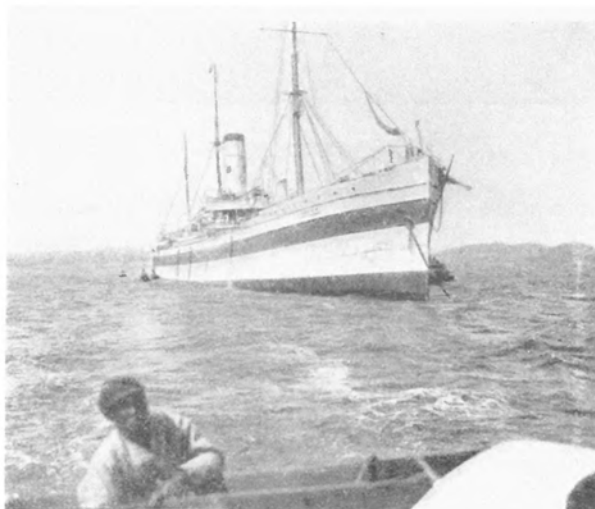

Госпитальное судно „Казань“ съ другой стороны.

При этомъ несчастьѣ погибло 8 кочегаровъ, находившихся при котлахъ во время взрыва; остальная команда, денежный ящикъ и всѣ книги, благодаря хладнокровію и распорядительности командира, были спасены.

10-го августа, по просьбѣ сухопутнаго начальства, вышли тралящіе миноносцы и броненосецъ „Севастополь“ для обстрѣливанія перекиднымъ огнемъ изъ бухты Тахе дальнихъ непріятельскихъ позицій. Береговья батареи и „Севастополь“ стрѣляли до 11 часовъ, а крейсера „Нисинъ“ и „Кассуга“ стрѣляли по „Севастополю“. Уклонившись отъ тралящихъ катеровъ, „Севастополь“ наткнулся на мину, которая взорвалась близъ старой его пробоины. Немного накренившись на правую сторону, онъ пошелъ къ выходу, гдѣ при помощи паровыхъ катеровъ вошелъ въ гавань. На другой день, т. е. 11-го августа, миноносцы „Разящій“, „Расторопный“ и „Выносливый“ вышли на рейдъ для охраны тралящаго каравана. Весь день прошелъ благополучно, но въ 5 часовъ вечера „Разящій“ наткнулся на мину, получилъ въ

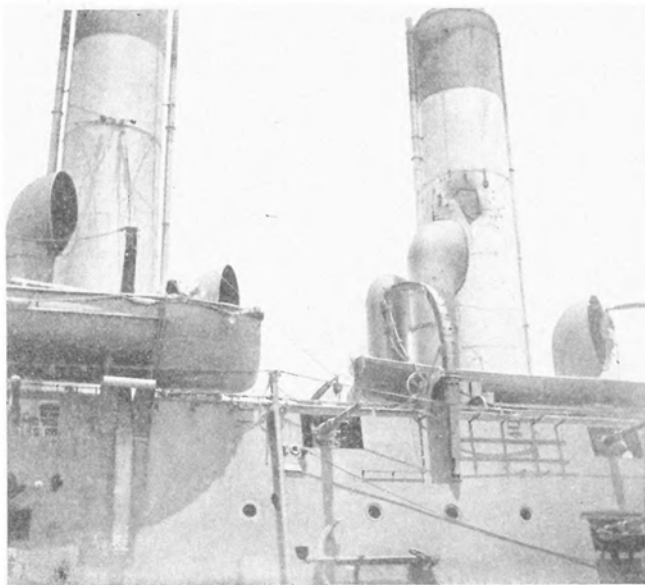

Поврежденія на „Аврорѣ“.

правомъ борту пробоину, къ нему на помощь тотчасъ же подошли „Расторопный“ и „Выносливый“. „Расторопный“ взялъ на буксирь „Разящаго“, а „Выносливый“ въ это время взорвался на другой минѣ и началъ быстро погружаться въ воду, а черезъ двѣ минуты и совсѣмъ скрылся, при этомъ погибло два офицера и 10 человекъ команды. 28-го ноября увидѣли съ Золотой горы пароходъ, идущій полнымъ ходомъ въ Портъ-Артуръ, выслали съ тралами миноносцы, которые его встрѣтили и проводили къ Бѣлому Волку. Это былъ

англійскій пароходъ, единственный блокадо-прорыватель, успѣшно проскочившій японскую блокаду, онъ привезъ грузъ муки, въ которой была большая нужда въ Портъ-Артурѣ. 6-го декабря пароходъ этотъ, имѣя впереди тралящій караванъ, ушелъ въ море, при чемъ въ траляхъ взорвались двѣ мины.

Японцы тоже постоянно тралили мины, преимущественно на востокъ отъ Портъ-Артура, начиная отъ бухты Лунвантанъ до Меланхе и отъ Меланхе и Сикау въ секторѣ между румбами югъ и юго-востокъ. Къ этимъ двумъ бухтамъ часто подходили транспорты съ провіантомъ и снарядами для лѣваго фланга осадной арміи, тутъ же находились тралящіе пароходы съ катерами и имѣли постоянное пребываніе броненосецъ „Чинъ-иенъ“, два крейсера типа „Шима“ и отрядъ миноносцевъ въ числѣ болѣе чѣмъ 10 судовъ, которые съ наступленіемъ ночи выходили отсюда въ крейсерство для постановки минъ. Замѣчено, что безъ предварительнаго траленія не выходило изъ бухты и не входило въ нее ни одно военное судно, ни одинъ транспортъ.

Въ періодъ осады, послѣ 28-го іюля, миноносцы, особенно въ августѣ, часто подходили къ Портъ-Артуру. Японскіе миноносцы приходили иногда одни, иногда съ большими паровыми катерами, а иногда только одни катера. Каждый разъ они были открываемы прожекторами, а въ лунныя ночи легко обнаруживались простымъ глазомъ. Подпустивъ ихъ на приличную дистанцію, открывали огонь со сторожевыхъ лодокъ, миноносцевъ и прибрежныхъ батарей. 29-го августа одинъ японскій миноносець, замаскировавшись въ видѣ китайской джонки, подошелъ на 20 кабельтовыхъ къ „Отважному“ и сдѣлалъ нѣсколько выстрѣловъ, при чемъ два снаряда упали у борта лодки, послѣ этого онъ повернулъ и полнымъ ходомъ ушелъ въ море.

25-го сентября выходилъ на внѣшній рейдъ „Ретвизанъ“ и къ вечеру опять вернулся въ гавань. Непрiятельскіе миноносцы, не замѣтивъ обратнаго возвращенія „Ретвизана“, три раза атакывали то мѣсто, гдѣ онъ стоялъ, но, разумѣется, впустую, выпустивъ нѣсколько минъ Уайтхеда и получивъ не мало снарядовъ съ



„Ретвизанъ“ подъ Зеленой горой.

сторожевыхъ судовъ. Съ возвращенія эскадры въ Портъ-Артуръ и до конца осады блокада крѣпости продолжалась по той же системѣ и почти въ той же силѣ, т. е. броненосцы и крейсера, изъ боязни минъ, не подходили ближе 15 миль, а больше держались въ 20 миляхъ, исключая тѣхъ постоянныхъ судовъ, которыя были въ бухтѣ Меланхе. Изъ блокирующихъ судовъ чаще другихъ были видны на горизонтѣ крейсера типа „Такасаго“, затѣмъ ближе къ Портъ-Артуру, примѣрно въ 10 миляхъ въ направленіи отъ острова Кепъ до острововъ Мяотао шла линія блокирующихъ миноносцевъ группами по два до 6, а всего въ сложности отъ 25 до 40 штукъ ежедневно, при чемъ днемъ число ихъ уменьшалось, а къ ночи увеличивалось и тогда большія суда скрывались по разнымъ направленіямъ, но куда именно—прослѣдить не удалось, потому что этому мѣшали всегда превышающіе въ числѣ миноносцы непрiятеля. Если бы ихъ не было, то съ уходомъ судовъ линіи блокады ихъ возможно было бы прослѣдить съ миноносцевъ и затѣмъ, съ наступленіемъ темноты или при другихъ благопріятныхъ обстоятельствахъ, произвести минную

атаку. Такъ какъ линія блокады миноносцевъ никогда не снималась, то для развѣдки гдѣ ночуютъ суда, и для дальнѣйшей постановки минъ съ миноносцевъ пришлось прибѣгнуть къ способу прорыва линіи блокады, пользуясь темными ночами. Какъ уже упоминали, съ уходомъ эскадры миноносецъ „Рѣшительный“, одинъ имѣвші приспособленія для постановки минъ, былъ посланъ въ Чифу дать знать о выход эскадры, и тамъ остался. Поэтому пришлось имѣть вновь приспособленія эти к миноносцамъ „Скорый“, „Сердитый“, „Стройный“, при чемъ на „Скоромъ“, благодаря вниманію командира порта, онъ былъ уже готовъ черезъ 5 дней. Въ эт время всѣмъ миноносцамъ была дана возможность перебрать нѣкоторыя части машинъ, вычистить котлы и привести въ порядокъ вѣчно исправляющіеся холодиль



„Сивучъ“ на Ляохе.

ники. Затѣмъ, постановка минъ производилась въ слѣдующія ночи: 5-го августа миноносецъ „Скорый“ поставилъ 14 минъ къ юго-западу отъ острова Кепъ. 9-го августа тотъ же миноносецъ ходилъ къ острову Кепъ снова ставить мины, но встрѣтивъ три непріятельскихъ миноносца, вернулся обратно, при чемъ непріятель сопровождалъ „Скорый“, производя опознательные сигналы до самаго входа в Портъ-Артуръ. 20-го августа „Скорый“ же поставилъ 16 минъ между бухты Лунвантань и островомъ Кепъ. 26-го августа миноносецъ „Сердитый“ поставилъ 16 минъ на юго-востокъ отъ мѣста взрыва броненосца „Хатцузе“, т. е. въ 20 миляхъ отъ Портъ-Артура, мѣсто, гдѣ чаще всего крейсировали „Якумо“ и „Такива“. 3-го сентября миноносецъ „Стройный“ поставилъ 18 минъ на западъ отъ сѣвернаго берега за бухтой Луизы. 22-го сентября миноносецъ „Сердитый“ вышелъ для постановки минъ, но изъ-за большого волненія вернулся обратно. 23-го сентябр



Рытье окоповъ.

поставили 12 минъ въ бухтѣ Луиза. 27-го сентября въ той же бухтѣ было поставлено еще 16 минъ и, наконецъ, 28-го сентября поставили съ трехъ миноносцевъ подъ прикрытіемъ семи другихъ—20 минъ противъ Лунвантаня въ 65 кабельтовыхъ отъ Крестовой горы подъ выстрѣлами японскаго крейсера изъ-за острова Кепъ и затѣмъ выскочившихъ изъ Тункау 13 миноносцевъ. Это поставили днемъ, пользуясь туманной, дождливой погодой, потому что ночью непріятель особенно усердно оберегалъ миноносцами и паровыми катерами мѣсто между Лунвантанемъ и островомъ Кепъ отъ постановки минъ и даже поставилъ тамъ на якорѣ три сторожевыхъ джонки. Между тѣмъ крѣпостное начальство особенно хлопотало о защитѣ праваго



Внутренніе ходы въ редутѣ.

съ этого фланга взять часть стрѣлковъ для другихъ, болѣе нуждающихся пунктовъ. Всего поставили 112 минъ для защиты праваго и лѣваго фланга крѣпости и активно по пути крейсеровъ „Якумо“ и „Такива“, при чемъ на этихъ загражденіяхъ воз-

фланга отъ бомбардировки флотомъ, такъ какъ, сбивши орудія батареи № 22-й и занявъ ее, непріятель легко могъ бы уничтожить фланговымъ огнемъ всѣ приморскія батареи, а потому поставленныя внезапно 23 мины къ прежде поставленнымъ 30 минамъ, расположеннымъ подъ огнемъ Крестовой батареи и Электрическаго утеса, успокоили крѣпостное начальство и позволили

рвались или получили поврежденія: двухтрубный и двухмачтовый крейсеръ Лунвантаня; у острова Кепъ подорвался тралящій пароходъ и взорвался миноносець между Лунвантанемъ и Кепъ. Затѣмъ подорвался крейсеръ „Цукушима“ и, подведя пластырь, ушелъ въ Дальній. 24-го августа взорвался пароходъ на югъ отъ Ляотешаня, 8-го сентября крейсеръ „Митака“ наткнулся на плавающую мину, 29-го октября взорвался

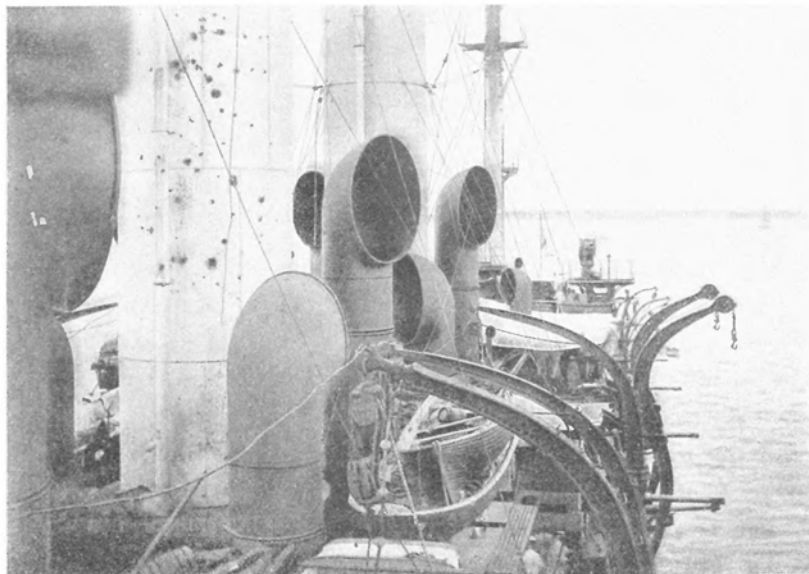

Поврежденіе на „Аврорѣ“.

крейсеръ „Хай-іень“ между островами, 17-го ноября взорвался броненосецъ береговой обороны „Сай-іень“; 1-го декабря взорвался миноносець у Бѣлаго Волка, а 4-го—двухтрубный миноносець наскочилъ на мину.

Въ промежуткахъ между установками минъ въ темныя ночи миноносцы посылались на рекогносцировки, дабы знать мѣсто ночевки большихъ судовъ и, выслѣдивъ его, произвести минную атаку. Посылка миноносцевъ отрядомъ признана неудобной, потому каждый разъ отрядъ, до встрѣчи большихъ судовъ, наталкивался на такой же, или болѣе сильный, непріятельскій отрядъ и дѣло оканчивалось артиллерійской перестрѣлкой, не дававшей существенныхъ результатовъ. 2-го сентября посланъ миноносець 22 „Расторопный“ осмотрѣть острова Мяотао. На пути онъ встрѣтилъ и осмотрѣлъ китайскую большую джонку. Предполагали, что она везетъ снаряды къ японской арміи, но оказалось, что въ ней мануфактурный товаръ китайскаго купца. Поэтому острова Мяотао не были осмотрѣны. Ихъ нѣсколько позже осмотрѣлъ миноносець „Сильный“, при чемъ были замѣчены два японскихъ миноносца, съ которыми боя не было. 21-го октября мичманъ Дмитріевъ на паровомъ катерѣ по своему желанію и своей инициативѣ отправился въ бухту Меланхе на рекогносцировку, дабы въ случаѣ благоприятныхъ обстоятельствъ взорвать одно изъ стоявшихъ тамъ судовъ, встрѣтилъ три непріятельскіе контръ-миноносца,

въ одинъ изъ коихъ пустилъ мину и взорвалъ его, а затѣмъ взялъ курсъ въ море, и въ то время, какъ миноносцы искали его прожекторами по направленію къ берегу, онъ мористѣе проскочилъ въ Артуръ. Миноносцы и катера, помимо развѣдокъ, принимали участіе въ доставкѣ почты, особенно послѣдніе два мѣсяца, когда блокада была особенно серьезна и китайцы, несмотря на свое искусство и хитрость, потеряли всякую возможность на доставку какихъ-либо свѣдѣній изъ Чифу, а слѣдовательно, изъ Россіи и арміи. Если и приходили джонки, то путь ихъ совершался мѣсяцъ и болѣе, и при таковыхъ условіяхъ все привозимое ими оказывалось запоздалымъ. Весьма важно было дать знать въ главную квартиру о положеніи дѣлъ въ Артурѣ, такъ какъ два мѣсяца туда не посылались никакихъ донесеній. Поэтому предполагали первоначально послать миноносецъ, пользуясь темными ночами съ такимъ расчетомъ, чтобы онъ доставилъ въ Чифу посылаемаго офицера съ почтой и въ ту же ночь къ утру возвратился бы въ Артуръ, на слѣдующую ночь продѣлать то же и взять въ условленномъ мѣстѣ почту изъ Чифу. Четыре ночи выходилъ „Сердитый“ и каждый разъ, встрѣчая блокирующіе миноносцы, вынужденъ былъ возвращаться, такъ какъ, теряя время на уклоненіе отъ блокирующихъ, онъ не успѣлъ бы въ одну и ту же ночь исполнить порученіе; между тѣмъ луна прибавлялась и планъ возвратиться въ ту же ночь пришлось замѣнить другимъ, а именно: послать въ Чифу катеръ „Орель“ и съ почтой добровольца доктора Штейнберга, а затѣмъ черезъ нѣсколько дней послать миноносецъ въ Цинвандао, куда долженъ



Инженерные и интендантскіе склады.

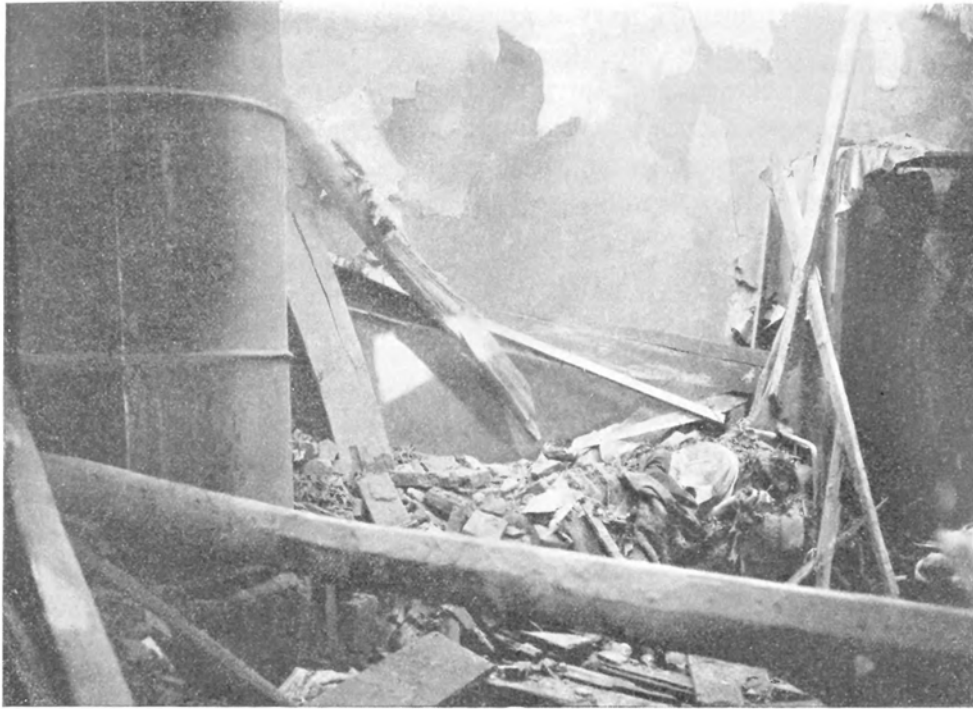

Убитый при разрушеніи дома 11-дюймовымъ снарядомъ изъ гаубицы.

былъ прибыть докторъ Штейнбергъ. Это тоже не удалось, потому что вольный шкиперъ никакъ не могъ управиться съ „Орломъ“, гдѣ, какъ потомъ оказалось, былъ слабъ штурмъ-тросъ. Пока дѣлались всѣ эти опыты, луна еще больше прибавилась, и былъ собранъ совѣтъ, что въ этомъ случаѣ дѣлать. На этомъ совѣтѣ порѣшили послать миноносецъ въ Чифу съ тѣмъ, чтобы по сдачѣ почты, если нельзя будетъ вернуться обратно, разоружиться. Остановились на миноносцѣ „Сердитомъ“, потому что онъ передъ тѣмъ подорвался на минѣ. Этотъ миноносецъ доставилъ нашу почту въ Чифу, но оттуда ничего не привезъ, такъ какъ долженъ былъ тамъ разоружиться.

Наконецъ, 19-го декабря, съ заходомъ солнца, ушелъ въ Чифу съ почтой „Орель“, а затѣмъ въ тотъ же вечеръ, вслѣдствіе посланки генераломъ Стесселемъ парламентаревъ къ японскому генералу Ноги о сдачѣ крѣпости на капитуляцію, былъ посланъ въ Чифу миноносецъ „Статный“ со знаменами и секретными дѣлами; а немного позже и остальные пять миноносцевъ, съ приказаніемъ разоружиться въ нейтральномъ порту.

Чтобы ознакомиться съ картиной дѣлъ съ момента прорыва японцами линіи желѣзной дороги на сѣверѣ и тѣми отношеніями, которыя существовали между отрѣзанными отъ всего міра портъ-артурцами, мы опять обратимся къ богатой подробностями запискѣ адмирала Лошинскаго, писавшаго подъ свѣжимъ впечатлѣніемъ всего пережитого. Съ конца апрѣля уже стали ходить слухи о томъ, что Квантунъ отрѣзанъ, но пришедшая телеграмма, извѣщавшая, что сообщеніе восстановлено, внесла успокоеніе. Это было не надолго,—почти вслѣдъ за этой телеграммой полу-

чилось извѣстіе, что сообщеніе окончательно прервано. Тогда было собрано общее собраніе всѣхъ морскихъ и сухопутныхъ начальниковъ, на которомъ сухопутное начальство просило моряковъ дать ему съ поврежденныхъ судовъ пушки и прислугу къ нимъ. Моряки дали 26 орудій 6-дюймовыхъ и много мелкихъ, и тотчасъ же было приступлено къ установкѣ этихъ орудій матросами портовыми средствами. Тутъ же былъ поднятъ вопросъ о помощи флота при ожидаемой атакѣ японцами Цзинь-чжоуской позиціи, на что адмиралъ Витгефтъ высказалъ, что такъ какъ наши лучшія суда находятся въ починкѣ и наши лодки такъ глубоко сидятъ, что близко къ Цзинь-чжоу подойти не могутъ, то флотъ никакой поддержки въ этомъ направленіи оказать не можетъ. Однако, все-таки канонерская лодка „Бобръ“ приняла нѣкоторое участіе въ дѣлѣ подъ Цзинь-чжоу и помѣшала японцамъ обойти нашъ правый флангъ. Нѣкоторые говорили, что успѣхъ атаки Цзинь-чжоу зависѣлъ отъ огня японскихъ канонерокъ, другіе же говорили, что японцы побѣдили потому, что позиція была слабо занята и имѣла плохо устроенные блиндажи. Генералъ Фокъ, войска котораго находились у Цзинь-чжоу, просилъ опять помощи флота, который могъ выйти въ 7 часовъ утра, но это не было предусмотрено, а выходить вечеромъ было уже поздно, такъ какъ генералъ Фокъ приказалъ очистить позицію и отойти

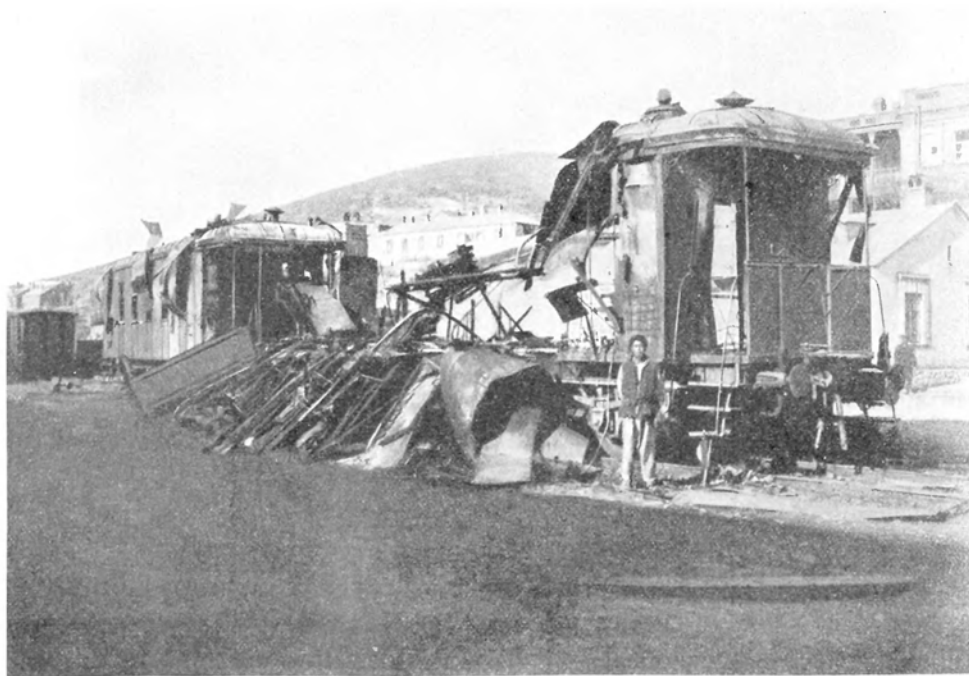

Разбитые вагоны.

назадъ. Это было неожиданнымъ ударомъ, такъ какъ въ 2 часа дня была получена телефонограмма изъ Дальняго, которая была объявлена сигналомъ, что атака Цзинь-чжоу отбита. „Бобръ“ дѣйствовалъ блестяще.

Мы знаем уже, что послѣ сдачи Цзинь-чжоу генераль Фокъ отошелъ прямо къ Зеленымъ горамъ, уступивъ безъ всякаго сопротивленія Нангалинскую линію и Тафаншинскія высоты, чѣмъ и открылъ непріятелю свободный доступъ на Талиенванъ и Дальній. Послѣдствіемъ этого было то, что все имущество, запасы, докъ, мастерскія, набережныя и краны—все цѣликомъ досталось непріятелю, а жители побросали свое имущество и въ паническомъ страхѣ ринулись въ Портъ-Артуръ, прибавивъ въ осажденной крѣпости до тысячи лишнихъ ртовъ. Такимъ образомъ, японцы сразу получили превосходный, вполне оборудованный базисъ со всѣми приспособленіями для ремонта судовъ, выгрузки даже 11-дюймовыхъ орудій, прекрасныя помѣщенія для снарядовъ и всякихъ запасовъ. Благодаря этому осадныя войска

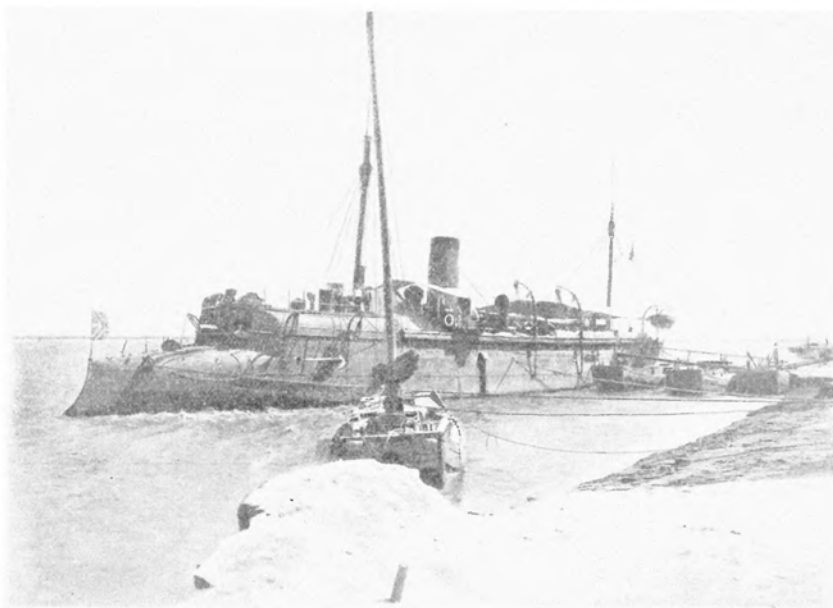

Поврежденный крейсеръ у пристани.

имѣли время и мѣсто для періодическаго отдыха, и всѣ невзгоды легли на много-страдальный Артуръ. За всѣ эти подвиги генераль Стессель представилъ генерала Фока къ св. Георгію и золотому оружію, которые тотъ и получилъ. Какъ извѣстно, послѣ Цзинь-чжоу мы отошли и укрѣпились на Зеленыхъ горахъ, при чемъ лѣвымъ флангомъ командовалъ генераль Фокъ, а правымъ генераль Кондратенко. Важнѣйшимъ пунктомъ на правомъ флангѣ были возвышенности Куисана, гдѣ происходили упорные бои, но все-таки японцы овладѣли ими. Пока все это происходило въ полѣ, въ Артурѣ постоянно собирались совѣщанія, на одномъ изъ которыхъ разбирался вопросъ о предстоящихъ дѣйствіяхъ флота. Одинъ изъ полковыхъ командировъ высказалъ, что когда флотъ исправитъ свои поврежденія, то ему слѣдуетъ дѣлать выходы на близкія дистанціи, не разрывая связи съ Портъ-Артуромъ. Съ этимъ мнѣніемъ всѣ согласились, но 21-го мая генераль Стессель прислалъ къ адмиралу Витгефту генерала Кондратенко просить помощи флота въ виду новой высадки

японцевъ у Бидзиво. Адмиралъ Витгефтъ, ссылаясь на неготовность флота, въ этой помощи такъ же, какъ и въ первые разы, отказалъ. Наконецъ, на одномъ изъ послѣдующихъ засѣданій былъ принципиально рѣшенъ вопросъ объ активныхъ дѣйствіяхъ флота, и на запросъ генерала Стесселя— когда флотъ можетъ выйти, былъ данъ отвѣтъ: между 1-мъ и 10-мъ іюня, по окончаніи исправленія трехъ броненосцевъ и крейсера и по приведеніи всѣхъ судовъ въ надлежащій порядокъ. Приступили къ обсужденію способовъ предстоящаго выхода эскадры. Между различными мнѣніями высказано было, что самое лучшее будетъ на первое время ограничиться походомъ въ бухту Керръ или Дальній, гдѣ у японцевъ главное гнѣздо, постараться разгромить ихъ и въ тотъ же день вернуться въ Портъ-Артуръ. 29-го мая генералы и адмиралы ѣздили на Высокую гору. Съ нея видны, какъ на ладони, бухты Голубиная, Луизы, Восьми кораблей и, конечно, портъ съ прилежащимъ рейдомъ. Изъ этихъ



Часть берега Западнаго бассейна.

бухтъ непріятель можетъ обстрѣливать Высокую гору, а когда займетъ Высокую гору, то нашъ судовой огонь не позволитъ укрѣпить ее, тѣмъ не менѣе, корректируя стрѣльбу съ этой горы, непріятель легко можетъ быстро уничтожить портъ и флотъ, стоящій въ внутренней гавани и даже на внѣшнемъ рейдѣ. Поэтому и рѣшено было укрѣпить этотъ важный пунктъ заранѣе, но все ограничилось постановкой двухъ старыхъ 6-дюймовыхъ пушекъ, вырытіемъ окоповъ у вершины горы и устройствомъ плохихъ блиндажей, не годныхъ даже противъ полевыхъ пушекъ, не говоря уже о тяжелыхъ осадныхъ и 11-дюймовыхъ гаубицахъ.

5-го іюня была получена отъ Намѣстника телеграмма, въ которой предлагалось эскадрѣ выйти для борьбы съ японскимъ флотомъ, выбравъ для этого наиболѣе благоприятныя условія въ отношеніи погоды. Обсуждая совмѣстно всевозможныя случайности, какъ во время похода, такъ и во время боя, адмиралъ Вит-

гефть высказался въ пользу атаки непріятеля въ строю фронта, дабы при этомъ воспользоваться выпускомъ минъ изъ носовыхъ аппаратовъ. Всѣ были противъ этой маневра, тѣмъ болѣе, что мины изъ носовыхъ аппаратовъ не легко выходятъ изъ трубъ во время волненія, но адмиралъ остался при своемъ мнѣніи. Затѣмъ, для обезпеченія отъ минъ при выходѣ эскадры въ море, рѣшили поставить по острогу рядъ плавающихъ минъ, вдоль которыхъ, протравивъ хорошо, можно будетъ слѣдовать эскадрѣ.

Выходъ былъ назначенъ 9-го іюня съ разсвѣтомъ въ полную воду и по выходѣ остановиться на якорѣ въ пространствѣ между Хайларомъ и сапернымъ загражденіемъ, для чего каждому кораблю поставить свою вѣшку и обязательно своими средствами свое мѣсто протравить. Однако, 9-го іюня не вышли за неготовность „Побѣды“, а выходъ состоялся на другой день, утромъ. Шли въ слѣдующемъ порядкѣ: „Новикъ“, „Діана“, „Аскольдъ“, „Севастополь“, „Полтава“, „Цесаревичъ“, „Пересвѣтъ“, „Побѣда“, „Ретвизанъ“, „Баянъ“ и „Паллада“. По выходѣ была замечена плавающая мина около „Цесаревича“, и когда стали тралить, то еще найден преимущественно около „Цесаревича“ 7 минъ,—это задержало эскадру до половины второго часа; кромѣ того, на „Палладѣ“ испортился электрической приводъ руля который исправили своими средствами. На эскадрѣ недоставало 27 орудій, при чемъ нѣсколькихъ даже крупныхъ калибровъ. Двинулись въ путь по створу пустыхъ минъ на юго-востокъ и, пройдя немного, легли на югъ. Во время этого маневра миноносцы непріятеля мѣшали нашимъ тральщикамъ, но „Новикъ“ и наши миноносцы отгоняли ихъ. Въ 5 часовъ дня встрѣтили японскую эскадру, состоявшую изъ 4-хъ броненосцевъ, 6-ти крейсеровъ и 16-ти миноносцевъ. Противники сошли на 50 кабельтовыхъ, и когда наши приближались, японцы удалялись, уклоняясь отъ боя, и, какъ предполагалъ адмиралъ Витгефть, непріятель желалъ съ наступленіемъ темноты произвести рядъ минныхъ атакъ, а на другой день, ослабивъ насъ, дать сраженіе. Потому рѣшили вернуться въ Артуръ, несмотря на наступающую темноту и отсутствіе у насъ тралящихъ средствъ. На пути мы имѣли двѣ минныя атаки, которыя были успѣшно отбиты, и эскадра дошла благополучно до гавани кромѣ „Севастополя“, который, выйдя изъ линіи кильватера, задѣлъ мину и получилъ пробоину со взрывомъ патроннаго погреба, но дошелъ до Бѣлаго Волка, а на другой день вошелъ въ гавань. Когда эскадра стала на якорь въ виду Артура, непріятель произвелъ еще 8 минныхъ атакъ, которыя были блестяще отбиты, при чемъ японцы потеряли три миноносца и выпустили большое количество минъ Уайхеда; на другой день ихъ выловили плавающими на поверхности до 20 штукъ. И сушѣ шли постоянныя стычки съ непріятеlemъ, а 13-го іюня японцы повели серьезное наступленіе на Зеленныя горы, при чемъ ежедневно выходили наши лодки обстрѣлывать непріятельскія позиціи и наступающія войска, а броненосцы начали перекидывать стрѣльбу съ тою же цѣлью.

Когда 19-го іюля наши войска отступили въ крѣпость, генералъ Стессель пердалъ командованіе коменданту крѣпости, который обратился къ войскамъ съ возбуждающей рѣчью, помѣщенной въ приказѣ по гарнизону. 25-го іюля, послѣ обѣдн

былъ назначенъ крестный ходъ по всѣмъ батареямъ и городу для совершения молебствія. Когда процессія дошла до порта, то грянулъ первый непріятельскій выстрѣлъ, за нимъ второй, третій и открылась бомбардировка, продолжавшаяся до двухъ часовъ дня. Снаряды ложились по преимуществу подъ Золотой горой и въ проходѣ, гдѣ стояли наши лодки. Съ этого дня бомбардировка производилась ежедневно и днемъ, и ночью, при чемъ сначала были только 6-дюймовыя бомбы, а потомъ стали ложиться и 11-дюймовыя. Стрѣляли по городу, порту, судамъ и фортамъ. 3-го августа японцы прислали парламентаревъ съ предложеніемъ сдать Артуръ безъ боя, но съ тѣмъ, чтобы имъ былъ сданъ флотъ, а взамѣнъ этого войска получали право съ оружіемъ и воинскими почестями уйти и присоединиться къ Куропаткину, если же крѣпость будетъ сда- на съ боя, то японскіе военачальники не ручаются за звѣрство своихъ войскъ и возможность повальной рѣзни. На это японцы получили, конечно, отрицательный отвѣтъ. 15-го іюля, въ день, когда мы потеряли Дагушань и Волчьи горы, на совѣтъ моряковъ было рѣшено поддерживать Портъ-Артуръ всѣми силами до конца осады. На собраніи флагмановъ 6-го августа обсужда-



Мастерская для снаряженія снарядовъ въ Портъ-Артурѣ.

лось предложеніе коменданта крѣпости о томъ, что, въ виду недостатка въ снарядахъ, дальнѣйшую борьбу съ непріателемъ онъ полагаетъ вести исключительно снарядами флота и, главнымъ образомъ, отъ пушекъ большого калибра. Рѣшено было помогать крѣпости всѣмъ, чѣмъ возможно, и въ то же время усиленно продолжать работы по исправленію судовъ и приведенію ихъ въ порядокъ.

6-го августа, послѣ усиленной бомбардировки, японцы пошли на штурмъ нашихъ укрѣпленій и производили этотъ штурмъ такъ: сначала открывали огонь по нашей артиллеріи, расположенной на вершинѣ горы; подъ этимъ огнемъ двигались наступающіе, неся съ собою ручныя бомбочки, пулеметы и землю въ мѣшечкахъ, землю по дорогѣ въ какомъ-нибудь мѣстѣ всѣ бросаютъ и этимъ кладутъ основаніе для послѣдующихъ атакъ. Дойдя до окоповъ, бросаютъ ручныя бомбочки, а когда накопится достаточно людей близъ окоповъ и орудій, обстрѣливаніе прекращается и наступающіе бросаются въ штыки. Первые штурмы были отбиваемы штыками, впо-

слѣдствіи мы стали пользоваться для этого большими и малыми метательными минами, бросая ихъ съ судовыхъ минныхъ аппаратовъ при уменьшенномъ зарядѣ и доводя дальность полета мины до 800 шаговъ. Послѣ отбитія штурмовъ японцы не убрали своихъ труповъ и намъ не давали этого дѣлать, а потому кругомъ развелось страшное зловоніе, такъ что по временамъ невозможно было дышать. Раненыхъ также не убрали, принимали только тѣхъ, которые могли доползти сами, тяжело же раненые были прямо обречены на смерть. 28-го августа была получена телеграмма отъ Намѣстника, въ которой предлагалось князю Ухтомскому сдать командованіе эскадрой капитану 1-го ранга Вирену и послѣднему предлагалось по исправленіи судовъ стараться прорваться во Владивостокъ, но собраніе флагмановъ еще разъ подтвердило полную невозможность совершить эту операцію, во-первыхъ, потому, что суда были далеко не исправлены, а, во-вторыхъ, потому, что эскадра была сильно ослаблена боемъ 28-го іюля и почти шестимѣсячной обороной крѣпости, уменьшившей число снарядовъ и команды, и выходъ эскадры съ цѣлью прорыва будетъ вѣрной гибелью не только эскадры, но и крѣпости, которая осталась бы тогда безъ снарядовъ, пушекъ и необходимыхъ людей.

Высокія боевыя отличія, пожалованныя руководителямъ обороны Цзинь-чжоу и Зеленыхъ горъ, даютъ право думать, что представленіе объ этихъ дѣлахъ было сдѣлано не какъ о пораженіяхъ, но какъ о побѣдахъ, и, вѣроятно, это было причиной того, что генераль Стессель, сдавшій мѣсяць тому назадъ оборону крѣпости всецѣло ея законному коменданту, вдругъ пожелалъ взять бразды правленія обратно и заявилъ генералу Смирнову: „я здѣсь старшій начальникъ, безъ меня вы ничего не можете, а потому должность ваша, равно и штабъ крѣпости излишни и я полагаю его расформировать“. На это безграничное, по своему нахальству, заявленіе комендантъ крѣпости отвѣчалъ: „я назначенъ комендантомъ Высочайшимъ приказомъ во время войны. Вѣроятно, имѣлось въ виду извлечь изъ меня, какъ бывшаго начальника штаба Варшавской крѣпости и имѣющаго научную подготовку, пользу для Артура, а потому, пока не будетъ отмѣны этого приказа, я не уйду со своего мѣста“. По поводу этого разговора генераль Смирновъ въ дружеской бесѣдѣ со своими сослуживцами говорилъ такъ: „если бы генераль Стессель дѣйствительно привелъ свое намѣреніе въ исполненіе, то онъ собралъ бы военный совѣтъ и представилъ бы на его рѣшеніе вопросъ: что, въ виду государственной важности обороны Портъ-Артура, кому болѣе довѣряютъ эту честь, генералу Стесселю или ему, Смирнову, и если бы собраніе высказалось за него, то онъ безъ церемоніи посадилъ бы подъ арестъ генерала Стесселя до конца осады“. Соображенія эти дошли до свѣдѣнія генерала Стесселя, хотя врядъ ли имѣли вліяніе на экстренную сдачу крѣпости, о которой будемъ говорить ниже, а слова Смирнова такъ и остались словами, несмотря на то, что онъ обязанъ былъ сдѣлать то, что говорилъ.

Въ началѣ сентября исправленія судовъ находились въ такомъ положеніи, что только „Ретвизанъ“ и „Побѣда“ не были готовы. „Севастополь“ съ кессономъ оканчивалъ задѣлку своей минной пробоины, „Баянъ“ стоялъ безъ орудій, „Паллада“ была готова, но ея пушки переставлялись на „Баяна“. Въ началѣ августа

обстрѣливаніе судовъ японцами давало до 10% попаданія и наносило намъ не мало вреда, почему нѣкоторыя суда передвинулись подъ Перепелиную гору и % попаданія уменьшился, но скоро непріятель придумалъ другіе способы корректированія своей стрѣльбы: стали пользоваться для этого китайцами, которые въ малую воду гуляли по отмели и, собирая ракушки, разными знаками указывали мѣста паденія снарядовъ. 7-го сентября мы потеряли Водопроводный и Кумирненскій редуты, а также и Длинную гору, съ которой наблюденіе за стрѣльбой по гавани производилось лучше; но Высокая гора находилась еще въ нашихъ рукахъ. Со взятіемъ Длинной горы японцамъ открылся видъ на входъ въ гавань и на часть внутренняго бассейна, гдѣ стояли „Пересвѣтъ“, „Побѣда“ и „Ретвизанъ“. 19-го сентября японцы начали

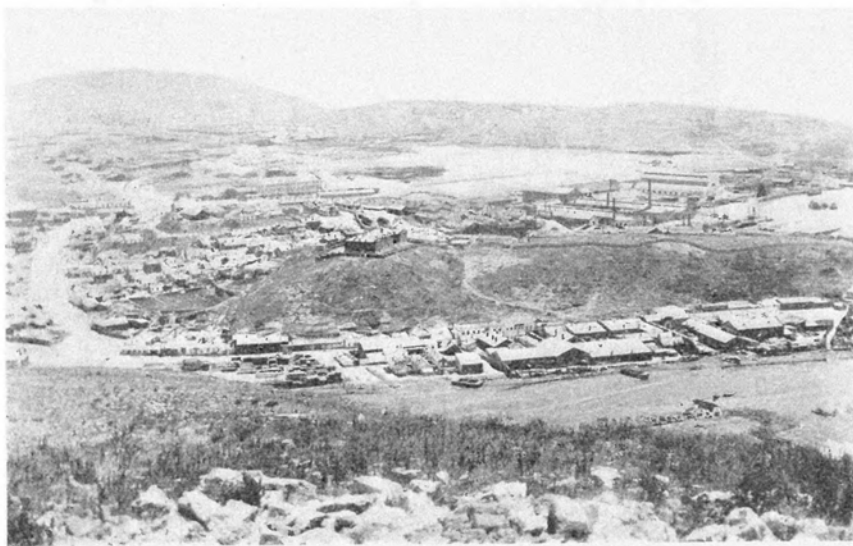

Видъ Портъ-Артура.

бомбардировку 11-дюймовыми снарядами, которые не только попаданіемъ, но и своимъ страшнымъ ревомъ производили удручающее впечатлѣніе. Сила этихъ снарядовъ была огромная. При попаданіи въ бетонъ или мелкія суда они производили сквозную пробоину, въ броненосцѣ же пробивали всѣ палубы и, дойдя до броневого, разрывались на крупныя осколки, производили пожаръ и заполняли пространство удушливымъ дымомъ. Если же такой снарядъ, скользя по борту, падалъ въ воду, то получалось дѣйствіе, какъ бы отъ мины, и иногда давалъ пробоины на 12-дюймовой глубинѣ. Стрѣльба этими снарядами была настолько мѣткая, что пришлось особенно подумать, какимъ бы способомъ предохранить суда отъ пораненій. О выходѣ въ море нечего было и думать: эскадра не была готова. Починка пробоинъ шла очень медленно, едва успѣвали задѣлать однѣ пробоины, какъ получались новыя. Выходъ на внѣшній рейдъ не спасъ отъ страшныхъ 11-дюймовыхъ снарядовъ, они достигали, напримѣръ, до „Баяна“, стоявшаго подъ Золотой горой, и въ него

попало 5 снарядовъ, по счастью, не причинивъ вреда котламъ и машинамъ, кромѣ того, на внѣшнемъ рейдѣ суда подвергались бы частымъ миннымъ атакамъ и рано или поздно были бы пущены ко дну и на большой глубинѣ. При такихъ обстоятельствахъ не оставалось ничего больше, какъ подвинуться возможно тѣснѣе къ Перепелиной горѣ, гдѣ все-таки суда были менѣе замѣтны, и положиться на волю судьбы. Въ октябрѣ сухопутное начальство потребовало на берегъ резервъ, состоявшій, главнымъ образомъ, изъ машинной команды, и на судахъ осталось лишь самое ограниченное число машинистовъ, кочегаровъ, комендоровъ и минеровъ для тушенія пожаровъ; этими же людьми пополнялась убыль на батареяхъ и фортахъ и они употреблялись для переснаряженія патроновъ и снарядовъ въ лабораторіи. Минеры изготовляли разнаго

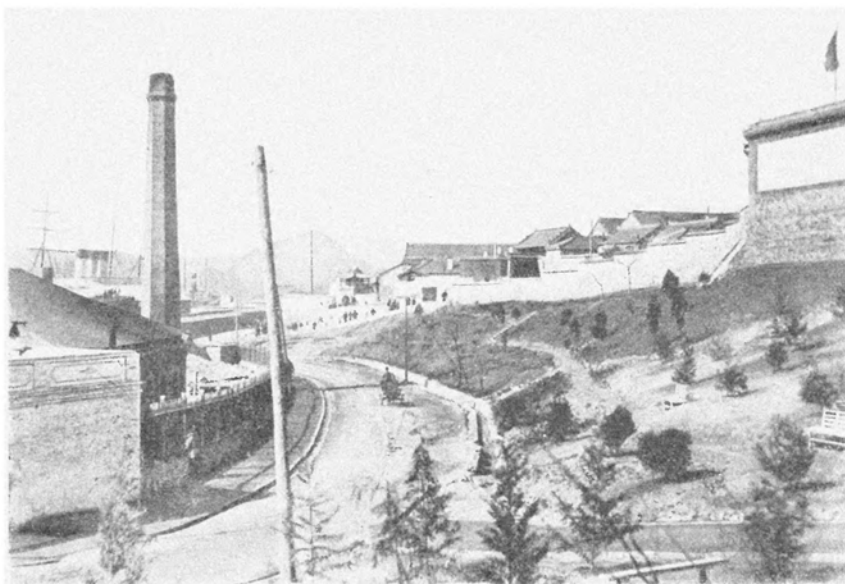

Улица у порта въ Портъ-Артурѣ.

рода бомбочки и метательныя мины, которыя изобрѣтались нашими же офицерами. Въ порту и въ частныхъ мастерскихъ производилась отливка и отдѣлка новыхъ снарядовъ. Хлѣбопеки работали особенно много, такъ какъ китайцы, съ ухудшеніемъ положенія крѣпости, все болѣе и болѣе разбѣгались. Изъ офицеровъ на судахъ оставались только командиръ и старшій офицеръ, остальные всѣ были на позиціяхъ сухопутнаго фронта. Въ довершеніе всѣхъ бѣдъ стала развиваться цынга, и къ половинѣ декабря изъ 13.000 больныхъ и раненыхъ половина была цынготныхъ. 17-го октября была опять усиленная бомбардировка и послѣдовалъ штурмъ, отбитый на всѣхъ пунктахъ. Во время этой бомбардировки въ „Побѣду“ попало два снаряда, въ „Полтаву“ одинъ, въ „Ретвизанъ“, и въ „Баянъ“ пять, въ „Забіяку“ два и въ „Ангару“ тоже два; кромѣ того, затонули отъ одного снаряда пароходы Восточно-Китайскаго общества и также могла затонуть стоявшая рядомъ съ ними канонерская лодка „Бобръ“, но ее разоружили и всѣ орудія установили

на берегу, а команду разослали по позиціямъ. Потомъ „Бобръ“ сгорѣлъ отъ попавшихъ въ него снарядовъ. Одинъ 11-дюймовый снарядъ попалъ въ адмиральскую каюту канонерской лодки „Отважный“ и пробилъ ее насквозь, но лодка удержалась на водѣ благодаря особой прочности непроницаемыхъ переборокъ, воду откачали и поставили лодку у Бѣлаго Волка. Послѣ „Отважнаго“ непріятель сталъ вести пристрѣлку къ „Гиляку“, который до тѣхъ поръ благополучно укрывался на внѣшнемъ рейдѣ между затопленными брандерами. 29-го октября подорвался на минѣ миноносецъ „Бдительный“, а за нимъ около сапернаго загражденія отъ мины потонулъ миноносецъ „Стройный“ и подорвался миноносецъ „Сильный“. Въ виду большой опасности, которой подвергалась канонерская лодка „Гилякъ“, ее также рѣшили разоружить, пушки поставить для обстрѣливанія прохода, а офицеровъ и команду отправить на позиціи. 9-го ноября отъ снарядовъ загорѣлся складъ каменнаго угля Добровольнаго флота и



Взятое укрѣпленіе.

многіе частные склады. Бомбардировка сопровождалась постоянными пожарами. Во второй половинѣ ноября непріятель производилъ ежедневныя бомбардировки, причемъ его 11-дюймовыя гаубицы такъ были хорошо маскированы, что никакъ нельзя было ихъ замѣтить, стрѣльба же по вспышкамъ не давала хорошихъ результатовъ и сколько наши броненосцы ни посылали туда снарядовъ, огонь изъ гаубичныхъ батарей не прекращался. Штурмы начались съ 7-го ноября и, по счастью, велись на оба фронта одновременно, что давало намъ возможность во-время подводить резервы. Наконецъ, около 23-го ноября держаться на Высокой горѣ стало невозможно, снаряды всевозможныхъ калибровъ совершенно изрыли ее и уничтожили всѣ блиндажи и прикрытія. Всѣ резервы уничтожены артиллеріей, а потому, въ виду бесполезной траты людей, рѣшено было очистить Высокую гору, а съ нею Плоскую и Дивизионную. Здѣсь можно сказать кстати, что если бы мы вооружили Высокую гору морскими орудіями, построили бы сильное укрѣпленіе, да вырыли бы пещеры

для гарнизона, то, можетъ, эта гора осталась бы въ нашихъ рукахъ до конца осады. Но гдѣ же было объ этомъ думать, когда у насъ внутри шла своя война между генералами Стесселемъ и Смирновымъ, при чемъ, конечно, виноваты были оба, такъ



Убитый у пулемета.

какъ первый изъ нихъ старался узурпировать чужую власть, а второй великодушно на такую не претендовалъ, а потому давать разумныя распоряженія было некому. За сутки до паденія Высокой горы 11-дюймовый снарядъ попалъ въ кормовой бомбовый погребъ „Полтавы“ и произвелъ взрывъ, а затѣмъ пожаръ, который въ свою очередь произвелъ второй взрывъ, и „Полтава“ показала, что такая же участь грозитъ въ скоромъ будущемъ и всѣмъ остальнымъ нашимъ судамъ, а потому начальникъ приказалъ ночью свозить всѣ оставшіеся на судахъ снаряды и провизію на берегъ, что и было исполнено. Когда японцы заняли Высокую гору, то первое, на что обратили они свое вниманіе—это на наши корабли, и выпускали по нимъ въ день по 300 и болѣе снарядовъ, при чемъ въ „Ретвизанъ“ попало 20, въ „Побѣду“ 8, въ „Палладу“ 3, въ „Полтаву“ 7 и въ „Пересвѣтъ“ 9. „Пересвѣтъ“, „Побѣда“ и „Паллада“ затонули; на другой день погрузились въ воду „Гилякъ“ и „Баянъ“, а за ними послѣдовалъ и „Амуръ“. Такимъ образомъ, въ короткое время все наиболѣе цѣнное было уничтожено, суда были затоплены, но все-таки могли быть подняты и исправлены, если бы крѣпость осталась въ нашихъ рукахъ. Единственный оставшійся цѣлымъ „Севастополь“ вывели ночью съ половиной командой на внѣшній рейдъ къ Бѣлому Волку, думая этимъ спасти его отъ страшныхъ 11-дюймовыхъ снарядовъ, хотя онъ тамъ подвергался миннымъ атакамъ. Въ обезпеченіе отъ нихъ одинъ изъ боновъ въ проходѣ былъ переведенъ къ броненосцу, а въ дополненіе къ бывшимъ сѣтямъ были еще сѣтки съ затопленныхъ судовъ. 29-го ноября была произведена первая минная атака на „Севастополь“, но отбита 6- и 12-дю-

мовыми пушками, такъ какъ вся мелкая артиллерія была отдана на сухопутныя позиціи. Непріятельскіе миноносцы освѣщались прожекторами съ берега. Ни одна изъ непріятельскихъ минъ въ эту ночь не достигла цѣли. На кораблѣ думали, что на эту ночь все уже кончено, но передъ разсвѣтомъ, когда становится особенно темно, около броненосца были замѣчены два непріятельскихъ катера. Командиръ приказалъ „въ башнѣ открыть огонь“, но комендоры не могли различить катеровъ, хотя они были такъ близко, что слышенъ былъ японскій говоръ, и катера успѣли выпустить двѣ мины съ разстоянія не болѣе 50 сажень и тотчасъ же исчезли изъ виду. Одна мина застряла въ сѣтяхъ броненосца, другая взорвалась и сдѣлала трещину въ большомъ отдѣленіи минныхъ аппаратовъ. На другой день опять подходили японскіе миноносцы, при чемъ одинъ изъ нихъ взорвался на собственной же минѣ, часть минъ взорвалась ударившись о берегъ, а остальные застряли въ боковыхъ сѣтяхъ. Въ ночь на 1-е декабря было дано отъ минной обороны „Севастополю“ пять миноносцевъ и два минныхъ катера, которые цѣпью были разставлены по бухтѣ и крайніе свѣтили боевымъ фонаремъ. Ночью произошла бѣшенная атака 20-ти японскихъ миноносцевъ, которые въ кильватерной колоннѣ неслись полнымъ ходомъ на наши суда. Подойдя на 6 кабельтовыхъ, они повернули вдоль нашихъ судовъ и стали выпускать мины. Одинъ изъ нашихъ минныхъ катеровъ, по собственной инициативѣ, подскочилъ къ непріятельской колоннѣ и, подойдя вплотную къ непріятельскому миноносцу, выпустилъ свою мину и потопилъ его; послѣ этого было потоплено еще два миноносца, остальные получили значительныя поврежденія. По окончаніи атаки былъ замѣченъ непріятельскій миноносецъ безъ движенія, къ которому подходили другіе, чтобы взять на буксиръ, но командиръ „Севастополя“ послалъ миноносецъ „Сердитый“, который и потопилъ непріятельскій миноносецъ. На слѣдующую ночь была сильная пурга и свѣтъ прожекторовъ едва проникалъ сквозь снѣжную завѣсу.



Японскій десантъ.

Пользуясь этимъ, японскіе миноносцы совсѣмъ близко подошли къ броненосцу и повели атаку съ трехъ сторонъ, два же ихъ миноносца проскочили въ бухту совсѣмъ подъ берегомъ; тогда миноносецъ „Сторожевой“, стоявшій вблизи „Севастополя“,

бросился на него, но получилъ мину въ носовую часть и былъ вынужденъ, чтобы не пойти ко дну, выбростись на берегъ. Тѣмъ временемъ другой непріятельскій миноносецъ подошелъ совершенно близко къ правому борту броненосца и выпустилъ двѣ мины, одна взорвалась въ сѣтяхъ, другая же попала въ незащищенную корму. Взрывомъ залило все рулевое отдѣленіе. Броненосецъ получилъ сильныя поврежденія, накренился на 10 градусовъ на правую сторону. Осмотръ показалъ, что поврежденія въ средней части, хотя и тяжелыя, все же могутъ быть исправлены, кормовая же пробоина была очень велика, поэтому кое-что исправили и выравнивали корабль, но затопленная корма сѣла на мель. Въ теченіе всего этого времени продолжалась перекидная стрѣльба, но такъ какъ судно было хорошо скрыто со стороны Высокой горы, то снаряды попадали въ цѣль довольно рѣдко. Въ свою очередь „Севастополь“ до самой сдачи крѣпости производилъ перекидную стрѣльбу по непріятельскимъ позиціямъ противъ лѣваго нашего фланга до Голубиной бухты включительно, а

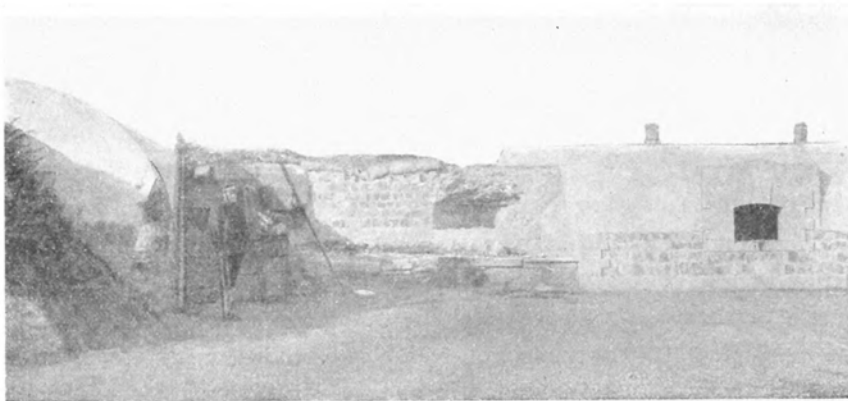

Японскій часовой въ укрѣпленіи.

вся команда его и съ лодки „Отважный“ была послана на Ляотешань, его предгорія и фортъ № 6-й, чтобы замѣстить стрѣлковъ, которыхъ потребовали въ резервъ къ правому флангу. Всѣ 57 мм. орудія съ судовъ были сняты для замѣны испорченныхъ на фортахъ. Когда команда перебралась на берегъ, то образовался еще резервъ въ 600 человекъ, который пошелъ на пополненіе убыли десанта. За недостаткомъ флотскихъ офицеровъ всѣ молодые инженеръ-механики пошли въ строй, и многіе изъ нихъ принимали участіе въ отраженіи штурмовъ. Въ началѣ декабря японцы установили легкія орудія на Высокой горѣ и обстрѣливали городъ, попадая часто въ госпитали, особенно въ № 6, который былъ совершенно разбитъ. 2-го декабря, какъ мы уже говорили, былъ убитъ генералъ Кондратенко. Послѣ его похоронъ комендантъ крѣпости предложилъ генералу Стесселю свои услуги замѣнить генерала Кондратенко, имѣя въ виду принять на себя оборону центра и праваго фланга, какъ находящихся въ болѣе серьезномъ положеніи, и предоставить оборону лѣваго фланга генералу Фоку, но генералъ Стессель отвѣтилъ, что онъ уже отдалъ приказъ о назначеніи генерала Фока начальникомъ всей сухопутной обороны и что онъ своихъ приказовъ

не отмѣняетъ. Спустя три дня послѣ этого назначенія генераль Фокъ, съ разрѣшенія генерала Стесселя, помимо коменданта, который ничего не зналъ, сдалъ фортъ № 2-й, и въ такомъ видѣ, что все содержимое досталось непріятелю, хотя фортъ имѣлъ двойной бетонъ и могъ еще держаться. Эта внезапная сдача форта № 2-й и предыдущая дѣятельность генерала Фока отъ Цзинь-чжоу до Портъ-Артура указали морякамъ на необходимость ускорить приготовленіе минъ для уничтоженія судовъ и орудій въ случаѣ паденія крѣпости. 15-го декабря былъ сданъ фортъ № 3-й. Интересно описаніе этого событія комендоромъ Дыренковымъ, приведенное въ запискѣ адмирала Лощинскаго, которое считаемъ не лишнимъ привести въ настоящемъ нашемъ трудѣ.



Дорога по горамъ Портъ-Артура.

„14-го декабря, въ 7 часовъ вечера, японцы закончили всѣ работы подъ нашимъ переднимъ брустверомъ, о чемъ и было донесено коменданту форта и саперному офицеру, наблюдавшему и записывавшему работы японцевъ все время съ самаго начала, но комендантъ и саперный офицеръ не придали особаго значенія затишью японскихъ работъ, думая, что они прекратили ихъ временно, но оказалось, что они всѣ работы закончили, только осталось взорвать.

„Въ этотъ день японцы ничѣмъ не выказали себя, что хотятъ взорвать нашъ брустверъ, какъ и всегда бросали мины и 11-дюймовые снаряды изрѣдка по нашему форту. Ночь прошла спокойно, взрывъ мало кто предвидѣлъ. 15-го декабря, въ 7 съ половиной часовъ утра, японцы произвели первый взрывъ, но неудачно, этотъ взрывъ мало былъ ощутимъ на форту, такъ какъ всю ихнюю забивку выбросило къ нимъ же въ ровъ. Въ 8 часовъ одинъ японецъ выскочилъ на нашъ брустверъ и успѣлъ убѣжать обратно. Черезъ пять минутъ спустя я шель со вто-

рого бруствера и не успѣлъ войти въ капониръ, какъ раздался взрывъ, отчего весь фортъ задрожалъ отъ основанія горы, съ капонира посыпалась земля и камни и заполнило весь капониръ пылью.

„Одновременно со взрывомъ японцы открыли адскій огонь изо всѣхъ орудій, пулеметовъ, а также начали бросать массу бомбочекъ и минъ, но ружейный огонь съ ихъ стороны былъ слабый. Они въ это время начали возводить по эту сторону окопъ изъ мѣшковъ, наполненныхъ землею, и убирать нашихъ раненыхъ, лежащихъ на переднемъ брустверѣ ближе къ нимъ.

„Во время взрыва наши потери убитыми и ранеными до 100 человекъ, нѣкоторые задохлись газами въ капонирѣ, а также порвало нѣсколько человекъ своими бомбочками и минами, которыя воспламенялись отъ своего камелька. Человекъ до 20 успѣли уползти живыми, но оглушенными, до нашего капонира. Было скомандовано въ ружье, что и было исполнено вмигъ. Въ моментъ выкатили наши пулеметы, но стрѣлять могъ только одинъ пулеметъ, который выпустилъ три ленты, а затѣмъ прилетѣвшей миной убило унтеръ-офицера, который стрѣлялъ, и подбило пулеметъ. Наши стрѣлки и матросы бросали бомбочки, но люди на форту таяли

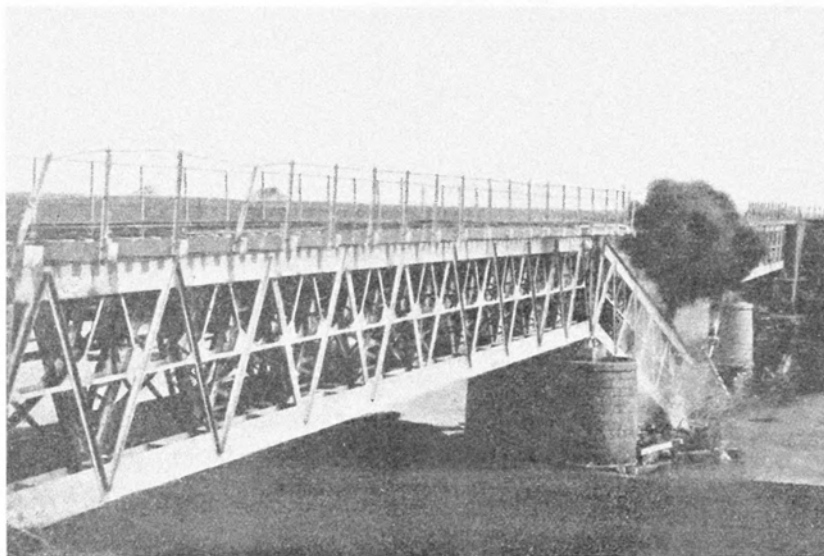

Взрывъ жел.-дор. моста.

какъ воскъ, всѣхъ било и сметало вмѣстѣ съ брустверомъ, какъ ураганомъ. Смерть и разрушеніе царствовали до самой ночи, поэтому комендантъ форта приказалъ убрать людей въ корридоръ капонира, такъ какъ послѣднихъ посылатъ на смерть, безъ всякаго толку, не было расчета. Комендантъ послалъ въ штабъ генерала Горбатовскаго сказать: „у насъ японцы произвели взрывъ передняго бруствера, наши потери большія, прошу прислать подкрѣпленія“.

„Подкрѣплєніе къ намъ пришло, я не замѣтилъ черезъ сколько времени, 70 человекъ команды броненосца „Ретвизанъ“, полурота броненосца „Севастополь“ и двѣ роты стрѣлковъ, какого полка не знаю, я такъ предполагаю, человекъ до 500 стрѣлковъ и матросовъ. Съ наступленіемъ темноты японцы прекратили артиллерійскій огонь. Часамъ къ 10 затихло почти совсѣмъ, только слабый ружейный огонь нарушалъ тишину. Комендантъ приказалъ уносить раненыхъ, такъ какъ ихъ было цѣлый капониръ, а которые легко раненые, сидѣли и ходили на своихъ ногахъ. Часамъ къ 12 раненые были всѣ вынесены съ форта.

„Затѣмъ комендантъ послалъ человека въ штабъ передать генералу: „3-й фортъ окруженъ японцами. Что прикажете дѣлать?“ Генераль Горбатовскій передалъ: „дѣлайте что знаете, резерва больше не будетъ“. Комендантъ послалъ человекъ 50 ретвизанскихъ матросовъ выбить японцевъ со второго бруствера, но не успѣла команда выйти изъ коридора капонира, какъ ихъ японцы минами и бомбочками почти всѣхъ уничтожили. Оказалось, что японцы заняли не только брустверь, но залѣзли и на капониръ, а оттуда какъ только кто покажется на фортъ, сейчасъ же начнутъ бросать бомбочки и стрѣлять изъ пулемета, поэтому не было никакой возможности отстоять фортъ и выбить ихъ обратно. Три раза бросались наши матросы и стрѣлки выбивать, но съ большимъ урономъ были принуждены войти въ капониръ обратно. Японцы успѣли къ 9 часамъ вечера возвести на нашемъ капонирѣ брустверь изъ мѣшковъ, а также подтащить минные аппараты и пулеметы совсѣмъ на фортъ.

„Часу въ десятомъ приказано было уходить изъ форта саперамъ и артиллеристамъ. Намъ тоже комендантъ приказалъ вынуть замки изъ орудій и идти съ форта къ генералу Горбатовскому и сдать замки, что мы и исполнили. Генераль Горбатовскій приказалъ намъ идти кому въ экипажъ, а кому на дачу. Когда мы уходили, оставалось въ капонирѣ человекъ до 100, раненыхъ человекъ 15. Я предполагаю, что наши потери до 600 человекъ ранеными и убитыми, орудій осталось на фортѣ 10, бомбочки были всѣ израсходованы, капониръ остался цѣлъ, штукъ до 300 ружей, шанцевый инструментъ, орудійныхъ патроновъ 2.000 штукъ. Убитые остались на фортѣ. Пищевыхъ продуктовъ осталось: 30 мѣшковъ черныхъ сухарей, 10 пудовъ хлѣба, полтора ящика мясныхъ консервовъ и крупы нѣсколько пудовъ. Наши и офицерскія вещи. Вотъ все, что я знаю“. Комендоръ Дыренковъ.



Взрывъ фугаса.

16-го декабря генералъ Стессель собралъ военный совѣтъ изъ всѣхъ генераловъ, адмираловъ и начальниковъ отдѣльных частей, въ числѣ 23, для совѣщанія о положеніи крѣпости и какъ слѣдуетъ вести дальнѣйшую оборону. Генералъ Фокъ, по открытіи засѣданія, хотѣлъ прочесть записку, составленную имъ по этому вопросу, но генералъ Стессель сказалъ, что пусть собравшіеся выскажутъ свой взглядъ совершенно откровенно, сообразно положенію дѣла. Они указали, что крѣпость имѣетъ еще до 7.000 крупныхъ снарядовъ для противуштурмовыхъ орудій, провизіи еще на мѣсяць (60.000 пудовъ муки и около 3.000 лошадей). Число штыковъ 11.000, не считая моряковъ въ десантѣ, на фортахъ и укрѣпленіяхъ. Всѣми сознавалось трудное и серьезное положеніе центра, возможность потери фортовъ и вынужденная необходимость перейти на слѣдующую линію обороны, кромѣ того,



Японская высадка.

обращалось вниманіе на увеличеніе заболѣваній цынгой и отсутствіе средствъ для борьбы съ этой болѣзью. Громаднымъ числомъ голосовъ, 19 противъ трехъ (генералъ Фокъ никакого взгляда не высказалъ), была высказана необходимость держаться и защищать крѣпость до конца, пока хватитъ снарядовъ, что крѣпость можетъ и должна держаться, и не можетъ быть рѣчи о капитуляціи. Особенно энергично говорили о продолженіи обороны генералы: Никитинъ, Ирманъ и Третьяковъ. Отстаивая взглядъ: „пока есть снаряды, будемъ стрѣлять изъ пушекъ, пока есть патроны, будемъ стрѣлять изъ ружей, и когда они изсякнутъ, пойдемъ въ штыки“. Только полковникъ Гандуринъ, подполковникъ Дмитревскій и полковникъ Рейсъ, начальникъ штаба укрѣпленнаго района, высказались за необходимость капитуляціи, въ виду невозможности долше держаться: мало войскъ, снарядовъ, провизіи, флотъ уничтоженъ непріятельскими снарядами, и потому сама крѣпость потеряла смыслъ своего существованія, и, наконецъ, главное, пугала возможность рѣзни, если японцы

ожесточатся. Генераль Стессель, какъ старшій, долженъ былъ высказаться послѣднимъ, онъ не прочелъ своей записки, а сказалъ только слово о великой доблести русскаго солдата. Генераль Стессель поблагодарилъ всѣхъ за откровенное мнѣніе, сказалъ, что будетъ защищаться на первой линіи, а затѣмъ перейдемъ на слѣдующія линіи обороны. Впослѣдствіи стало извѣстнымъ, что генераль Стессель въ день собранія совѣта послалъ телеграмму Государю Императору, что крѣпость находится въ критическомъ положеніи и болѣе пяти дней не продержится. Въ поведеніи генерала Стесселя тутъ является нѣкоторая странность: если эта телеграмма была послана до засѣданія, то почему же генераль Стессель не сказалъ объ этомъ въ совѣтѣ и не доказалъ ошибочности взглядовъ того большинства, которое высказалось за дальнѣйшую оборону крѣпости, если же телеграмма была послана послѣ засѣданія, то странно и непонятно, почему, говоря о критическомъ положеніи крѣпости, ни слова не было сказано о мнѣніи большинства военнаго совѣта. Въ продолженіе послѣдующихъ четырехъ дней, какъ говорятъ, по приказаніямъ генерала Фока, мы послѣдовательно отдали японцамъ всѣ укрѣпленія нашей главной оборонительной линіи. Положеніе было тяжелое, но никому и въ голову не приходила мысль о сдачѣ крѣпости или прорыва японцевъ въ городъ. Они были слишкомъ слабы для этого. Весь ихъ

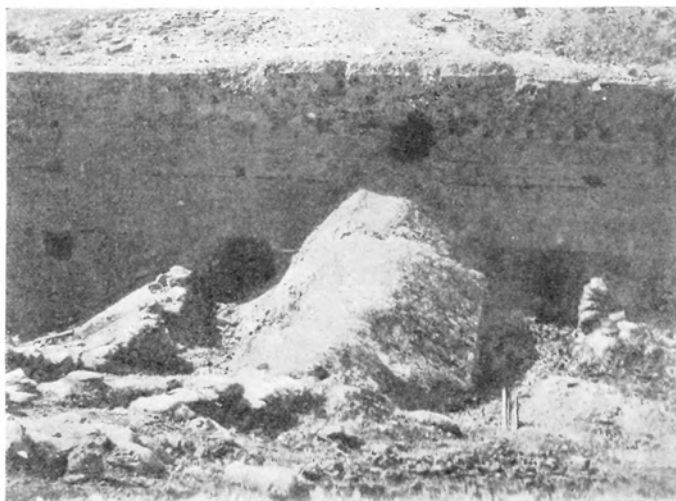

Обвалъ въ стѣнѣ.

успѣхъ былъ достигнуть разрушительнымъ дѣйствіемъ орудій, прекрасно маскированныхъ и для насъ невидимыхъ, и невозможностью нашей крупной артиллеріи заставить замолчать японскія орудія. Непрiятель, овладѣвшій фортами главной оборонительной линіи, долженъ былъ начать ставить на ней орудія, чтобы стрѣлять по городу, казармамъ и движущимся частямъ, но все это было бы подъ огнемъ нашихъ орудій, которыя не дали бы ему укрѣпиться, пока хватило бы снарядовъ.

Объ обстоятельствахъ, непосредственно сопровождавшихъ сдачу крѣпости, адмираль Лощинскій сообщаетъ слѣдующее: „19-го декабря, около полудня, я получилъ письмо отъ начальника штаба укрѣпленнаго района, слѣдующаго содержания: „Положеніе крѣпости становится настолько критическимъ, что за удержаніе ея нельзя ручаться даже на самое короткое время, но если бы пришлось сдать, то, во всякомъ случаѣ, крайне важно имѣть возможность вывезти наиболѣе важные документы и знамена. Въ виду этого генераль Стессель поручилъ мнѣ просить васъ, не будетъ ли

возможности въ крайнюю минуту отправить въ Чифу миноносець, на которомъ могъ бы выѣхать офицеръ съ указанными предметами. Въ утвердительномъ случаѣ, время, когда встрѣтится надобность въ отправленіи, предвидѣть нельзя, миноносець необходимо держать подъ парами, въ полной готовности къ отплытію, и о послѣдующемъ прошу не оставить меня увѣдомить“. Отвѣтъ данъ въ томъ смыслѣ, что миноносець всегда готовъ, и для удобства принятія вещей будетъ находиться у дачныхъ мѣстъ подъ Электрическимъ утесомъ. Въ 5 часовъ отъ того же полковника Рейса была получена телеграмма: „Необходимо отправить сегодня то, о чемъ писалъ. Сообщите, въ которомъ часу сегодня“.

„Около этого же времени адмиралъ Виренъ получилъ письмо отъ полковника Рейса: „сейчасъ отправлено письмо генерала Стесселя къ барону Ноги съ предло-



Разрушеніе на батарее.

женіемъ начать переговоры о капитуляціи, почему только сегодняшняя ночь остается для того, чтобы сдѣлать съ кораблями то, что вы найдете нужнымъ“. Не вѣря въ совершившійся фактъ, Виренъ идетъ ко мнѣ и къ адмиралу Григоровичу,---мы объ этомъ ничего не знали; идетъ къ генералу Бѣлому, который тоже ничего не знаетъ, идетъ къ коменданту крѣпости, и онъ ничего не знаетъ. Наконецъ, отправился къ генералу Стесселю, который подтвердилъ посылку парламентаря. Фактъ совершился, измѣнить ничего нельзя и потому надо было дѣйствовать, т. е. привести въ исполненіе печальный актъ взрыванія своихъ судовъ, которыя при счастливыхъ обстоятельствахъ могли бы быть подняты и исправлены, а теперь, чтобы не достаться трофеемъ неприятелю, всѣ суда и орудія на нихъ были взорваны, по возможности въ жизненныхъ частяхъ и въ такихъ мѣстахъ, которыя остались цѣлыми отъ непріятельскихъ снарядовъ, и несмотря на то, что все было заблаговременно приготовлено,

только къ утру 20-го едва успѣли взорвать всѣ мины. „Севастополь“ утромъ 20-го числа, при помощи „Силача“, оттянулся отъ берега на глубину 25 сажень, открылъ кингстоны и, опрокинувшись на правую сторону, затонулъ. Одновременно съ этимъ были сожжены секретныя книги и всѣ документы, которые не должны были попасть въ руки непріятеля, кромѣ того, часть документовъ, выписки изъ вахтенныхъ журналовъ были въ ту же ночь отправлены на миноносцѣ въ Чифу къ нашему консулу.



Скалистый кряжъ.

Относительно фортовъ и орудій на нихъ, мы узнали въ ночь на 21-е декабря отъ генерала Бѣлаго, что ихъ приказано не портить до окончанія переговоровъ о капитуляціи, а сдѣлать это послѣ переговоровъ,—но тогда мы уже потеряли право распоряжаться своимъ имуществомъ — оно, по условіямъ непріятеля, было объявлено принадлежащимъ ему, и всѣ форты, орудія на нихъ со снарядами и зарядами всецѣло перешли въ руки непріятеля. По условіямъ капитуляціи, подписанной и объявленной въ 8 часовъ вечера 20-го декабря, намъ слѣдовало на другой день въ 2 часа дня собрать команды, представить списки больныхъ и здоровыхъ, сдать оружіе, собрать свои вещи и 23-го утромъ быть у укрѣпленія № 5, гдѣ войска будутъ осматриваться и пропускаться въ Дальній.

„Такъ какъ японцы, да и мы сами не знали, что въ Портъ-Артурѣ наберется такъ много здоровыхъ людей, 23.000 вмѣсто 8.000, указанныхъ генераломъ Стеселемъ.



Разрывъ порохового погреба на укрѣпленіи № 5.

то послѣдовательная приѣмка и отправка ихъ въ Дальній затянулась до 29-го декабря. По прибытіи въ Дальній генераль Стесель со своимъ штабомъ и багажемъ одинъ послѣдовалъ прямо на пароходъ, а прочіе генералы и офицеры шли пѣшкомъ, подѣ конвоемъ часовыхъ, на отведенныя

квартиры, откуда, также подѣ конвоемъ, на другой день на пароходъ, доставившій насъ въ Нагасаки.

„Спрашивается, зачѣмъ такая сильная охрана, когда впереди непріятельская

армія, здади Портъ-Артуръ, куда, конечно, никто не желалъ вернуться, и съ обоихъ боковъ холодное море? Очевидно, для того, чтобы показать китайцамъ свою силу надъ русскимъ войскомъ.

„Еще невольно напрашиваются сами собой вопросы: 1) Почему нужна была такая торопливость въ сдачѣ крѣпости? 2) Слѣдовало ли попытаться выговорить болѣе выгодныя условія капитуляціи? и 3) Сдаваясь на безусловную капитуляцію, какія слѣдовало сдѣлать распоряженія? Постараюсь отвѣтить на эти вопросы.

„Какъ извѣстно, 16-го декабря военный совѣтъ, даже предвидя уступку японцамъ первой линіи обороны, находилъ возможнымъ держаться, продолжая сопротивление на второй линіи, но генералъ Стессель, имѣя полную возможность еще разъ передъ посылкой парламентаря къ генералу Ноги собрать военный совѣтъ или хотя самыхъ главныхъ своихъ помощниковъ, какъ коменданта крѣпости и начальника обороны, рѣшилъ этотъ вопросъ произвольно, самолично или, самое большее, при участіи своего начальника штаба генерала Рейса. Намъ кажется, что это можно объяснить просто: съ одной стороны, очищеніе первой линіи давало неприятелю прекрасную пристрѣлку ко всѣмъ зданіямъ города, въ томъ числѣ и къ квартирѣ генерала Стесселя, изъ которой некуда перебраться, кромѣ какъ въ блиндажъ, а съ другой, онъ припомнилъ обѣщаніе коменданта крѣпости генерала Смирнова: въ крайнемъ случаѣ, если дѣйствія генерала Стесселя будутъ противны интересамъ обороны крѣпости, то, съ согласія старшихъ ея, онъ посадить его подъ арестъ. Эти двѣ причины вполне могли повліять на ускореніе самостоятельной капитуляціи крѣпости генераломъ Стесселемъ.

„По второму вопросу долженъ сказать, что если военный совѣтъ находилъ возможнымъ держаться на второй линіи укрѣпленій, то, конечно, можно было поторговаться съ неприятелемъ и, вмѣсто письма генералу Ноги, гдѣ было кратко сказано: „въ виду бесполезности дальнѣйшаго пролитія крови, я рѣшилъ начать переговоры о сдачѣ крѣпости“, слѣдовало сказать: „готовъ сдать на капитуляцію, если весь гарнизонъ будетъ имѣть право выѣхать на нанятыхъ пароходахъ черезъ Суецъ въ Россію, если имущество гражданъ, движимое и недвижимое, будетъ неприкосновенно, и т. д.“.

„Принимая во вниманіе, что еще 3-го августа японцы предлагали намъ уйти, какъ храброму гарнизону, съ оружіемъ въ рукахъ и военными почестями на съверъ прямо къ Куропаткину, надо думать, что они теперь, послѣ полугодовой осады, фактически убѣдились въ храбрости гарнизона и подавно согласились бы, потому что осада Портъ-Артура надоѣла японцамъ не менѣе, чѣмъ намъ его оборона; они уложили подъ Портъ-Артуромъ стотысячную армію, и, покончивъ съ нимъ, они всѣ силы могли направить къ маршалу Ойямѣ для рѣшительныхъ дѣйствій у Мукдена. Наконецъ, сдаваясь на безусловную капитуляцію, нечего было для чего-то оставлять 70.000 снарядовъ, ихъ надо было выпустить по японцамъ и не сдавать въ цѣлости форты съ пушками, а взорвать и уничтожить, какъ поступили моряки съ своими кораблями.

„Результатъ сдачи Портъ-Артура скоро сказался: 11-дюймовыя дальнѣйшя гаубицы уѣхали на укрѣпленіе позицій у Мукдена, и если 18-пудовыя бомбы производили такое удручающее впечатлѣніе въ Портъ-Артурѣ, то такими же чудовищами онѣ явились и въ полевой войнѣ, а генераль Ноги черезъ два мѣсяца со своей испытанной побѣдоносной арміей участвовалъ въ сраженіи подъ Мукденомъ, дѣйствуя въ обходъ нашего праваго фланга“.

Уже изъ описанія послѣднихъ дней Портъ-Артура, изъ выдержки записки адмирала Лощинскаго, видна двусмысленная роль, которую игралъ генераль Стессель, но если познакомиться съ докладомъ генерала Смирнова, то вредная дѣятельность генерала Стесселя становится еще рельефнѣе, и вмѣстѣ съ тѣмъ становится очевиднымъ, насколько неправильными были дѣйствія высшаго начальства, создавшаго въ крѣпости, вопреки прямого закона, двоевластіе и нарушившаго правыя

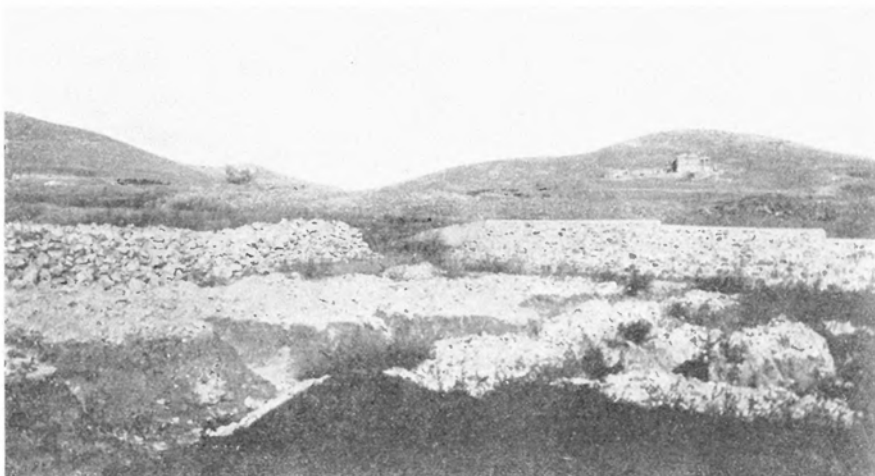

Разрывъ снаряда вдали.

отношенія между главными дѣятелями обороны. Записка генерала Смирнова, послужившая его обѣленіемъ и обвинительнымъ актомъ для генерала Стесселя, представляетъ собою настолько интересный матеріалъ, что будетъ не лишнимъ привести ее здѣсь въ томъ видѣ, какъ она была составлена. Вотъ она:

„Назначеніе меня на должность коменданта крѣпости Портъ-Артуръ состоялось помимо какого-либо съ моей стороны ходатайства. Высочайшій приказъ послѣдовалъ 2-го февраля 1904 года, т. е. спустя 5 дней послѣ объявленія войны. Въ телеграммѣ военнаго министра, сообщавшей мнѣ объ этомъ назначеніи, было добавлено: „надо выѣзжать немедленно, не заѣзжая въ Петербургъ“. Вполнѣ понимая спѣшность въ принятіи новой должности, я выѣхалъ 9-го февраля изъ Ченстохова, въ Петербургъ, конечно, не заѣзжалъ и 4-го марта былъ уже въ Портъ-Артурѣ, совершивъ весь путь непрерывно съ остановкой лишь на одни сутки въ Мукденѣ, гдѣ представился намѣстнику Его Величества на Дальнемъ Востокѣ.

„Прибывъ въ Портъ-Артуръ, я самымъ энергичнымъ образомъ принялся за

ознакомленіє съ крѣпостью. Съ первыхъ же дней я вошелъ въ соглашеніє съ адмираломъ Макаровымъ относительно совмѣстныхъ дѣйствій сухопутныхъ силъ и флота, въ случаѣ высадки непріятели на Квантунѣ. Рѣшено было, что къ пункту высадки



Наши суда въ Западномъ бассейнѣ.

я перебросу 7 полковъ и всю полевую артиллерію, а адмиралъ Макаровъ выведетъ туда весь свой флотъ. Едва прошла недѣля со времени вступленія моего въ должность, какъ послѣдовала отъ Намѣстника телеграмма, извѣщающая, что генералъ-лейтенантъ Стессель оставляется временно на Квантунскомъ полуостровѣ въ должности начальника Портъ-Артур-цзинь-чжоускаго района, при чемъ комендантъ крѣпости долженъ находиться у него въ подчиненіи.

„Ознакомившись подробно съ крѣпостью и войдя въ курсъ дѣла, я, въ виду того, что должность начальника района была возложена на генерала Стесселя согласно приказа только временно, счелъ необходимымъ ознакомиться съ самимъ райономъ. Поэтому въ 20-хъ числахъ марта я выѣхалъ въ Цзинь-чжоу, гдѣ пробылъ около двухъ сутокъ, затѣмъ переѣхалъ на бухты Лахатунъ и Меланхе. Устройство укрѣ-



Затонувшіе броненосцы.

плений у Цзинь-чжоу меня нѣсколько удивило: позиція на горѣ Наньшанъ была огорожена проволочными сѣтями не только съ сѣвера, но и съ юга, со стороны самаго полуострова.

„Указавъ полковнику Третьякову, коему ввѣрена была защита самой цзинь-чжоуской позиціи, что для приданія ей должной устойчивости надо на Тафашинскихъ высотахъ построить редутъ на одну или двѣ роты и имѣть затѣмъ въ виду нангалинскую позицію, какъ аррьергардную, я переѣхалъ въ Дальній. Въ Дальнемъ я нашель, что мѣста батарей для защиты минныхъ загражденій выбраны у деревни Цырго и Талиенвана вполне удачно, но калибры пушекъ, предназначенныхъ для сего, слабыми, посему я рѣшилъ просить адмирала Макарова дать туда 4 или по меньшей мѣрѣ 2 пушки Кане съ тѣхъ судовъ, которыя были временно разоружены. Изъ разговоровъ съ генераломъ Фокомъ я узналъ, что собственно по его инициативѣ позиція у Цзинь-чжоу была укрѣплена не только съ фронта на сѣверъ, но и на югъ, на тотъ случай если бы высадка непріятели послѣдовала въ одной изъ бухтъ



Деревушка подъ Портъ-Артуромъ.

Квантунскаго полуострова и 4-я восточно-сибирская стрѣлковая дивизія съ 5-мъ вост.-сиб. стр. полкомъ оказались бы отрѣзанными отъ Портъ-Артура. Тогда путь отступленія былъ бы на Ляоянъ. Такимъ образомъ, въ тылу цзинь-чжоуской позиціи произведена масса инженерныхъ работъ и самый тылъ стѣсненъ для маневрированія загражденіями изъ-за страннаго предположенія задерживать наступленіе противника къ Ляояну, послѣ того какъ непріятель совершитъ высадку на Квантунскомъ полуостровѣ для дѣйствій противъ крѣпости Портъ-Артуръ. Отнесясь скептически къ подобнаго рода соображеніямъ, я вмѣстѣ съ тѣмъ указалъ генералу Фоку на необходимость обезпечить тылъ цзинь-чжоуской позиціи редутомъ на Тафашинскихъ высотахъ и обратить вниманіе на Нангалинскую позицію. Казалось, онъ съ этимъ согласился. Съ своей стороны онъ преподалъ мнѣ совѣтъ обратить вниманіе на укрѣпленіе Угловой горы, со стороны которой на предъидущихъ маневрахъ онъ

подвелъ къ крѣпости свои колонны и оказался побѣдителемъ генерала Стесселя, защищавшаго крѣпость. По приѣздѣ въ Портъ-Артуръ я вновь прорекогносцировалъ западный фронтъ и вторично убѣдился во второстепенномъ значеніи Угловой горы, но лежащая въ полутора верстѣ отъ нея къ югу Высокая гора, какъ и въ предыдущія рекогносцировки, вновь приковала мое вниманіе и я рѣшилъ построить на ней укрѣпленіе въ первую очередь. Въ это время на фортахъ и укрѣпленіяхъ самой крѣпости, которую война застала въ полуготовомъ видѣ, работы шли весьма энергично, иногда въ день работало до 6.000 китайцевъ. Созиданіе верковъ крѣпости подвигалось вполнѣ успѣшно. Кромѣ того производились работы на Ляотешанѣ для постановки тамъ орудій Кане, съ цѣлью обезпечить портъ и городъ отъ безнаказанныхъ бомбардировокъ непріятельскаго флота изъ-за массива Ляотешаня. Какъ уже выше я упомянулъ, выработанный мною планъ дѣйствій по соглашенію



Собранные трупы убитыхъ.

съ адмираломъ Макаровымъ переносилъ центръ тяжести всей операціи на тотъ пунктъ, который непріятель рѣшился бы избрать для высадки. Для активныхъ дѣйствій предназначалось 7 полковъ и 8 скорострѣльныхъ батарей. Остающійся въ крѣпости чисто пассивнаго характера гарнизонъ могъ состоять изъ 10 батальоновъ и 12 ротъ крѣпостной артиллеріи. При такихъ условіяхъ озабочиваться созданіемъ передовыхъ позицій впереди крѣпостной ограды я полагалъ преждевременнымъ и едва ли отвѣчающимъ тому составу гарнизона, который получитъ послѣ окончанія отбитія десанта. Короче, я полагалъ, что лишь только половина оперировавшаго отряда возвратится въ крѣпость и для занятія передовыхъ пунктовъ не хватитъ войскъ. Ко времени моего прибытія существовалъ только одинъ передовой пунктъ, это такъ называемый Кумирненскій редутъ на одну роту. Редутъ этотъ имѣлъ слабую профиль и былъ неудачно примѣненъ къ мѣстности. Впослѣдствіи, чтобы сдѣлать его пригоднымъ для дѣла, пришлось отку-

пить каменную кумирню, прилегавшую къ реду, расчистить часть деревни Шуйшинъ, подходящую близко къ реду, усилить его профиль и построить уступами къ нему сзади два небольшихъ люнета съ сомкнутой горжей. При этихъ, только, условіяхъ реду этотъ приобрѣталъ нѣкоторую обороноспособность.

„Я не могу сказать доподлинно какой планъ обороны былъ у генерала Стесселя. На вопросъ мой по этому дѣлу начальнику штаба 3-го корпуса генералу Разнатовскому, послѣдній не далъ мнѣ опредѣленнаго отвѣта. Отъ самого же генерала Стесселя я ничего не могъ узнать.

„Сколько я могъ понять, вся активная операція зависѣла отъ генерала Фока и болѣе 4-й восточно-сибирской стрѣлковой дивизіи для этого дѣла не предполагалось.

„Когда работы на верхахъ настолько подвинулись впередъ, что окончаніе ихъ къ началу осады можно было считать обеспеченнымъ, я нашелъ необходимымъ начать работы на намѣченныхъ передовыхъ пунктахъ.

„На первую очередь я поставилъ постройку редутовъ у водопровода и укрѣпленій на Высокой горѣ. Возведеніе укрѣпленій на послѣдней встрѣтило сопротивление со стороны генерала Стесселя. Онъ потребовалъ, чтобы прежде всего была укрѣплена Угловая гора.



Спущенный миноносецъ.

Послѣднее явилось какъ результатъ подсказа генерала Фока, когда его посѣтилъ 14-го апрѣля въ Нангалинѣ генералъ Стессель. Тогда пришлось расширить укрѣпленіе передовыхъ пунктовъ занятіемъ Панлуншаня и предгорій передовыхъ горъ, что мною и было сдѣлано послѣ подробной рекогносцировки съ генераломъ Кондратенко. Работы во всѣхъ этихъ пунктахъ возложены были сначала на инженеровъ, а впослѣдствіи на командира 5-го вост.-сиб. стр. полка полковника Третьякова.

„31-го марта погибъ адмиралъ Макаровъ и спустя нѣсколько дней прибылъ въ Артуръ Намѣстникъ Его Величества на Дальнемъ Востокѣ.

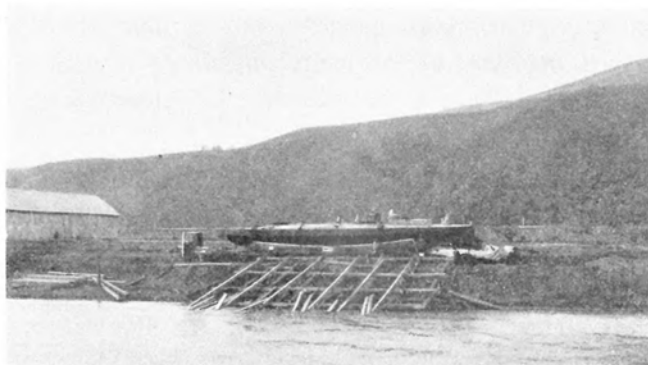

Подбитый миноносецъ.

противленіе со стороны генерала Стесселя. Онъ потребовалъ, чтобы прежде всего была укрѣплена Угловая гора. Послѣднее явилось какъ результатъ подсказа генерала Фока, когда его посѣтилъ 14-го апрѣля въ Нангалинѣ генералъ Стессель. Тогда пришлось расширить укрѣпленіе передовыхъ пунктовъ занятіемъ Панлуншаня и предгорій передовыхъ горъ, что мною и было сдѣлано послѣ

„Приѣздъ Намѣстника совпалъ съ днемъ первой бомбардировки Артура. Во время пребыванія Намѣстника въ Артурѣ, изъ доклада лицъ гражданскаго управленія адмиралъ Алексѣевъ усмотрѣлъ, что вмѣшательство генерала Стесселя въ гражданскую часть порождаетъ недоразумѣнія и вредитъ жизни и дѣламъ города. Поэтому адмиралъ Алексѣевъ приказалъ своему начальнику штаба генералу Жилинскому приготовить приказъ, въ которомъ опредѣленно указать, что высшая гражданская власть въ Артурѣ и въ предѣлахъ его эспланады принадлежитъ исключительно коменданту.

„Генералъ Жилинскій обратился ко мнѣ съ просьбой составить такой приказъ, ибо мнѣ лучше, чѣмъ кому-либо другому, извѣстны крѣпостныя положенія, но при этомъ просилъ придать такую редакцію, чтобы самолюбіе генерала Стесселя не было задѣто.

„Приказъ этотъ былъ мною составленъ и я его отдалъ въ штабъ крѣпости переписать на пишущей машинѣ и затѣмъ переслалъ генералу Жилинскому. При-



У Портъ-Артура.

казъ этотъ, почти безъ измѣненія, отданъ 14-го апрѣля за № 339. Надо полагать, нашлись люди, видѣвшіе какъ перебѣлялся этотъ приказъ и поспѣшившіе сообщить о семъ генералу Стесселю съ соотвѣтствующей своимъ догадкамъ окраской. По крайней мѣрѣ я сталъ послѣ того замѣчать недружелюбное отношеніе ко мнѣ генерала Стесселя.

„16-го апрѣля приѣхалъ изъ Ляояна какой-то артиллерійскій капитанъ для закупки въ Портъ-Артуръ. Освѣдомившись, что мною запрещенъ вывозъ всѣхъ продовольственныхъ запасовъ и запасовъ необходимыхъ гарнизону во время осады, при чемъ исключеній ни для кого не допускалось, онъ рѣшилъ обратиться за этимъ непосредственно къ генералу Стесселю.

„Генералъ Стессель, видимо желая показать, что передъ его авторитетомъ власть коменданта, даже подтвержденная Намѣстникомъ, ничего не значитъ, помѣтилъ на запискѣ артиллерійскаго капитана „разрѣшаю“ и отправилъ къ начальнику штаба крѣпости для распоряженій о пропускѣ желѣзнодорожной станціей этихъ товаровъ.

Полковникъ Хвостовъ направилъ этого капитана ко мнѣ на квартиру, но послѣдній вмѣсто этого отправился къ генералу Стесселю съ жалобой на полковника Хвостова.

„Желая избѣгнуть дразгъ по столь незначительному дѣлу, я самъ отправился къ генералу Стесселю, объяснилъ ему, что Хвостовъ тутъ не виновать, и всю эту исторію уладилъ.

„Спустя нѣсколько дней состоялся отъездъ Намѣстника изъ Портъ-Артура и затѣмъ перерывъ сообщеній Портъ-Артура съ Россіей.

„Послѣ этого отношеніе генерала Стесселя ко мнѣ рѣзко измѣнилось. Въ дѣлѣ по управленію крѣпостью, въ особенности касательно личнаго состава, онъ стремился вмѣшиваться и дѣйствовать помимо меня и въ разрѣзъ моимъ распоряженіямъ. Такъ приказомъ моимъ отъ 14-го апрѣля № 317 установлены были между прочимъ обязательства закрывать въ окнахъ и на балконахъ огни по направленію къ морскому фронту. При абсолютномъ мракѣ на улицахъ эта мѣра въ военномъ отношеніи являлась существенно важной, такъ какъ по огнямъ непріятельскіе миноносцы и

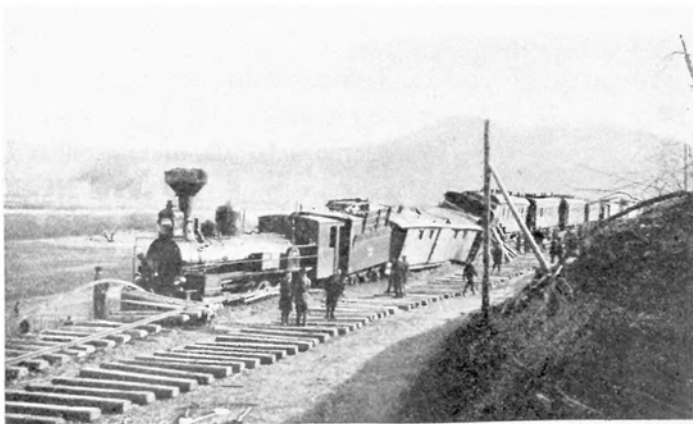

Забайкальская желѣзная дорога.

брандеры могли ориентироваться. Все населеніе крѣпости, какъ гражданское такъ и военное, строго соблюдало это постановленіе, за исключеніемъ генерала Стесселя. Когда же черезъ жандармовъ сдѣлано было домашнимъ генерала Стесселя напоминаніе закрывать огни, то послѣдній пригрозилъ князю Микеладзе, начальнику жандармской команды, посадить его подъ арестъ за такое напоминаніе его домашнимъ, и продолжалъ держать огни въ домѣ открытыми.

„Затѣмъ началось систематическое преслѣдованіе жандармовъ, и во второй половинѣ мая всѣ они были сняты съ фортвъ и посланы на Ляотешань вмѣстѣ съ

князем Микеладзе. Все это было сделано помимо меня, даже без уведомления меня об этом, по наговорам полковника Рейса, назначенного тогда начальником штаба района и мстившего жандармам за открытие беспорядков в обращении с солдатами младших офицеров в том полку, которым перед этим командовал полковник Рейс.

„Между тем жандармы были крайне необходимы на фортах, ибо японских шпионов было множество и можно было опасаться покушений на подрывы пороховых погребов и другого артиллерийского имущества. Между прочим, находясь на фор-

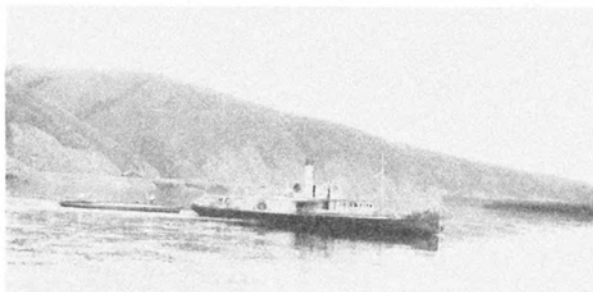

Миноска на буксиръ.

тах жандармы являлись иногда посредниками между работавшими китайцами и их подрядчиками, старавшимися обчитать рабочих. По одному из таких эпизодов явились пререкания между инженерами и начальником жандармской команды. С жалобой обратились непосредственно к генералу Стесселю и в результате явилась прилагаемая записка, показывающая насколько генерал Стессель не стеснялся формой, в которой отдавал мне свои распоряжения.

„Такое отношение генерала Стесселя ко мне породило то, что всякий, сколько-нибудь недовольный моим распоряжением, мог рассчитывать на его поддержку.

„В виду общедоступности и гостеприимства чety Стессель, всё более шаткие в нравственном смысле элементы часто появлялись в доме генерала Стесселя и там занимались проведением своих дел.

„Как на примѣръ сего, укажу на подполковника Невядомскаго, который, будучи назначен мною, приказомъ 13-го мая № 375, председателемъ комисіи по освидѣ-



Спускъ миносцевъ.

тельствванію опротестованныхъ, но не желая нести этого труда, обратился непосредственно или через другихъ к генералу Стесселю съ просьбой отменить мой приказъ, и генералъ Стессель отдалъ мне приказаніе на этотъ предметъ.

„Генералъ Стессель несколько не стеснялся безъ всякаго спроса у меня выкомандировывать подчиненныхъ мне чиновъ. Такъ полиціймейстеръ Тауцъ вошелъ ко мне съ рапортомъ, прося снять съ него временно обязанности полиціймейстера и позволить ему составить отрядъ партизановъ, съ которыми отправиться на передовыя позиціи. Такъ

какъ полиціи было не мало дѣла въ городѣ и самъ Тауцъ былъ необходимъ на мѣстѣ, то я ему въ его просьбѣ отказалъ, сообщивъ объ этомъ генералу Стесселю въ разговорѣ.

„Генераль Стессель вполне со мной согласился. Но когда, недѣли черезъ двѣ, Тауцъ обратился за тѣмъ же къ генералу Стесселю непосредственно, послѣдній отпустилъ его помимо меня, даже меня не увѣдомивъ.

„Въ результатѣ этой поѣздки Тауца явилось фантастическое донесеніе Намѣстнику объ отбитіи 240 быковъ и захватѣ 50 японцевъ плѣнными.

„Въ дѣйствительности Тауцъ добылъ этихъ быковъ на островахъ у китайцевъ бухты Луиза, около 60 коровъ, плѣнныхъ же японцевъ захвачено не было.

„Прапорщикъ Малченко, находившійся въ штабѣ крѣпости, былъ прикомандированъ къ штабу района; о выборѣ полковника Рейса, командира 27-го полка, начальникомъ штаба района генераль Стессель не считалъ нужнымъ даже меня увѣдомить. Когда я довелъ формированіе госпиталей до № 10, то личный составъ туда началъ назначаться по протекціи генерала Стесселя и его жены. Для сосредоточенія страдающихъ заразными болѣзнями я рѣшилъ отвести подъ нихъ 5-й подвижной госпиталь, помѣщавшійся на Тигровомъ полуостровѣ.

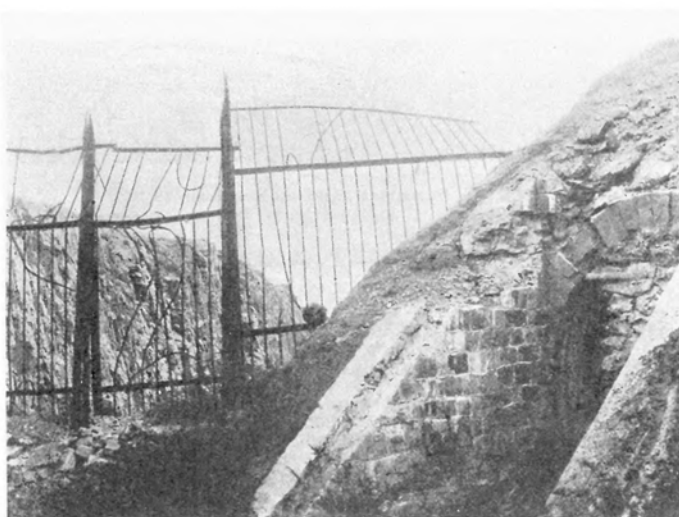

Входъ въ подземную галерею.

„Это не понравилось генералу Фоку въ виду его опасеній, что этотъ госпиталь, выдѣляемый изъ его дивизіи, загрязнить его имущество заразными.

„Генераль Стессель отмѣнилъ это мое распоряженіе, совершенно меня игнорировалъ и заразные помѣщались въ разныхъ госпиталяхъ, пока онъ самъ не убѣдился, что отъ этого заражаются раненые. Тогда онъ приказалъ, въ холодную погоду, всѣхъ заразныхъ перемѣстить на Тигровый полуостровъ. Ихъ накопилось тогда 1.200 человекъ и этого перемѣщенія многіе заразные (особенно тифозные) не выдержали и отдали Богу душу. Но наилучшею иллюстраціей отношеній генерала Стесселя къ дѣлу подготовки крѣпости къ оборонѣ и ко мнѣ лично можетъ служить слѣдующее: когда прервано было сообщеніе Артура съ дѣйствующей арміей, то большинство жителей успѣли изъять изъ Русско-Китайскаго банка свои деньги. Въ результатѣ банкъ оказался безъ наличныхъ денегъ и находящіяся тогда въ банкѣ 2.200.000 рублей, такъ называемаго кредита обороны, я не могъ факти-

чески расходовать. Между тѣмъ въ корпусномъ казначействѣ 3-го сибирскаго армейскаго корпуса состояло тогда наличными деньгами 1.200.000 рублей. Наличныя деньги мнѣ были крайне необходимы въ виду требованія расплачиваться ежедневно съ китайскими рабочими, составъ которыхъ мѣнялся ежесуточно. Я направилъ начальника инженеро́въ полковника Григоренко къ генералу Стесселю съ просьбой ссудить временно 50.000 рублей изъ корпуснаго казначейства, взаменъ чего мною будетъ

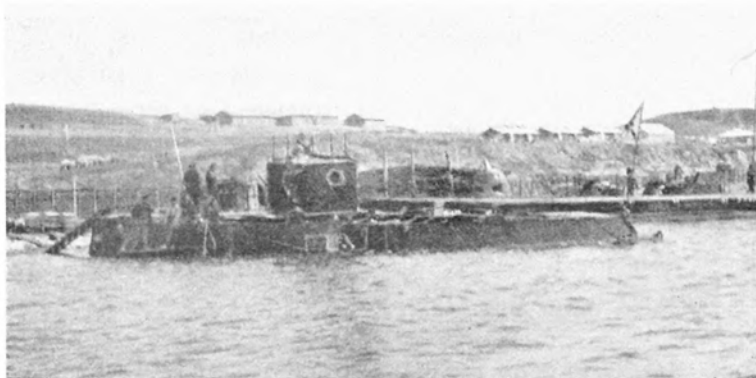

Подводная лодка во Владивостокѣ.

сдѣланъ переводъ на Русско-Китайскій банкъ, куда притокъ денегъ можно ожидать черезъ нѣсколько недѣль. Генераль Стессель отказалъ полковнику Григоренко ссудить эту сумму. Тогда я самъ отправился къ нему и просилъ сдѣлать эту ссуду на нѣ-

сколько недѣль. Генераль Стессель отказалъ и мнѣ, не объясняя даже мотивъ и только прибавивъ, что деньги эти принадлежатъ 3-му корпусу и должны при немъ остаться. На заявленіе мое, что я вынужденъ буду остановить работу на укрѣпленіяхъ черезъ 2, много 3 дня, генераль Стессель отвѣтилъ, что это не его дѣло. Дѣло принимало характеръ какого-то издѣвательства не только надо мною, какъ комендантомъ крѣпости, но и надъ самой подготовкой крѣпости къ оборонѣ.

„Поборовъ въ себѣ обиду, я вызвалъ къ себѣ генерала Кондратенко, къ которому былъ расположенъ генераль Стессель, объяснилъ ему въ чемъ дѣло и предложилъ ему немедленно отправиться къ генералу Стесселю и во что бы то ни стало выпросить у него какую-либо сумму въ счетъ моего кредита обороны. Генералу Кондратенко, дѣйствительно, удалось выпросить у генерала Стесселя 15.000 рублей. Въ послѣдующемъ удалось взять еще изъ корпуснаго казначейства нѣсколько десятковъ тысячъ, затѣмъ явилась возможность черпать понемногу изъ банка. Въ общемъ, хотя кризисъ этотъ миновалъ благополучно и работы не прекращались, но все-таки приходилось сдерживаться вести ихъ въ болѣе широкихъ размѣрахъ.

„Въ послѣдующемъ я старался избѣгать, по возможности, дѣлать о чемъ-либо докладъ и испрашивать указаній у генерала Стесселя, а дѣйствовалъ самостоятельно, и только когда дѣло соприкасалось съ компетенціей власти его, какъ начальника района, я посылалъ генерала Кондратенко и тогда могъ надѣяться на успѣхъ дѣла.

„Послѣ катастрофы подъ Цзинь-чжоу, я изготовилъ приказъ о размѣщеніи имѣющихъ вступить въ крѣпость войскъ и диспозицію о размѣщеніи войскъ на линіи обороны. Съ этимъ приказомъ и диспозиціей я явился къ генералу Стесселю, считая своимъ долгомъ предварительно его съ ними ознакомить, какъ своего на-

чальника. Ни мой приказъ, ни диспозицію генераль Стессель не позволилъ мнѣ даже ему прочесть, объявивъ, что отдача таковыхъ несвоевременна и что отдача такого приказа о расположеніи штабовъ полковъ въ тѣхъ или другихъ пунктахъ города сдѣлается черезъ китайскихъ шпионовъ извѣстною японцамъ, а отсюда они могутъ судить о боевомъ расположеніи на верхахъ. И это мнѣ было сказано послѣ того, какъ цѣлая диспозиція по распредѣленію войскъ на горахъ была отдана имъ въ формѣ приказа. Далѣе генераль Стессель объяснилъ мнѣ, что такъ какъ районъ, коего онъ состоитъ начальникомъ, почти уже занятъ японцами и остается, собственно говоря, одинъ Артуръ съ его эспланадою, то онъ всецѣло беретъ на себя его оборону, а штабъ крѣпости, какъ учрежденіе, лишнее при существованіи штаба 3-го Сибирскаго армейскаго корпуса и вмѣстѣ съ тѣмъ штаба района, онъ упраздняетъ: полковника Хвостова пошлетъ командовать батальономъ, а меня будетъ считать въ своемъ распоряженіи, ибо двухъ равныхъ властей въ одномъ мѣстѣ не должно быть. На это все я ему доложилъ, что на должность коменданта крѣпости Портъ-Артура я назначенъ Высочайшимъ приказомъ, а штабъ крѣпости есть органъ коменданта, установленный Высочайшимъ повелѣніемъ; отъ своихъ правъ, какъ и отъ своихъ обязанностей я отказываться не намѣренъ. Онъ, генераль Стессель, какъ мой начальникъ, можетъ давать мнѣ общія указанія относительно обороны и управленія крѣпостью, но хозяиномъ ея остаюсь я, пока Высочайшею властью не буду отъ этого отстраненъ. Впрочемъ, онъ своею властью можетъ меня удалить въ случаѣ не терпящемъ отлагательства, но тогда объ этомъ надо отдать приказъ. Выслушавъ это, генераль Стессель мнѣ заявилъ, что удалять меня отъ должности онъ не намѣренъ, что я останусь комендантомъ крѣпости, но распоряжаться въ послѣдней будетъ онъ, Стессель, а законно это или нѣтъ, онъ отвѣтственность беретъ на себя. На этомъ разговоръ былъ прерванъ приходомъ постороннихъ лицъ. Во время же всего этого разговора присутствовали ген. Никитинъ и полковникъ Хвостовъ. На слѣдующій день я призвалъ къ себѣ ген. Кондратенко и полковника Рейса и объявилъ имъ весь свой разговоръ съ ген. Стесселемъ, затѣмъ, обратившись къ нимъ, какъ офицерамъ генеральнаго штаба и однимъ изъ главныхъ дѣятелей по защитѣ крѣпости, я изложилъ имъ по данному вопросу свое мнѣніе, заключающееся въ слѣдующемъ: „Генераль Стессель, вслѣдствіе отсутствія познаній по части артиллерійской и инженерной, руководить обороной крѣпости по этимъ

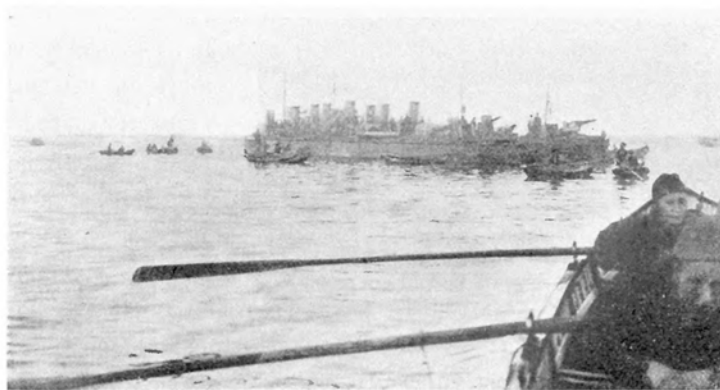

Наши миноносцы въ Чифу.

наши миноносцы въ Чифу.

отдѣламъ не можетъ; что же касается до войсковой части, для чего, собственно, какъ я подозрѣваю, онъ былъ оставленъ на Квантунѣ, въ виду проявленной имъ неоднократно трусости, онъ руководить и этой частью не въ состояніи, будетъ только деморализировать войска.

„Я полагаю, что истиннымъ мотивомъ затереть и обезличить меня является съ его стороны забота, чтобы я не вырвалъ у него того лавроваго вѣнка, который онъ такъ искусно плететъ ложью своихъ донесеній и рекламой въ газетахъ. Какъ старый кадетъ, я чувствую отвращеніе къ какимъ-либо жалобамъ, тѣмъ болѣе, что



Батарея № 21. Разрушенія отъ 11-дюймовыхъ японскихъ снарядовъ.

въ данномъ случаѣ онъ будутъ только мнѣ во вредъ, ибо генералъ Куропаткинъ покровительствуетъ ему, какъ своему товарищу однокашнику, а адмиралъ Алексѣевъ благоволяетъ къ нему, какъ къ своему доброму знакомому, и вѣрить въ его мужество. Чтобы не заводить кляузъ на всю Россію, я готовъ отказаться отъ какихъ-либо лавровъ, пусть Стессель этого не боится, но необходимо разграничить власть, при чемъ я всѣми отдѣлами, за исключеніемъ чистой обороны крѣпости, готовъ въ той или другой степени поступиться“. На это полковникъ Рейсъ мнѣ заявилъ, что всѣ недоразумѣнія и непріятности происходили до сихъ поръ вслѣдствіе дурного вліянія на генерала Стесселя разныхъ лицъ, и что онъ эти дурныя вліянія постарается парализовать. Генералъ же Кондратенко попросилъ меня дать ему диспозицію для прочтенія ея генералу Стесселю, предварительно отдачи ея по войскамъ, общаая возвратитъ ее не позже слѣдующаго дня.

Не знаю, что говорили генералу Стесселю генералъ Кондратенко и полковникъ Рейсъ, но на слѣдующій день диспозиція была мнѣ возвращена на предметъ отданія ея войскамъ, въ свое время въ приказѣ же по району за № 285 указано было на наши отношенія въ той редакціи, которую я предложилъ полковнику Рейсу. Дѣло казалось какъ бы нѣсколько улаженнымъ. Хотя вмѣшательство генерала Стесселя въ мое дѣло и продолжалось, но уже не имѣло прежняго злостнаго характера. Какъ факты такого вмѣшательства, отмѣчу: изъятіе генерала Церпицкаго изъ начальствованія на лѣвомъ флангѣ, отмѣна моего распоряженія передвинуть 120-миллиметровую пушку на колесномъ лафетѣ для обстрѣливанія непріятельскихъ блиндажей на Куинсанѣ и отмѣна моего распоряженія по уступкѣ зданія для городской чайной.

„Въ это время начались особенно напряженныя пререканія генерала Стесселя съ адмираломъ Витгефтомъ. Генераль Стессель требовалъ отъ адмирала Витгефта постоянного выхода судовъ эскадры для обстрѣливанія непріятельскаго лѣваго фланга у Зеленыхъ горъ.

„Адмиралъ Витгефтъ, въ виду большой опасности, съ которой сопряжено было движеніе судовъ по внѣшнему рейду вслѣдствіе заполненія его минами, и сознавая болѣе чѣмъ сомнительную дѣйствительность дальняго огня съ моря по невидимымъ цѣлямъ, вдобавокъ безъ корректировки, весьма неохотно высылалъ суда, избирая для этого наименѣе цѣнныя и потому болѣе слабыя по артиллерійскому вооруженію.

„Это преувеличенное представленіе о дѣйствіи огня съ моря явилось прежде всего у генерала Фока, и отъ него было передано генералу Стесселю и генералу Кондратенко. Во время Цзиньжоускаго боя, этой позорнѣйшей операціи генераловъ Стесселя и Фока, генераль Фокъ увидѣлъ, что стоявшая на горномъ пикѣ наша батарея № 15 была подбита орудіями съ непріятельскихъ канонерокъ. Оптический и звуковой эффектъ разрыва большихъ снарядовъ такъ сильно подѣйствовалъ на воображеніе генерала Фока, что онъ совершенно искренно убѣдилъ себя въ невозможности держаться подъ снарядами флота.



Морская 6-дюймовая батарея.

Только этимъ объясняю я выборъ имъ вмѣсто прекрасной нанганлинской позиціи, прикрывающей какъ городъ Дальній, такъ и Квантунскій полуостровъ, столь нелѣпой позиціи на горахъ Юпилаза—Куинсанъ, фронтомъ въ 25 верстъ, въ самомъ широкомъ мѣстѣ полуострова, гдѣ, казалось ему, сжимая фланги къ центру, можно уклониться отъ дѣйствія огня непріятельскихъ судовъ, въ случаѣ обстрѣла ими позиціи съ моря. Съ своей стороны онъ считалъ, что и относительно непріятельской позиціи у Зеленыхъ горъ нашъ флотъ можетъ производить такое же дѣйствіе.

„Въ результатѣ путешествій нашихъ судовъ для обстрѣла непріятельскихъ сухопутныхъ позицій было то, что подорвались на минахъ крейсеръ „Баянъ“, броненосецъ „Севастополь“ и канонерская лодка „Гремящій“.

„Въ концѣ сентября со стороны генерала Стесселя явились домогательства къ флоту вывести броненосцы къ бухтамъ Тахе и Голубиной и оттуда стрѣлять по флангамъ осаждающаго изъ 12-дюймовыхъ орудій.

„Только моя морская рекогносцировка совмѣстно съ генераломъ Кондратенко убѣдила послѣдняго въ несостоятельности такого требованія, и тогда только гене-

ралъ Кондратенко въ этомъ смыслѣ повліялъ на генерала Стесселя, послѣ чего эти домогательства прекратились.

„Во второй половинѣ іюня генералъ Стессель получилъ сразу три телеграммы: двѣ отъ генерала Куропаткина и отъ адмирала Алексѣева. Въ одной изъ депешъ отъ генерала Куропаткина, которая помѣчена была также и на мое имя, сдѣланъ былъ рядъ замѣчаній по поводу дѣятельности генерала Стесселя въ предѣлахъ района, именно: выражено сожалѣніе, что генералъ Стессель не выполнилъ мобилизаціоннаго плана по сбору скота въ районѣ, вслѣдствіе чего гарнизону приходилось уменьшить уже теперь питаніе и перейти на солонину и консервы въ уменьшенной пропорціи;

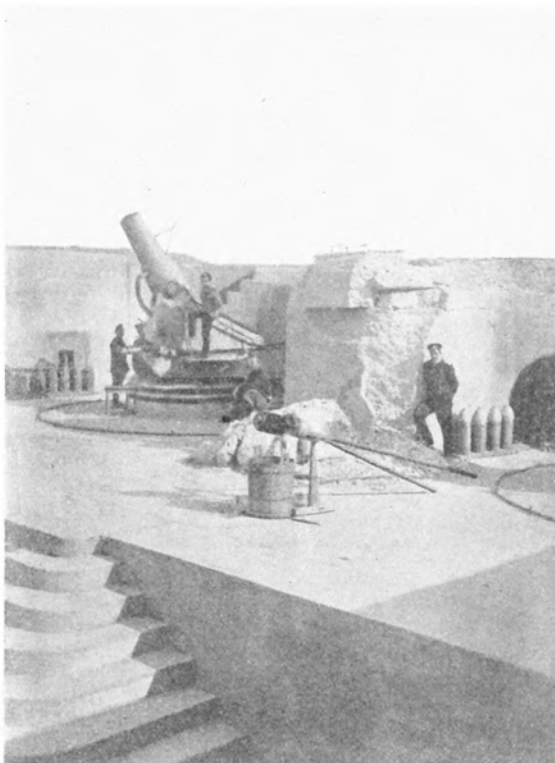

9-дюймовая мортира на батарее № 21.

указано было, что только одинъ полкъ дрался въ Цзинь-чжоу противъ цѣлой непріятельской арміи, и т. п. Намѣстникъ тоже предложилъ генералу Стесселю не вмѣшиваться въ дѣла флота, а также обращаться съ жителями болѣе человѣчески.

„Какъ мнѣ еще передавали, въ другой депешѣ генерала Куропаткина указывалось прямо генералу Стесселю, что онъ своими дѣйствіями деморализуетъ войска, и сдѣлана была угроза, что онъ будетъ отозванъ изъ Артура. По полученіи этихъ депешъ, отношенія ко мнѣ генерала Стесселя сразу измѣнились. Онъ сдѣлался предупредителемъ и даже дружелюбнымъ.

„Я тогда свободно вздохнулъ и съ особой энергіей насѣлъ на созданіе передовыхъ пунктовъ и доведеніе до конца укрѣпленій на веркахъ. Къ этому времени отно-

сятся постройки укрѣпленій на Дивизионной, Длинной горахъ и возведеніе укрѣпленій на Дагушанѣ и Сяогушанѣ.

„Періодъ времени, въ который я почти не встрѣчалъ помѣхи со стороны генерала Стесселя, продолжался почти до конца августа.

„Въ это время непріятель, собравши осадную армію, отбросилъ насъ съ передовыхъ позицій, произвелъ тѣсное обложеніе крѣпости и, наконецъ, 1-й штурмъ—самый отчаянный изъ всѣхъ штурмовъ.

„Съ началомъ тѣснаго обложенія, я былъ вполне хозяиномъ дѣла.

„Генералъ Стессель тогда уже затихъ и говорилъ, что защита района закончена

и теперь защита крепости есть дело уже коменданта. Я не стану излагать подробности этого первого штурма, скажу только, что за это время я ежедневно выѣзжалъ на позиціи и, въ зависимости отъ личныхъ рекогносцировокъ, расходовалъ резервъ. Въ послѣдній день 8-ми-дневнаго, непрерывнаго штурма у меня все уже было израсходовано и я снялъ около батальона съ неатакованнаго фронта.

„Считаю только своимъ долгомъ доложить здѣсь прискорбный фактъ неисполненія генераломъ Фокомъ моего приказанія. Когда, 8-го августа, послѣ ряда штурмовъ и занятія Угловыхъ горъ, непріятель подготовлялся къ штурму на сѣверный и сѣверо-восточный фронты, я отдалъ генералу Фоку, который въ это время исполнялъ обязанности начальника общаго резерва, приказаніе вывести 14-й вост.-сиб. стр. полкъ изъ казармъ 10-го полка и подвести его эшелоны къ сѣверо-восточному фронту, расположивъ его въ укрытыхъ мѣстахъ. вмѣсто того, чтобы исполнить мое приказаніе, генералъ Фокъ прислалъ мнѣ записку на цѣломъ листѣ бумаги, въ которой излагалъ подробныя разсужденія объ опасности въ смыслѣ потерь такого расположенія резерва, въ особенности у питательнаго погреба, куда непріятель посылаетъ тучу шрапнелей.



Окопъ 7-й роты Квантунскаго экипажа.

„Надо замѣтить, что свое приказаніе я отдавалъ съ Опасной горы, у подножія которой находился питательный погребъ, превосходно укрытый мѣстностью и въ это время вовсе не обстрѣливаемый непріателемъ. Не отвѣчая на эти странныя разсужденія, я вторично запиской категорически приказалъ немедленно двинуть 14-й полкъ, куда раньше приказалъ, и черезъ полчаса уѣхалъ съ позиціи въ городъ, чтобы провѣрить исполненіе своего приказанія. Въ городѣ я нашелъ 14-й полкъ выстраивающимся на плацу, но генерала Фока тамъ не было.

„Въ послѣдующемъ, при непрерывныхъ штурмахъ сѣверо-восточнаго фронта, я никакъ не могъ доискаться одного батальона 14-го полка, и никакъ не могъ понять, куда онъ задѣвался на позиціи. Оказалось, что этотъ батальонъ съ охотничьими командами оставался, безъ сомнѣнія, съ вѣдома генерала Фока, въ казармахъ. Самъ генералъ Фокъ съ этимъ послѣднимъ полкомъ резерва не вышелъ на позицію, а продолжалъ себѣ жить на своей квартирѣ. Послѣ этихъ эпизодовъ я изьялъ изъ вѣдѣнія генерала Фока общій резервъ, и сей генералъ, въ смыслѣ боевой роли, отъ 8-го августа до 3-го декабря находился не у дѣлъ, а съ послѣдняго числа, вопреки моего представленія, назначенъ былъ генераломъ Стесселемъ начальникомъ сухопутной обороны и вновь сталъ дѣйствовать наперекоръ моимъ приказаніямъ.

„Въ ночь съ 11-го на 12-е августа закончились непріятельскіе штурмы сѣверо-восточнаго фронта, но орудійный огонь, подъ покровомъ котораго японцы стягивали остатки разбитыхъ частей, продолжался еще нѣсколько дней. 12-го утромъ я объѣхалъ весь сѣверо-восточный фронтъ, чтобы убѣдиться, насколько пострадали верки отъ 2-хъ-недѣльнаго огня и въ какомъ состояніи находятся войска на позиціяхъ. Въ виду значительнаго разрушенія на батареяхъ я призналъ необходимымъ возвести дополнительныя артиллерійскія линіи, одну на Митрофаньевской, Владимірской и Лаперовской горахъ, изъ скорострѣльныхъ орудій и полевыхъ мортиръ, а другую на каменоломномъ кряжѣ, изъ 75-миллиметровыхъ пушекъ морскихъ и такого же калибра китайскихъ. Артиллерійскія работы на этихъ линіяхъ совершены по общимъ указаніямъ генерала Бѣлаго, при чемъ непосредственную установку на первой линіи производилъ полковникъ Мехмандаровъ, а на второй—взялъ на себя трудъ генераль Бѣлый. Послѣ сдѣланныхъ на боевомъ фронтѣ исправленій сѣверо-восточный фронтъ приобрѣлъ особую мощь, такъ какъ заключалъ въ себѣ четыре артиллерійскихъ линіи (1-я собственно крѣпостная, 2-я — скорострѣльныхъ орудій, 3-я — морскихъ орудій и 4-я — крѣпостныхъ береговыхъ орудій, повернутыхъ на сухопутный фронтъ).



Блиндажъ впереди III-го укрѣпленія.

„Во второй половинѣ августа генераль Стессель получилъ поздравленіе съ назначеніемъ его генераль-адъютантомъ, а вслѣдъ затѣмъ и извѣщеніе о награжденіи его орденомъ Георгія 3-й степени. Тотъ періодъ моей дѣятельности въ крѣпости, который я называю безоблачнымъ, кончился. Началось вмѣшатель-

ство генерала Стесселя. Это вмѣшательство касалось всѣхъ отдѣловъ по управленію крѣпостью и всегда являлось пристрастнымъ и исходящимъ изъ личныхъ цѣлей. Многочисленные факты этого вмѣшательства по гражданской части могутъ быть доложены гражданскимъ комиссаромъ подполковникомъ Вершининымъ, а по госпитальной части—крѣпостнымъ военно-медицинскимъ инспекторомъ, статскимъ совѣтникомъ Субботинымъ. Для меня важнѣе всего было устранить вмѣшательство генерала Стесселя въ самую оборону крѣпости. Сознывая въ душѣ, что полученныя высокія награды являются результатомъ его донесеній, въ которыхъ такъ жестоко извращена истина, генераль Стессель сталъ стремиться пристегнуть себя къ оборонѣ крѣпости, гдѣ съ первыхъ шаговъ получился такой дѣйствительный, а не лживый успѣхъ. Самымъ прискорбнымъ для меня вмѣшательствомъ генерала Стесселя было вмѣшательство его въ дѣло вылазокъ. Озабочиваясь развитіемъ активнаго элемента въ

пѣхотныхъ частяхъ, я поощрялъ вылазки и нѣкоторыя самъ организовалъ. Приучить къ этому дѣлу войска я считалъ очень важнымъ. Приказъ № 522 стѣснилъ какъ меня, такъ и частныхъ начальниковъ, а приказъ за № 590 отбилъ охоту къ этому дѣлу у младшихъ офицеровъ. Въ дальнѣйшемъ вылазки производились только партіями и организацио ихъ я предоставилъ генералу Кондратенко.

„Но даже на вылазки мелкими партіями и одиночныя развѣдки мало находилось охотниковъ, такъ какъ генералъ Стессель почему-то жалѣлъ поощрять такихъ людей георгиевскими крестами.

„Послѣ перваго штурма непріятель приступилъ къ инженернымъ работамъ.

„Воспользовавшись нѣкоторыми оврагами, лощинами и развалинами деревень Палиджуанъ и Уцзяфанъ, онъ вывелъ подступы къ глассисамъ редутовъ 1-го и 2-го, развалины которыхъ послѣ перваго штурма являлись нейтральной зоной. Какъ я выше упомянулъ, вмѣшательство генерала Стесселя въ дѣло вылазокъ парализовало возможность выбить японцевъ съ глассисовъ редутовъ 1-го и 2-го, несмотря на то, что въ это время мы владѣли такими прекрасными плацдармами



Долина впереди Крестовой горы.

въ тылу и на флангъ ихъ расположенія, какими представлялись Водопроводный редуть и Скалистый редутикъ. Вскорѣ начались работы японцевъ противъ Водопроводнаго и Кумирненскаго редутовъ, а также и на западномъ фронтѣ въ направленіи Длинной и Высокой горъ.

„Послѣ сильнаго обстрѣливанія послѣдовала 6-го сентября атака на Водопроводный и Кумирненскій редуты. Первый редуть оказалъ хотя и сильное сопротивление, но былъ взятъ японцами, второй вмѣстѣ съ своими люнетами былъ очищенъ подъ сильнымъ огнемъ. Затѣмъ послѣдовала атака на Длинную гору, которую непріятель занялъ безъ упорнаго сопротивления съ нашей стороны. Дальнѣйшія свои атаки японцы направили на Высокую гору, наступая на послѣднюю какъ по сѣверо-западному склону, такъ и по юго-западному. Здѣсь было оказано непріятелю сильное сопротивление. Тѣмъ не менѣе къ 9-му сентября противникъ занялъ наши окопы на скатѣ Высокой горы на юго-западной и сѣверо-западной сторонѣ. Въ нашихъ рукахъ находилась только самая вершина горы. Положеніе Высокой горы было критическое. Чтобы опознаться съ положеніемъ дѣла на мѣстѣ, я въ этотъ день выѣхалъ на рекогносцировку на самый ближайшій и удобнѣйшій для сего

пунктъ—фортъ № 5-й, который нѣсколько дней непрерывно непріатель держаль подь бомбовымъ шрапнельнымъ огнемъ, такъ какъ фортъ № 5-й, благодаря своему положенію, болѣе всего способствовалъ отраженію атакъ на Высокую гору. Попавъ здѣсь подь сильный огонь, я, хотя и урывками, успѣлъ произвести рекогносцировку и, получивъ затѣмъ донесеніе съ Голубиной бухты отъ поручика Ерофѣева, что противникъ стянулъ значительные резервы въ лощинѣ Сѣдловой горы, приказалъ вызвать скорострѣльную артиллерію къ горкѣ малой Голубиной бухты для обстрѣливанія непріательскаго резерва и, вмѣстѣ съ тѣмъ, упредить всѣ ближайшіе форты, чтобы они были наготовѣ. Скученный непріательскій резервъ подь дѣйствіемъ шрапнелей скорострѣльнаго взвода разсѣялся и остатки его были добиты пушками съ фортовъ. Вмѣстѣ съ тѣмъ, подь дѣйствіемъ этого огня были брошены японцами окопы на юго-западной сторонѣ Высокой горы. Ночью же, въ эти сутки, дѣйствіемъ нашихъ ручныхъ бомбъ были изгнаны и истреблены японцы, засѣвшие въ сѣверо-западныхъ окопахъ. 10-го числа мы вновь владѣли всей Высокой горой. Отбитіе второго штурма есть дѣло главнымъ образомъ артиллеріи. Потери, которыя понесъ непріатель, превысили наши почти въ 7 разъ. Я съ нѣкоторыми подробностями остановился на этомъ штурмѣ съ цѣлью указать на отношеніе ко мнѣ генерала Стесселя въ дѣлахъ боевого характера. Какъ видно изъ моего изложенія, главнымъ толчкомъ къ отбитію штурма послужило мое распоряженіе о высылкѣ къ малой Голубиной бухтѣ взвода скорострѣльной артиллеріи. Генераль Стессель, которому это было прекрасно извѣстно, не только замолчалъ объ этомъ, но и старался всячески это затушевать. Вообще же замолчать и скрыть мою боевую дѣятельность явилось для генерала Стесселя особой цѣлью, которую онъ вполне систематически преслѣдовалъ, не останавливаясь для этого передъ самымъ возмутительнымъ произволомъ. Примѣромъ послѣдняго можетъ служить запрещеніе генераломъ Стесселемъ газеты „Новый Край“, издававшейся подь редакціей подполковника Артемьева. Газета эта продолжала издаваться и во время осады, была подцензурная, при чемъ по сухопутному отдѣлу предварительную цензуру держаль штабъ раіона, а по морскому командиръ порта. Пока военныя дѣйствія происходили подь Цзинь-чжоу и на Зеленыхъ горахъ, сообщенія военнаго корреспондента Ножина помѣщались въ газетѣ „Новый Край“, не вызывая никакихъ препятствій. Съ началомъ тѣснаго обложенія военный корреспондентъ Ножинъ предъявилъ мнѣ всѣ требовавшіеся документы, выданные ему Намѣстникомъ и главнокомандующимъ на право вести военныя корреспонденціи, просилъ разрѣшенія черпать свѣдѣнія изъ штаба крѣпости, а также сопровождать меня при выѣздахъ моихъ на позиціи. Такъ какъ выѣзды производились на позиціи атакованныхъ фронтовъ, соединены были съ пребываніемъ подь огнемъ и сопровождались распоряженіями, отдаваемыми сообразуясь съ требованіями обстановки, то въ этихъ краткихъ и сухихъ отчетахъ Ножина невольно проявлялось значеніе моей боевой дѣятельности. Пока генераль Стессель находился подь гнетомъ сдѣланныхъ ему замѣчаній командующимъ арміей и Намѣстникомъ, ему не хватало смѣлости наложить на газету или военнаго корреспондента запрещеніе. Но какъ только генераль Стессель получилъ званіе генераль-адъютанта и Георгіевскій

крестъ, онъ не счелъ нужнымъ стѣсняться. Приказомъ 26-го августа № 579 „Новый Край“ былъ запрещенъ подъ предлогомъ сообщенія въ газетѣ свѣдѣнія, долженствующаго считаться секретнымъ, хотя свѣдѣніе это было пропущено его же цензурой.

„Сообразивъ черезъ нѣкоторое время, что едва ли этой мѣрой вполне можно достигнуть цѣли, такъ какъ военный корреспондентъ Ножинъ продолжалъ сопровождать меня при моихъ выѣздахъ и, слѣдовательно, могъ послать корреспонденцію въ другія газеты или написать со временемъ мемуары объ артурской эпопеѣ, генералъ Стессель безъ всякаго предлога лишилъ Ножина права быть военнымъ корреспондентомъ и посѣщать форты и батареи. Лишившись заработка въ газетѣ и потерявъ возможность собирать свѣдѣнія о военныхъ дѣйствіяхъ изъ первоисточника,



Орудіе Канэ на батарее на спинѣ Дракона.

Ножинъ, признавая дальнѣйшее свое пребываніе въ Артурѣ безцѣльнымъ, просилъ у меня разрѣшенія на выѣздъ въ Чифу.

„Эти разрѣшенія давались мною всѣмъ жителямъ, желавшимъ покинуть Портъ-Артуръ, и входили въ кругъ моихъ правъ. Между тѣмъ, вслѣдствіе тѣсной блокады цѣнность джонокъ, нанимаемыхъ у китайцевъ для выѣзда изъ Портъ-Артура, сильно возросла, и Ножинъ просилъ моего содѣйствія отправить его бесплатно на одной изъ джонокъ или катерѣ, посылаемомъ въ Чифу съ корреспонденціей.

„Такъ какъ этимъ дѣломъ вѣдалъ, по данной Намѣстникомъ инструкціи, контръ-адмиралъ Григоровичъ, то къ нему я и обратился съ просьбой отправить на очередномъ суднѣ Ножина. Контръ-адмиралъ Григоровичъ согласился и обѣщаль отправить Ножина на паровомъ катерѣ, который въ это время подготовлялся къ уходу. По причинѣ бурной погоды катеръ не могъ выйти. Въ виду накопившейся корреспонденціи и важности отправляемыхъ донесеній, совѣтъ адмираловъ рѣшилъ послать миноносецъ, который тоже выжидалъ лучшей погоды и менѣе бдительной блокады. Частый пріѣздъ на суда Ножина и на нихъ пребываніе его сдѣлались извѣстными генералу Стесселю. Онъ призвалъ къ себѣ жандармскаго офицера,

ротмистра Познанскаго, находившагося въ личномъ моемъ распоряженіи для выслѣживанія японскихъ шпіоновъ, и приказалъ ему арестовать и доставить ему всѣ бумаги, замѣтки и манускрипты Ножина, подъ тѣмъ предлогомъ, что онъ считаетъ Ножина неблагонадежнымъ и способнымъ сообщить японцамъ за деньги свѣдѣнія о крѣпости; затѣмъ приказалъ задержать и самого Ножина. Ротмистръ Познанскій не успѣлъ этого сдѣлать, такъ какъ миноносецъ, наконецъ, вышелъ и на немъ уѣхалъ Ножинъ. Въ этомъ успѣшномъ отъѣздѣ преслѣдуемаго и травимаго Ножина генераль Стессель обвинилъ всѣхъ трехъ адмираловъ и меня, и, кажется, хотѣлъ принести жалобу по подозрѣнію въ соучастіи всѣхъ вышеупомянутыхъ лицъ въ побѣгѣ измѣнника. Кромѣ этого, въ видѣ финала, генераль Стессель отрѣшилъ отъ должности брандмейстера Вейканена, весьма энергично и прекрасно исполнявшаго свое дѣло, за то, что Ножинъ, скрываясь отъ преслѣдованій, нѣсколько сутокъ провелъ у Вейканена. Вотъ какъ относился генераль Стессель къ русскому военному корреспонденту, который, не имѣя подъ рукой матеріала, ничего не писалъ въ похвалу генералу Стесселю. вмѣстѣ съ тѣмъ, генераль Стессель чрезвычайно чутко относился ко всякой о себѣ рекламѣ, которая помѣщалась въ иностранныхъ газетахъ при посредствѣ нѣкоторыхъ чиновъ его штаба и задобренныхъ имъ случайныхъ корреспондентовъ. Доказательствомъ сего служитъ пріемъ генераломъ Стесселемъ иностранныхъ корреспондентовъ Марсея Смета и Эдвина Эмертсона, прибывшихъ въ Портъ-Артуръ 15-го сентября. Въ этотъ день утромъ усмотрѣнъ былъ подъ французскимъ флагомъ вельботъ, направляющійся съ о. Мяотао къ Ляотешаню. Въ то же время видны были между вельботомъ и о. Мяотао крейсирующие японскіе миноносцы. Когда къ вельботу подошелъ нашъ миноносецъ, то нашелъ на послѣднемъ двухъ европейцевъ, назвавшихся одинъ Марселемъ Сметомъ, а другой Эдвиномъ Эмерсономъ, корреспондентами газетъ „Matin“ и „Figaro-News“. Когда ихъ прибуксировали въ портъ, то здѣсь они начали рассказывать морскимъ офицерамъ, что генераль Куропаткинъ у Ляояна потерпѣлъ поражение и отступилъ къ Тѣлину, и что балтійская эскадра возвращается въ Либаву. Надо замѣтить, что во время осады никто намъ, русскимъ, газетъ не присылалъ, иностранныя же попадали къ намъ очень рѣдко и случайно, и мы ничего не знали, что дѣлается на свѣтѣ Божіемъ. Извѣстія, сообщенныя корреспондентами, быстро разнеслись по городу и, конечно, не могли служить къ подъему духа у гарнизона. Когда я получилъ извѣстіе, что вельботъ буксируется въ портъ, то сдѣлалъ распоряженіе объ отправленіи въ портъ комендантскаго адъютанта для пріема иностранцевъ и препровожденіи ихъ въ штабъ крѣпости для опроса. Но генераль Стессель послалъ своего адъютанта съ приказаніемъ отвезти ихъ къ себѣ. Здѣсь генераль Стессель угощалъ ихъ обѣдомъ, откровенно излагалъ имъ состояніе крѣпости и недостатокъ у насъ снарядовъ и въ заключеніе разрѣшилъ имъ осмотрѣть верки и батареи. Затѣмъ, желая имъ показать свою дѣятельность, онъ измѣнилъ своему постоянному образу жизни; не легъ по обычаю спать послѣ обѣда, а приказалъ осѣдлать коня и при корреспондентахъ уѣхалъ на свою обычную прогулку, объявивъ, что нетерпящія дѣла обороны требуютъ присутствія его на веркахъ. Узнавъ, что корреспонденты, въ

сопровожденіи прапорщика Малканко, разгуливаютъ по веркамъ, я отправился къ генералу Стесселю и доложилъ ему о неумѣстности такой откровенности и просилъ передать корреспондентовъ въ мое распоряженіе, обѣщавъ выдержать ихъ въ своемъ штабѣ недѣлю или десять дней и, допросивъ ихъ о внѣшнемъ мірѣ, отправить въ Чифу. Генераль Стессель на это не согласился, но, неожиданно для себя, я встрѣтилъ союзника въ лицѣ его жены, которая меня поддержала, и тогда генераль Стессель обѣщаль, что самъ ихъ отправить. Дѣйствительно, онъ ихъ отправилъ, но только на слѣдующій день и совершенно открыто на виду у крейсирующихъ непріятельскихъ судовъ. Вслѣдствіе этого, они черезъ часъ послѣ отъѣзда были забраны японцами и послѣдніе не преминули воспользоваться свѣдѣніями, которыми съ такой беззаботностью и откровенностью снабдилъ ихъ генераль Стессель. Итакъ, ради популярности и рекламы, расточая любезность и вниманіе и будучи непростительно откоро-



Встрѣча Куропаткина въ Портъ-Артурѣ.

вененъ съ лицами совершенно чужими, генераль Стессель въ то же время не остановился передъ самымъ жестокимъ произволомъ и циничнымъ обвиненіемъ, чуть ли не въ измѣнѣ, въ отношеніи русскаго военнаго корреспондента, не пожелавшаго лгать, чтобы создать генералу Стесселю рекламу. Въ заключеніе этой эпопеи генераломъ Стесселемъ былъ отданъ приказъ отъ 16-го сентября № 663, въ которомъ съ такой циничностью извращалось все дѣло, что какъ бы виновникомъ всего происшедшаго являлся я, будто бы не организовавшій самага приѣма въ крѣпости прибывающихъ постороннихъ лицъ.

„Второй подобный приказъ, гдѣ дѣлалось мнѣ замѣчаніе по поводу загрязненія въ Дальнинскомъ госпиталѣ, былъ отданъ за № 728. Прочтя этотъ приказъ, я тотчасъ вызвалъ крѣпостного санитарнаго инспектора, статскаго совѣтника Субботина, и вмѣстѣ съ нимъ поѣхалъ осматривать Дальнинскій госпиталь. Еще на пути меня озадачила мысль: какимъ образом могъ осмотрѣть этотъ госпиталь генераль Стессель, когда уже болѣе двухъ недѣль прилегающій къ нему путь и Новый городъ непріятель держалъ подъ постояннымъ обстрѣломъ, между тѣмъ какъ для всѣхъ портъ-артурцевъ было тогда непреложной истиной, что тамъ, гдѣ ложатся не-

приятельскіе снаряды, никогда генераль Стессель не показывается. Прибывъ въ Дальнинскій госпиталь, я нашель замѣчательный порядокъ. Окружающая мѣстность содержалась тоже въ порядкѣ; ни грязи, ни сору нигдѣ не было, и по валяющимся въ иныхъ мѣстахъ камнямъ и отдѣльнымъ щепкамъ видно было, что спеціальной уборки послѣ отданнаго генераломъ Стесселемъ приказа не производилось. На вопросъ мой старшему врачу госпиталя, когда туда пріѣзжалъ генераль Стессель, послѣдовалъ отвѣтъ, что онъ туда совсѣмъ не пріѣзжалъ. Причиной отданія подобнаго приказа были какія-то интриги и наговоры врачей, постоянно толкавшихся на квартирѣ генерала Стесселя и почему-то не взлюбившихъ такого дѣльнаго врача, какъ старшій врачъ Дальнинскаго госпиталя. Поучительная сторона этого дѣла—это безцеремонность генерала Стесселя въ обращеніи съ истиной и съ тѣми лицами, которыя были ему не угодны.

„Подобныя извращенія истины и несправедливыя замѣчанія я готовъ былъ терпѣть до конца осады, лишь бы только генераль Стессель не вмѣшивался въ главное дѣло—въ самую защиту крѣпости. Къ сожалѣнію, желаніе оправдать тѣ высокія награды, которыя онъ такъ неожиданно, какъ для себя, такъ и для всѣхъ свидѣтелей его дѣятельности, получилъ, побуждало его вмѣшаться и пристроиться къ дѣлу защиты Портъ-Артура, такъ какъ ему тогда уже становилось очевиднымъ, что слава и блескъ этой защиты обезпечены. Въ то же время особенно часто сталъ писать свои замѣтки генераль Фокъ и, перепечатывая ихъ на пишущей машинѣ въ нѣсколькихъ экземплярахъ, распространялъ въ гарнизонѣ. Замѣтки эти названы были подпольной литературой и цѣль ихъ была представить неумѣлыми и бездарными главныхъ дѣятелей обороны: генерала Кондратенко, генерала Бѣлаго, инженеровъ и во главѣ ихъ полковника Григоренко. Будучи однимъ изъ главныхъ вдохновителей генерала Стесселя, генераль Фокъ подалъ генералу Стесселю мысль образовать артиллерійскій резервъ, свезя для этого скорострѣльныя пушки съ атакованныхъ фронтовъ и поставивъ ихъ на площади въ городѣ. Для этой цѣли назначались также скорострѣльныя пушки, стоявшія на второй артиллерійской линіи, имѣющія спеціальное назначеніе отбивать штурмы на форты и китайскую стѣнку. Узнавъ объ этомъ, я немедленно вызвалъ къ себѣ генерала Кондратенко и предложилъ ему непременно отговорить генерала Стесселя отъ этого распоряженія. Не знаю, какъ воздѣйствовалъ генераль Кондратенко на генерала Стесселя, а артиллерійскій резервъ изъ нѣсколькихъ скорострѣльныхъ пушекъ все-таки появился на городской площади, но, къ счастью, Митрофаньевской горы не тронули. Пресловутый резервъ былъ образованъ изъ пушекъ, снятыхъ съ западнаго фронта.

„Въ началѣ октября, когда головы непріятельскихъ сапъ подошли къ гласисамъ укрѣпленія 3-го на 60 шаговъ, форта 3-го къ вѣнчанію и форта 2-го на 40 шаговъ, генераль Фокъ подалъ записку, въ которой объяснялъ успѣхъ непріятельскихъ работъ неспособностью къ дѣйствию нашей крѣпостной артиллеріи, въ особенности берегового фронта, изъ орудій котораго не стрѣляли по головамъ сапъ. Такъ какъ гласисы фортовъ и укрѣпленій сѣверо-восточнаго фронта сливались съ природными отлогостями сопокъ, на которыхъ расположены были укрѣпленія, наклонъ отлогостей

этих сопокъ составлялъ 30—40 градусовъ, высота сопокъ была не меньше высоты берегового фронта, на которомъ были расположены батареи, и, наконецъ, сами береговя батареи вооружены, главнымъ образомъ, длинными пушками и удалены отъ непріятельскихъ сапъ на 4—5 верстъ, то становится, даже человѣку малосвѣдущему въ артиллерійскомъ дѣлѣ, яснымъ невозможность и безцѣльность стрѣльбы изъ этихъ орудій по столь мелкимъ и закрытымъ цѣлямъ, какъ сапы непріятели; даже при подборѣ уменьшеннаго заряда при сегментномъ снарядѣ нельзя было рассчитывать на дѣйствительную стрѣльбу. Между тѣмъ генераль Стессель собралъ по этому поводу цѣлый совѣтъ. На этомъ совѣтѣ генераль Бѣлый объяснилъ генералу Стесселю и генералу Фоку, что стрѣльба съ берегового фронта по непріятелю производится постоянно въ зависимости отъ важности цѣли, при чемъ мортирныя батареи стрѣляютъ по площадямъ, примыкающимъ къ гласисамъ, во время



Взрывъ мины въ Портъ-Артурѣ.

непріятельскихъ штурмовъ. Въ результатѣ даромъ потерянное время на совѣтѣ, а со стороны генерала Стесселя непониманіе и по окончаніи совѣта, чего, собственно, онъ хотѣлъ и что можетъ быть сдѣлано артиллерійскимъ огнемъ.

„Еще раньше генераль Стессель отдалъ, непосредственно генералу Бѣлому, приказаніе не ставить ни одной пушки помимо его разрѣшенія. Такъ какъ на атакованныхъ верхахъ генераль Стессель никогда не бывалъ и положеніе вещей на мѣстѣ обсудить не могъ, то это его приказаніе имѣло цѣлью не самое дѣло, а стремленіе умалить мой авторитетъ.

„Въ первой половинѣ октября генераль Стессель отдалъ генералу Бѣлому, помимо меня, приказаніе съ заходомъ солнца открыть стрѣльбу съ сѣверо-восточнаго фронта прилежащей къ укрѣпленіямъ мѣстности, вначалѣ рѣдкую, затѣмъ между 7 и 8 часами вечера частую и потомъ до 10 часовъ рѣдкую. Причиной этого было личное предположеніе генерала Стесселя, что непріятель можетъ произвести въ это время штурмъ. Никакого штурма въ дѣйствительности не было,

мы же истратили напрасно нѣсколько тысячъ снарядовъ ради фантазіи генерала Стесселя. Въ дѣйствительности штурмъ послѣдовалъ только 17-го октября.

„Къ подобнаго же рода вмѣшательству, приносящему ущербъ оборонѣ, принадлежитъ распоряженіе генерала Стесселя, отданное помимо меня контръ-адмиралу Вирену, о посылкѣ на западный фронтъ части морского резерва для работъ на Высокой горѣ и на Плоской. Согласно отданному мною раньше распоряженію, крѣпостныя работы должны были производиться слѣдующимъ образомъ: восстановление верковъ и блиндажей первой линіи войсками этой линіи съ помощью войскъ частнаго резерва; работы на 2-й линіи войсками частнаго резерва при помощи войскъ общаго резерва и, наконецъ, возведеніе третьей линіи войсками общаго резерва. Это распоряженіе генерала Стесселя касательно отправки 300 моряковъ изъ общаго резерва нарушило весь порядокъ, ослабило работы на третьей линіи и временно силы общаго резерва, который предназначался мною главнымъ образомъ на восточномъ фронтѣ для отбитія штурмовъ. Впослѣдствіи это мною было парализовано, но только отчасти. При посредствѣ генерала Кондратенко мнѣ удалось вернуть 200 моряковъ съ западнаго на восточный фронтъ.

„Теперь я долженъ коснуться того, насколько неблагоприятное вліяніе генералъ Стессель оказывалъ, какъ своими распоряженіями, такъ и своимъ личнымъ примѣромъ, на духъ гарнизона. Главнѣйшимъ дѣятелемъ въ защитѣ крѣпости являлась артиллерія. Въ моральномъ отношеніи она вполнѣ находилась на высотѣ своего назначенія. Изъ пѣхотныхъ частей самыми крѣпкими полками являлись 5-й вост.-сиб. стр. полкъ, вполнѣ доблестный, и 25-й и 26-й вост.-сиб. стр. полки. Остальные полки были посредственны, а 16-й и 28-й вост.-сиб. стр. полки даже слабые. 5-й вост.-сиб. стр. полкъ занималъ Угловую и Высокую горы на западномъ фронтѣ, а 25-й вост.-сиб. стр. полкъ занималъ форты и укрѣпленія на сѣверо-восточномъ фронтѣ. Противъ этихъ полковъ и направлены были главные удары противника. Съ первыхъ же дней осады самъ я непосредственно, а также черезъ генерала Кондратенко старался внушить войскамъ, что форты не сдаются, а умираютъ, и что гарнизоны фортовъ и укрѣпленій всегда могутъ рассчитывать на поддержку, но никогда на выводъ изъ фортовъ. Третій штурмъ, во время котораго форты проявили замѣчательную устойчивость, убѣдилъ меня, что принципъ этотъ достаточно твердо впитанъ защитникамъ боевой линіи. Поддержаніе такого настроенія въ будущемъ я считалъ дѣломъ первостепенной важности. Между тѣмъ явилась подпольная записка генерала Фока, въ которой онъ, ссылаясь на примѣръ Малахова кургана, совѣтовалъ генералу Стесселю заложить на фортахъ мины для взрыва послѣднихъ, когда явится необходимость ихъ оставить. Несмотря на мой докладъ, что мы этимъ ничего не приобретаемъ, а только подорвемъ нравственный принципъ защиты форта до послѣдняго конца и деморализуемъ гарнизонъ; несмотря на докладъ по сему поводу полковника Григоренко, что результатъ такихъ взрывовъ будетъ самый ничтожный, а между тѣмъ закладка теперь минъ опасна для гарнизона въ виду того, что случайное попаданіе въ это 11-дюймоваго снаряда можетъ вызвать несвоевременный взрывъ, генералъ Стессель настоялъ на своемъ. Одинъ изъ

комендантовъ фортовъ (поручикъ Фроловъ) прямо объявилъ, что пока онъ на форту, онъ не позволитъ закладки минъ.

„Между тѣмъ, такая деликатная сторона, какъ психическое состояніе защитниковъ, требовала особаго вниманія и ухода со стороны начальствующихъ лицъ. Самый нелѣпый слухъ могъ деморализовать ту или другую часть. Какъ примѣръ послѣдняго, я приведу слѣдующее: съ подходомъ непріятеля шаговъ на 40 къ гребню гласиса форта № 2-й, явились нѣкоторые признаки, показывающіе, что противникъ началъ вести минную галерею. Тогда нами изъ контръ-эскарповой галереи поведены были въ двухъ направленіяхъ подъ сходящимся угломъ контръ-минныя галереи. Грунтъ былъ скалистый, слоистый и работы подвигались не особенно



Высадка въ Бидзью.

быстро. Наконецъ услышаны были подземныя работы противника. Это произвело сильное впечатлѣніе на защитниковъ форта. Кто-то распустилъ слухъ, что непріятель заложитъ скоро горнъ въ нѣсколько сотъ пудовъ динамита и тогда весь фортъ взлетитъ на воздухъ. Полковникъ Григоренко доложилъ мнѣ объ этомъ, добавивъ, что вслѣдствіе этого слуха духъ гарнизона подавленъ. Тогда я приказалъ ему ускоренно вести работы нашихъ галерей и доложить мнѣ когда послѣднія подвинутся настолько, что можно будетъ заложить камуфлетъ. 13-го октября, послѣ полудня, полковникъ Григоренко доложилъ мнѣ, что, повидимому, время для закладки камуфлета назрѣло. Въ тотъ же день вечеромъ я отправился на фортъ № 2-й выслушивать непріятельскія работы. Уже нѣсколько сутокъ непріятель держалъ фортъ № 2-й днемъ и ночью подъ непрерывнымъ огнемъ 11-дюймовыхъ мортиръ и 6-дюймовыхъ пушекъ, а по вечерамъ и ночью осыпалъ подступы къ форту изъ пулеметовъ и ружей. Непріятелю нужно было изолировать этотъ фортъ

отъ всякихъ сношеній съ крѣпостью. При такихъ обстоятельствахъ я въ сопровожденіи адъютанта, подпоручика Гамера, пробрался въ 8 часовъ вечера на фортъ, выслушалъ работы непріятели, какъ въ одной штольнѣ, такъ и въ другой, и затѣмъ на совѣщаніи въ казематѣ съ полковникомъ Григоренко, полковникомъ Третьяковымъ, подполковникомъ Рашевскимъ, капитаномъ Рѣзановымъ, поручикомъ Рейнботъ и прапорщикомъ Бергомъ рѣшилъ произвести закладку камуфлета. При возвращеніи съ форта я чуть не былъ убитъ бомбой, разорвавшейся въ трехъ сажняхъ отъ меня и засыпавшей меня камнями и землей. Около 11 часовъ слѣдующаго дня мнѣ дали по телефону знать, что закладка готова. Отправившись на фортъ и провѣривъ забивку, я собственноручно взорвалъ камуфлетъ. Взрывъ былъ весьма удаченъ: камуфлетъ, пробивъ путь въ непріятельную галлерею, вынесъ вверхъ черезъ основаніе (колодезь) бревна, доски, минеровъ, образовавъ надъ колодцемъ подобіе пиніева столба. Все это произвело на духъ гарнизона отличное впечатлѣніе и всякая боязнь быть взорваннымъ непріятельскимъ горномъ пропала. На этотъ разъ слухъ, пущенный какимъ-то безвѣстнымъ защитникомъ форта, былъ парализованъ. Къ сожалѣнію, черезъ полтора мѣсяца относительно этого же форта еще болѣе деморализующій слухъ пустилъ генералъ Фокъ: написавъ записку, онъ предполагалъ, что головы, руки и ноги защитниковъ форта № 2-й вскорѣ взлетятъ на воздухъ и покроютъ собою послѣдній Куропаткинскій люнетъ. На этотъ разъ я не успѣлъ ничего сдѣлать, такъ какъ генералъ Фокъ успѣшилъ, помимо меня, сдать этотъ фортъ непріятелю, какъ объ этомъ я изложу въ своемъ мѣстѣ.

„Крайне неблагоприятное впечатлѣніе произвело на всѣхъ распоряженіе генерала Стесселя закрыть отрядную церковь. Съ самаго начала тѣснаго обложенія, въ отрядную церковь начали попадать снаряды. Благодаря заботливости настоятеля, протоіерея Николая Глаголева, и содѣйствію инженеровъ, изъяны, производимые снарядами, быстро задѣлывались и въ свое время служба въ церкви справлялась. Вообще же, попаданія въ церковь были случайныя, такъ какъ японцы специально въ нее не направляли своихъ выстрѣловъ. Помимо меня и не спрашивая мнѣнія протоіерея Глаголева, генералъ Стессель приказалъ св. сосуды и образа изъ церкви вынести и церковь закрыть. Гражданскія лица и портовые рабочіе лишены были возможности молиться и поддерживать себя въ религіозномъ духѣ. Сознывая все это, протоіерей Глаголевъ отправился къ генералу Стесселю съ просьбой оставить храмъ для богослуженія, но генералъ Стессель грубо ему отказалъ, назвавъ его просьбу иезуитскою. Дѣйствительной же причиной закрытія церкви была боязнь генерала Стесселя отбывать парады, къ которымъ онъ былъ большой охотникъ, въ такомъ опасномъ мѣстѣ, какъ отрядная церковь, почему онъ и перенесъ мѣсто парадовъ на совершенно закрытую и необстрѣливаемую площадь казармъ 10-го полка.

„Вообще же, личное его поведеніе деморализировало гарнизонъ и жителей. Будучи крайне малодушенъ, онъ никогда не показывался на боевыхъ позиціяхъ, самъ же ругалъ жителей блиндажниками и трусами. Когда, въ сентябрѣ мѣсяцѣ, около нашихъ квартиръ упало нѣсколько снарядовъ, разбило и осыпало осколками

дома, то генералъ Стессель началъ переселяться на другую квартиру, въ другую часть города. Уже перевезены были цѣлѣ, скарбѣ и часть мебели, когда въ избранный домъ попалъ снарядъ; тогда весь скарбѣ, цѣлѣ и проч. вновь потащились назадъ въ прежнее помѣщеніе, и на этотъ разъ переселеніе не состоялось. Въ концѣ ноября непріятель сталъ обстрѣливать нашъ кварталъ изъ 11-дюймовыхъ мортиръ. Тогда послѣдовало второе переселеніе генерала Стесселя въ районъ 10-го полка, мѣсто совершенно укрытое отъ взоровъ и снарядовъ противника. Здѣсь генералъ Стессель прожилъ совершенно безопасно до самаго кануна обстрѣливанія непріятелемъ помѣщеній 10-го полка и поспѣшилъ сдать крѣпость, когда убѣдился, что явилась для непріятеля возможность обстрѣливать еще дѣвственный въ этомъ отношеніи кварталъ 10-го полка. Такое поведеніе генерала Стесселя вызывало постоянныя насмѣшки со стороны не только офицеровъ, но и нижнихъ чиновъ и



Подбитое береговое орудіе.

частныхъ жителей, за что генералъ Стессель жестоко мстилъ, когда доходило это до его свѣдѣнія.

„Не малой деморализаціей въ гарнизонѣ служила раздача генераломъ Стесселемъ наградъ. По предоставленной ему власти, онъ могъ награждать нижнихъ чиновъ всѣми 4-мя степенями знака отличія Военнаго Ордена, а офицеровъ—орденами св. Станислава 3-й степени и св. Анны 4-й и 3-й ст. Относительно раздачи крестовъ нижнимъ чинамъ была большая неурядица и потому явилось очень много обиженныхъ; относительно же офицеровъ генералъ Стессель придерживался, главнымъ образомъ, правила награждать не за военныя заслуги, а за угодливость себѣ. На кресты онъ смотрѣлъ какъ на личное свое достояніе, и всѣ личные его друзья получили по 5 наградъ, при чемъ представлялись къ Георгіевскому кресту и золотому оружію даже такіе, которые ни въ какихъ дѣлахъ участія не принимали. Тѣхъ же, которыхъ онъ не считалъ къ нему расположенными, онъ или вовсе не

представлялъ къ наградамъ, или представлялъ къ очереднымъ. Отмѣчу еще здѣсь замѣчательное явленіе: кромѣ чиновъ штаба 3-го армейскаго корпуса, вся 4-я дивизія представлялась къ наградамъ помимо меня, между тѣмъ какъ удостовѣренія о потерянномъ и погибшемъ на войнѣ казенномъ имуществѣ частей дивизій давались мною, ибо контроль не призналъ бы дѣйствительности безъ удостовѣренія коменданта. Итакъ, комендантъ долженъ былъ знать и удостовѣрять, что такой-то мулъ или лошадь были подстрѣлены снарядомъ, но тутъ же комендантъ являлся, по мнѣнію генерала Стесселя и генерала Фока, ненужнымъ для удостовѣренія отличій тѣхъ или другихъ офицеровъ 4-й восточно-сибирской стрѣлковой дивизіи, входящихъ въ составъ гарнизона крѣпости. Въ результатѣ всего этого было много недостойныхъ, получившихъ высокія награды ни за что, ни про что, и много достойныхъ офицеровъ и нижнихъ чиновъ, получавшихъ очень мало наградъ или даже совсѣмъ не получившихъ, несмотря на совершенные ими подвиги.

„Всѣ эти безтолковыя вмѣшательства генерала Стесселя въ дѣло обороны причиняли мнѣ не мало горькихъ минутъ. Въ одну изъ таковыхъ я сдѣлалъ генералу Рейсу неосторожную откровенность, выразивъ, что какъ бы ни игнорировалъ меня изъ-за жажды славы генералъ Стессель, но когда дѣло подойдетъ къ концу, то безъ меня, какъ хозяина, не обойдется; мое же честолюбіе заключается въ томъ, чтобы при концѣ лечь въ гробъ, но я сумѣю и всѣхъ генераловъ потащить за собою въ могилу.

„Первый намекъ на намѣреніе генерала Стесселя вести крѣпость къ скорѣйшей сдачѣ я усмотрѣлъ изъ даннаго мнѣ въ началѣ ноября предписанія, въ которомъ мнѣ запрещалось производить работы на 2-й и 3-й линіяхъ и, вмѣсто того, предлагалось посылать людей общаго резерва для работы на 1-й линіи. Оборона крѣпости, съ переходомъ на 2-ю и на 3-ю линіи, была для генерала Стесселя крайне несимпатичной, такъ какъ, съ перенесеніемъ обороны на эти линіи, всѣ зданія стараго города подвергались бы обстрѣлу и негдѣ было бы скрыться отъ опасности. Хотя я исполнилъ предписаніе генерала Стесселя относительно посылки рабочихъ на 1-ю линію, но работы на 3-й линіи не прерывалъ и къ началу декабря почти вполнѣ ихъ закончилъ. Особое вниманіе я удѣлялъ третьей линіи, гдѣ были поставлены орудія, принадлежащія флоту, и гдѣ отлично разбитые редуты и глубокія траншеи я имѣлъ въ виду поручить защитѣ исключительно моряковъ, назначивъ начальникомъ обороны 3-й линіи адмирала Вирена, о чемъ я его предупредилъ еще въ сентябрѣ мѣсяцѣ.

„Окончательное намѣреніе сдать скорѣе крѣпость созрѣло у генерала Стесселя послѣ паденія Высокой горы. Паденіе этой горы имѣло громадное значеніе для нашего флота, ибо, овладѣвъ Высокой горой, непріятель пріобрѣталъ прекрасный корректировочный пунктъ для стрѣльбы по внутреннему рейду, но для защиты самой крѣпости Высокая гора имѣла второстепенное значеніе. По овладѣніи этой горой, противнику надо идти еще полторы версты своими сапами, чтобы подойти къ гласису ближайшаго форта № 5-й. Конечно, съ паденіемъ Высокой горы становилось опасно жить не только въ новомъ, но даже и въ старомъ городѣ, что

болѣ всего смущало генерала Стесселя. 25-го ноября полковникъ Рейсъ увѣдомилъ меня, что генераль Стессель приказалъ мнѣ собрать совѣтъ обороны, для обсуждения вопроса о дальнѣйшей защитѣ крѣпости въ виду измѣнившейся обстановки съ паденіемъ Высокой горы. Планъ дальнѣйшей обороны крѣпости, въ случаѣ паденія Высокой горы, былъ выработанъ мною на совѣщаніи съ генералами Кондратенко и Бѣлымъ, подполковникомъ Хвостовымъ и полковникомъ Григоренко еще полтора мѣсяца тому назадъ и ничѣмъ не отличался отъ самаго первоначальнаго плана, такъ какъ, по существу дѣла, Высокая гора являлась передовымъ пунктомъ для верховъ крѣпости. Поэтому я полагалъ, что цѣль настоящаго совѣта—ознакомленіе съ планомъ обороны остальныхъ членовъ совѣта, по существу, находящихся не у дѣла, именно генерала Фока, генерала Никитина и полковника Рейса. Изложивъ передъ совѣтомъ обороны подробно выработанный ранѣе планъ, я обратился къ членамъ совѣта съ предложеніемъ ввести какія-либо поправки, но никто ничего



Высадка десанта.

не заявилъ. Затѣмъ на этомъ же совѣтѣ рѣшено было увеличить дачу конины до четверти фунта въ день на человѣка, а въ госпиталяхъ до полуфунта, въ цѣляхъ предупрежденія развитія цынги. Я полагалъ, что всѣ вопросы исчерпаны, и хотѣлъ уже закончить засѣданіе, когда поднялся полковникъ Рейсъ и объявилъ, что онъ, по приказанію начальника района, проситъ совѣтъ обсудить и рѣшить, когда должна быть закончена оборона крѣпости въ виду недостатка боевыхъ припасовъ, скудности продовольствія, утомленія и болѣзненности людей и опасенія рѣзни на улицахъ въ случаѣ затяжки обороны. На это предложеніе я возразилъ, что хотя снарядовъ у насъ немного, но для отбитія штурмовъ хватитъ, ружейныхъ патроновъ у насъ достаточно (болѣе 10 милліоновъ); наконецъ, въ случаѣ ихъ израсходованія, у насъ останутся штыки; слѣдовательно, съ этой точки зрѣнія вопросъ не подлежитъ обсужденію. Что же касается того, сколько времени мы должны держаться, то на это можетъ дать отвѣтъ интендантскій листокъ. Изъ послѣдняго видно, что мукой, сухарями, крупой, сушеной зеленью, чаемъ и сахаромъ мы обеспечены болѣе чѣмъ

на мѣсяцъ; конины намъ хватить тоже на такое время. Поэтому ранѣе новаго года обсуждать вопросъ о сдачѣ крѣпости не подобаетъ. При этомъ, въ видѣ иллюстраціи, я прибавилъ, что только съ 27-го декабря Портъ-Артуръ приравняется въ оборонѣ съ дѣдомъ Севастополемъ и тогда только внукъ можетъ считать себя достойнымъ своего дѣда. Всѣ члены совѣта меня поддержали. Все вышеизложенное, за исключеніемъ только сравненія Портъ-Артура съ Севастополемъ, было занесено въ протоколъ засѣданія и подписано всѣми членами совѣта, кромѣ полковника Рейса. Послѣдній приложилъ свое особое мнѣніе, въ которомъ, поставивъ на первый планъ мое сравненіе Портъ-Артура съ Севастополемъ, дѣлалъ отсюда не относящіеся къ существу дѣла выводы и стремился затушевать основныя положенія, т. е., что мы вооружены удовлетворительно, чтобы вести дальнѣйшую оборону, а снабжены довольствіемъ болѣе чѣмъ на мѣсяцъ. Но интереснѣе всего надпись генерала Стесселя, сдѣланная на постановленіи совѣта. Въ ней онъ отказывается, что давалъ порученіе полковнику Рейсу возбуждать вопросъ о времени сдачи крѣпости, дѣлаетъ мнѣ насмѣшливое замѣчаніе, что мнѣ неизвѣстно, что сражаются одновременно артиллерійскимъ огнемъ, ружейнымъ огнемъ и штыками, а не по очереди, и въ то же время не утверждаетъ главнаго вопроса объ увеличеніи конины для довольствія. Касательно же сдачи крѣпости генераль Стессель указываетъ, что онъ самъ знаетъ, когда это сдѣлать, и рѣзни на улицахъ не допустить. Какъ мнѣ современемъ сдѣлалось извѣстнымъ, генераль Стессель и полковникъ Рейсъ заходили наканунѣ или въ день совѣта, утромъ, къ нѣкоторымъ изъ членовъ совѣта и старались настроить ихъ въ смыслѣ необходимости сдачи крѣпости.

„Къ концу ноября на сѣверо-восточномъ фронтѣ непріятель владѣлъ уже наружными рвами напольныхъ фасовъ на форту № 2-й, форту № 3-й и укрѣпленія 3-го и началъ вести минныя галлерей подъ брустверами напольныхъ фасовъ, съ цѣлью взрывами горновъ разрушить бруствера и устроить въ нихъ воронки. Къ этому времени у насъ уже готовы были на этихъ фортахъ и укрѣпленіяхъ ретраншаменты, построенные изъ земляныхъ мѣшковъ и отстоящіе отъ гребня бруствера шаговъ на 30—40. Ретраншаменты эти воздвигнуты были на казематированныхъ казармахъ въ укрѣпленіи 3-мъ и форту № 2-й и на брустверѣ батареи на форту № 3-мъ. Въ укрѣпленіи 3-мъ и форту 3-мъ гребень бруствера ретраншаменты превышалъ гребень основного бруствера на 2—3 фута, на форту же № 2-й былъ ниже его на 1 футъ. Выслушиваніе непріятельскихъ минныхъ работъ изъ слуховыхъ рукавовъ, выведенныхъ въ брустверѣ форта № 2-й, и изъ потернъ на форту № 3-й и укрѣпленія 3-го указывало, что непріятельскія галлерей проводятся, примѣрно, на полторы сажени и не глубже 2-хъ сажень отъ ската бруствера; слѣдовательно, наибольшій радіусъ воронки послѣ взрыва горна не могъ превзойти 18 шаговъ, и потому самый взрывъ не могъ повліять на ретраншаментъ и казематъ, какъ находящіеся внѣ сферы его дѣйствій. Между тѣмъ, въ это время генераль Фокъ распространилъ записку, въ которой, обвиняя нашихъ инженеровъ въ бездѣйствіи и допущеніи непріятели производить свои работы безнаказанно, предрекалъ, что скоро на форту 2-мъ послѣдуетъ взрывъ, и три сотни защитниковъ его, взле-

тѣмъ на воздухъ, покрываютъ сосѣдній Куропаткинскій люнетъ своими окровавленными членами. Проявивъ этой своей запиской полное свое невѣжество въ минномъ дѣлѣ, генераль Фокъ, вмѣстѣ съ тѣмъ, оказалъ деморализующее вліяніе на защитниковъ тѣхъ фортовъ, на которыхъ непріятель велъ минныя галлерей. То, что мною было парализовано полтора мѣсяца тому назадъ съ такимъ напряженіемъ и трудомъ, вновь народилось благодаря невѣжеству и злой интригѣ противъ инженеровъ генерала Фока. Генераль Стессель, ознакомившись съ содержаніемъ записки, несмотря на мое заявленіе о вздорности содержанія ея, поручилъ рассмотреть этой записки цѣлой комиссіи. Это содѣйствовало еще большей огласкѣ записки. Вліяніе этой записки сказалось тѣмъ, что черезъ три дня, когда послѣдовалъ взрывъ на фортѣ № 2-й, не нашлось у насъ охотниковъ вѣнчать воронку, которую непріятель не могъ тоже увѣнчать, благодаря нашему артиллерійскому огню, въ продолженіе нѣсколькихъ часовъ до самаго захода солнца.



Высадка 2-й Японской арміи.

„Но еще значительно ранѣе того, по овладѣніи наружнымъ рвомъ напольнаго фаса на форту № 2-й, японцы начали распространяться по нашей контръ-эскарповой галлерей съ правой стороны. Ко 2-му числу декабря непріятель владѣлъ сажени на двѣ въ длину правой нашей галлереей, затѣмъ слѣдовалъ шаговъ на 10, такъ сказать, нейтральный промежутокъ галлерей, который перегораживался траверсомъ изъ земляныхъ мѣшковъ, за которымъ сидѣли стрѣлки и стрѣляли по непріятелю вдоль галлерей. Здѣсь же, у траверса, былъ заложенъ фугасъ на случай, если бы противникъ овладѣлъ нашимъ траверсомъ; другой такой же фугасъ былъ заложенъ въ концѣ галлерей, у выхода послѣдней въ тыловой рогъ. 2-го декабря непріятель со своего участка галлерей началъ напускать въ нашъ участокъ удушливые газы, которые заставили находившихся за траверсомъ защитниковъ отойти къ самому концу галлерей. На докладъ мнѣ о семъ полковника Григоренко, я приказалъ выждать провѣтриванія галлерей и вновь занять прежній траверсъ; затѣмъ, чаще мѣнять людей за траверсомъ до полного провѣтриванія. Дѣйствительно, напущенные удушливые газы не позволили и японцамъ занять нашъ участокъ галлерей и, спустя нѣкоторое время, мы, съ разсѣяніемъ газовъ, могли опять занять свой траверсъ. Вечеромъ этого дня, дабы изслѣдовать на мѣстѣ положеніе вещей, на фортъ № 2-й

отправился генералъ Кондратенко, пригласивъ туда по телефону инженеровъ и начальниковъ ближайшихъ участковъ. Въ то время, когда собравшіеся сидѣли въ казематѣ, взлетѣвшая 11-дюймовая бомба на половину перебила и переранила сидѣвшихъ въ казематѣ. Въ числѣ убитыхъ былъ и генералъ Кондратенко. Смерть генерала Кондратенко являлась крайне неблагоприятнымъ факторомъ для дальнѣйшей обороны крѣпости. Несмотря на постоянныя интриги противъ него генерала Фока, генералъ Кондратенко продолжалъ пользоваться довѣріемъ генерала Стесселя. Относясь вполне добросовѣстно къ дѣлу обороны, проявляя неутомимую энергію въ работѣ, онъ старался сгладить острия отношенія между мною и генераломъ Стесселемъ и, получая тѣ или другія мои указанія, отправлялся къ генералу Стесселю и знакомилъ его съ ними подъ видомъ исходящихъ отъ него личныхъ докладовъ. Генералъ Стессель не опасался, что генералъ Кондратенко отыметъ у него лавры защиты, сознавая разнородность функций собственно комендантскихъ, кои онъ стремился присвоить себѣ, и начальника сухопутной обороны, т. е. начальника пѣхотныхъ частей, находившихся въ боевой линіи сухопутнаго фронта. Спустя два часа послѣ смерти генерала Кондратенко я, вмѣстѣ съ начальникомъ своего штаба, полковникомъ Хвостовымъ, отправился къ генералу Стесселю, чтобы доложить ему, что я возьму непосредственно на себя руководство сухопутной обороной на восточномъ фронтѣ, на западномъ же, гдѣ непріятель находится еще въ одной верстѣ отъ фортовъ, я готовъ предоставить оборону генералу Фоку, который, будучи не у дѣлъ съ августа мѣсяца, тяготился этимъ положеніемъ. Было около 11 съ половиной часовъ вечера, когда я прибылъ къ генералу Стесселю, онъ уже спалъ. Тогда я отправился въ штабъ района къ полковнику Рейсу, изложилъ ему свои предположенія и просилъ завтра пораньше доложить обо всемъ генералу Стесселю. На слѣдующее утро я вновь отправился къ генералу Стесселю, и на сдѣланное мною заявленіе послѣдній мнѣ отвѣтилъ, что онъ отдалъ уже приказъ о назначеніи начальникомъ сухопутной обороны генерала Фока и что онъ своихъ приказовъ никогда не отмѣняетъ.

„5-го декабря непріятель произвелъ на брустверѣ форта № 2 три взрыва. Отъ взрыва въ правомъ углу развороченъ былъ нѣсколько брустверъ, но воронки не образовалось, отъ средняго взрыва образовалась небольшая воронка, а лѣвый взрывъ былъ неудаченъ, такъ какъ выбилъ назадъ въ ровъ забивку, не повредивъ бруствера. Наши батареи съ малаго Орлинаго Гнѣзда и Заредутная открыли огонь по воронкѣ и послѣдняя не была вѣнчана японцами до захода солнца. За это время и наши ее тоже не рѣшались занять. Передъ заходомъ солнца въ воронкѣ появился японскій офицеръ съ тремя нижними чинами и стали укладывать мѣшки. Въ 11 часовъ вечера я узналъ, что фортъ № 2-й уже нами очищенъ и казематы взорваны. Это было сдѣлано непосредственно назначеннымъ въ тотъ же день новымъ комендантомъ форта, штабсъ-капитаномъ Квацъ, по распоряженію начальника участка, подполковника Глаголева, которые дѣйствовали на основаніи приказаній генерала Фока, не выждавъ даже прибытія на мѣсто и окончательнаго по сему распоряженія начальника отдѣла обороны, генерала Горбатовскаго. Всѣ орудія и даже пулеметы были оставлены

на форту. Когда на слѣдующее утро ко мнѣ явился генералъ Фокъ, то на мой вопросъ: кто ему разрѣшилъ сдать фортъ № 2-й? отвѣтилъ мнѣ, что на это онъ получилъ приказаніе генерала Стесселя; когда же я ему замѣтилъ, что пока еще, Царскимъ велѣніемъ—комендантъ крѣпости я—онъ, генералъ Фокъ, мнѣ подчиненъ и безъ доклада мнѣ не долженъ былъ сего дѣлать, то генералъ Фокъ привелъ въ свое оправданіе то, что я, подобно генералу Стесселю и ему самому, генералу Фоку, мѣняю квартиры въ зависимости отъ направленія непріятельскихъ выстрѣловъ, но тамъ меня не нашелъ. Между тѣмъ генералъ Стессель, чувствуя, что совершилъ весьма недоброе дѣло, отдалъ впослѣдствіи приказъ за № 961, въ которомъ, на основаніи извращенныхъ представленій штабсъ-капитана Кваца и подполковника



Разрушенные дома въ Портъ-Артурѣ.

Глаголева, расписалъ все это позорное дѣло какъ подвигъ. Отдача этого форта имѣла для гарнизона крѣпости громадное моральное значеніе. Она расшатала въ корнѣ тотъ принципъ, что фортъ умираетъ, а не сдается, каковой принципъ съ такимъ постоянствомъ былъ внушаемъ мною и всѣми начальствующими лицами. Защитники фортовъ, на примѣръ форта № 2-й, увидѣли, что фортъ не есть святыня, которою непріятель можетъ овладѣть только послѣ смерти всѣхъ его защитниковъ, а то же самое, что и обыкновенныя укрѣпленія, которыя свободно уступались непріятелю, когда на нихъ становилось трудно отстаиваться. Спустя 10 дней примѣръ форта № 3-й подтвердилъ это. Самый фактъ сдачи форта № 2-й помимо меня и помимо совѣта обороны утвердилъ меня въ мысли, что между генераломъ Стесселемъ и генераломъ Фокомъ состоялось соглашеніе касательно того, чтобы привести крѣпость въ скорѣйшій срокъ въ такое положеніе, чтобы можно было оправдать ея сдачу. Дабы воспрепятствовать этому, я послалъ главнокомандующему

депешу, которую привожу здѣсь дословно: „Убить генераль Кондратенко, исполнявшій обязанности начальника сухопутной обороны. На его мѣсто генераломъ Стесселемъ назначенъ генераль Фокъ, хотя я просилъ, чтобы генералу Фоку врученъ былъ только западный фронтъ, отъ фортовъ котораго противникъ находится еще въ верстѣ, а на себя хотѣлъ принять, кромѣ комендантскихъ, еще непосредственно обязанности начальника сухопутной обороны восточнаго фронта, гдѣ на форту № 2-й, форту № 3-й и укрѣпленіи 3-мъ непріятель сидитъ уже на брустверахъ. Первымъ дѣломъ новаго начальника обороны было распоряженіе, основанное на данномъ ему непосредственно генераломъ Стесселемъ указаніи, взорвать казематы форта № 2-й и очистить послѣдній. Сдѣлано это было помимо меня, даже не увѣдомивъ и не спрашивая ни моего, ни совѣта обороны заключенія, вопреки выраженному ранѣе моему по этому предмету мнѣнію. Систематическое игнорированіе генераломъ Стесселемъ моихъ правъ коменданта крѣпости, въ особенности по части административной и госпитальной, практикуется съ сентября мѣсяца, и хотя престижъ мой подрывался постоянно разными распоряженіями по крѣпости помимо меня, но самая оборона мало страдала вслѣдствіе полнаго согласованія съ моими взглядами начальника сухопутной обороны, начальника артиллеріи и начальника инженеровъ. Въ настоящее время, когда столь важный вопросъ, какъ сдача форта, рѣшенъ помимо меня и, по моему разумѣнію, въ ущербъ дѣлу обороны, я прошу о подтвержденіи генералу Стесселю моихъ правъ, какъ коменданта крѣпости, согласно положенія объ управленіи крѣпостями, съ воспрещеніемъ вмѣшательства, или же о снятіи съ меня всякой отвѣтственности за послѣдующую оборону крѣпости и сложеніи съ меня обязанностей коменданта“. Посылая такую депешу, я полагалъ, что дѣло сдачи крѣпости не пойдетъ такъ быстро, какъ оно въ дѣйствительности совершилось, и что отвѣтъ на мою депешу получится недѣли черезъ три, и, въ случаѣ отвѣта благопріятнаго, можно будетъ отсрочить паденіе крѣпости до начала, даже, при счастья, до половины февраля. Въ дѣйствительности крѣпость послѣ того прожила только 12 дней. Отмѣчу здѣсь, что послѣ сдачи форта № 2-й стали циркулировать слухи, что снарядовъ нѣтъ и не стоитъ болѣе держаться. Въ то же время генераль Фокъ, посѣтивъ Голубиную бухту, объявилъ защитникамъ, что отъ нихъ не требуется упорнаго сопротивленія при защитѣ ихъ позицій; въ то же время на сѣверо-восточномъ фронтѣ, собравъ, по поводу подметнаго письма, стрѣлковъ одного изъ полковъ своей дивизіи, онъ началъ дѣлать имъ объясненія на тему, кому будетъ лучше въ плѣну, генераламъ или нижнимъ чинамъ. Все это угнетающе дѣйствовало на защитниковъ.

„Между тѣмъ, непріятель на форту № 3-й и укрѣпленіи 3-мъ подъ брустверами велъ свои галереи. На форту № 3-й для противодѣйствія непріятельскимъ минамъ нами были взорваны камуфлеты 7-го и 10-го декабря. 13-го непріятель на форту № 3-й взорвалъ свой горнь, но взрывъ оказался неудачнымъ. Наконецъ, 15-го числа послѣдовалъ большой взрывъ на брустверѣ форта № 3-й. Образовавшуюся воронку непріятель вѣнчалъ, несмотря на нашъ сильный огонь. Въ то же время непріятель открылъ сильный огонь по ретраншаменту. Этого огня наши не выдержали и по-

прятались въ казематы подъ ретраншаментомъ. Около 5 часовъ пополудни нѣсколько японцевъ забрались на нашъ ретраншаментъ, между тѣмъ какъ другая часть ихъ стала распространяться по боковымъ рвамъ редута. Хотя гарнизонъ форта составляли болѣе 300 человекъ при 7—9 офицерахъ, но духъ его настолько былъ подорванъ примѣромъ ухода гарнизона форта № 2-й и разговорами генерала Фока, что нижніе чины не слушались офицеровъ, посылавшихъ ихъ изъ казематовъ на ретраншаментъ; сами же офицеры не подавали примѣра нижнимъ чинамъ. Я посылалъ изъ резерва одну за другой роты съ приказаніемъ генералу Горбатовскому выбить японцевъ съ ретраншаментовъ, но духъ гарнизона передавался прибывающимъ ротамъ; онѣ также деморализовались и въ контръ-атаку не пошли. Опасаясь огласки при

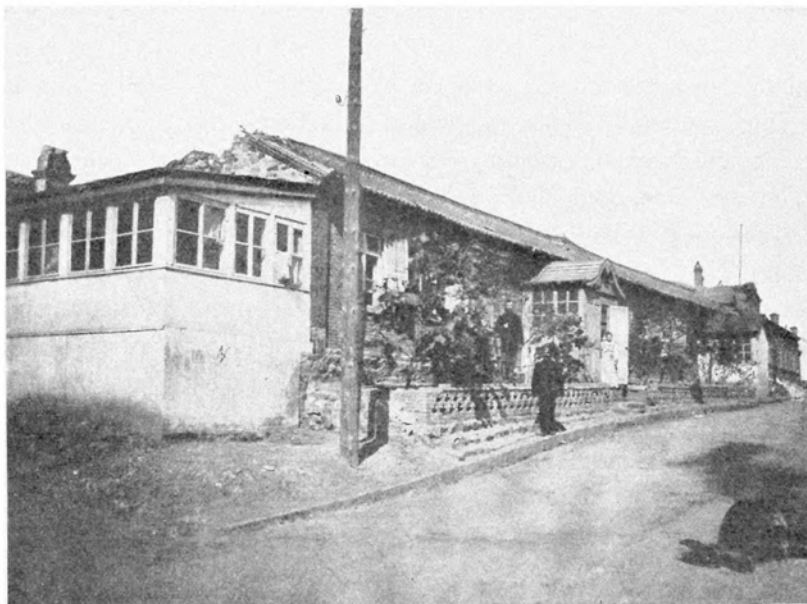

Квартира полицеймейстера въ Портъ-Артурѣ.

сообщеніи мнѣ такого свѣдѣнія по телефону, генералъ Горбатовскій послалъ ко мнѣ для личнаго доклада капитана Степанова, убѣдительно прося очистить фортъ, иначе весь гарнизонъ форта погибнетъ. Я сообщилъ о семъ для свѣдѣнія полковнику Рейсу, самъ же медлилъ давать такое разрѣшеніе, выжидая прибытія и доклада капитана Семенова. Но прежде чѣмъ послѣдній прибылъ ко мнѣ, генералъ Горбатовскій получилъ отъ генерала Стесселя, черезъ штабъ раіона, приказаніе очистить фортъ № 3. Очистивъ фортъ № 3-й, наши заняли въ тылу его полуподготовленную позицію отъ скалистаго кряжа къ укрѣпленію 3-му шаговъ въ 300—500 отъ форта.

„На слѣдующій день, въ шесть часовъ вечера, генералъ Стессель собралъ военный совѣтъ, на которомъ присутствовали слѣдующіе чины: капитанъ Головань, подполковникъ Дмитревскій, полковникъ Хвостовъ, полковникъ Рейсъ, подполковникъ Некрашевичъ - Покладъ, полковникъ Петруша, подполковникъ Ган-

дуринь, полковникъ Семеновъ, полковникъ Савицкій, полковникъ Грязновъ, полковникъ Мехмандаровъ, полковникъ Ирманъ, полковникъ Григоренко, контръ-адмиралы: Виренъ и Лоцинскій, генералы: Фокъ, Смирновъ и Стессель. Генералъ Стессель предложилъ каждому изъ членовъ высказать совершенно откровенно свое мнѣніе касательно настоящаго положенія крѣпости и мѣръ, которыя надлежало бы принять въ будущемъ. Затѣмъ заявилъ, что въ концѣ засѣданія онъ ознакомитъ насъ съ запиской, которую держалъ въ рукахъ. При изложеніи мнѣній подполковникъ Дмитревскій указалъ на недостатокъ у насъ снарядовъ и потому невозможность ожидать успѣха въ дальнѣйшей борьбѣ. Подполковникъ Гандуринъ выразилъ, что, при настоящемъ состояніи войскъ и верковъ, борьба невозможна и безцѣльна, полковникъ Рейсъ указалъ, что миссія Портъ-Артура, въ смыслѣ защиты флота, кончилась, такъ какъ флотъ пересталъ существовать, а для арміи, которая собралась давно уже въ большихъ силахъ, Портъ-Артуръ вовсе не нуженъ, дальнѣйшая защита можетъ повести только къ рѣзнѣ на улицахъ, чего не должно допускать. Подполковникъ Покладъ, полковникъ Савицкій и полковникъ Грязновъ выразились неопредѣленно, сказавъ, что при настоящемъ положеніи вещей защита трудна. Капитанъ Голованъ, полковники: Хвостовъ, Петруша, Семеновъ, Мехмандаровъ, Григоренко, Ирманъ—были за дальнѣйшую оборону, при чемъ генералъ Бѣлый указалъ на ошибочность взгляда касательно недостатка снарядовъ, каковыхъ хватитъ еще на два большихъ штурма (въ дѣйствительности тогда было около 120 тысячъ снарядовъ наличныхъ и еще 100 тысячъ снарядовъ, не принятыхъ отъ флота); ружейныхъ патроновъ было около 8 миллионъ. Генералъ Фокъ уклонился отъ отвѣта на разсматриваемый вопросъ, началъ восхвалять выносливость нижнихъ чиновъ и не сказалъ ничего по существу. То, что я тогда сказалъ, привожу въ краткомъ извлеченіи: Полагая, что все то, что было изложено здѣсь, достаточно и со всѣхъ сторонъ освѣтило вопросъ, предложенный на обсужденіе, я, съ своей стороны, считаю долгомъ заявить слѣдующее: по существующимъ правиламъ въ каждой крѣпости имѣется Высочайше утвержденная инструкція, въ которой категорически указывается цѣль и назначеніе крѣпости на мѣстномъ театрѣ, и на основаніи такой инструкціи комендантъ крѣпости можетъ судить, въ извѣстный періодъ войны, въ какой мѣрѣ и степени крѣпость выполнила свое назначеніе. Таковой инструкціи въ дѣлахъ штаба крѣпости, къ сожалѣнію, не имѣется. Въ данномъ случаѣ о задачахъ нашихъ приходится судить самимъ. Одна изъ таковыхъ задачъ—служить прибѣжищемъ и защитой флоту, уже нами исчерпана, вслѣдствіе гибели флота. Другая наша задача, прикрывать армію или содѣйствовать стратегическому развертыванію арміи, еще не закончена, иначе мы узнали бы о ея наступленіи, и были бы освобождены отъ осады. Какое бы ни было на этотъ счетъ мнѣніе, но положеніе объ управленіи крѣпостями категорически требуетъ вести оборону крѣпости до полнаго истощенія силъ и средствъ, чего у насъ далеко еще не наступило. Посему дальнѣйшая оборона крѣпости для насъ обязательна. Самый же планъ обороны, сообразуясь съ существующей обстановкой, долженъ быть такой: пока возможно, мы должны держаться китайской стѣнки, такъ какъ изъ-за нее мы можемъ дѣйствовать бомбами,

мѣшками и стрѣлять минами, что для насъ является суррогатомъ артиллерійскаго огня. Для усиленія нашей боевой линіи, надо ослабить наши выдающіеся фланги Ляотешань и сигнальную гору, взявъ оттуда часть силъ. Полагаю, что китайскую стѣнку мы можемъ держать не менѣе двухъ недѣль. Затѣмъ мы отойдемъ на вторую позицію, т. е. Курганную батарею, Владимірскую, Митрофаніевскую и Безымянную горы. Эта позиція имѣетъ то неудобство, что невозможно держать близко къ ней поддержки и резервы по причинѣ малаго количества блиндажей и холоднаго времени. Поэтому на эту позицію надо смотрѣть, какъ на арьергардную, но все-таки, я полагаю, на ней можно будетъ задержать противника до одной недѣли. Наконецъ, третья позиція на Каменоломномъ кряжѣ, примыкающая слѣва къ сѣверной части



Магазинъ Чурина въ Портъ-Артурѣ послѣ бомбардировки.

городской стѣны, а справа къ Большой горѣ, въ настоящее время хорошо укрѣплена и имѣетъ непосредственно сзади себя много построекъ для расположенія поддержекъ и резервовъ. Позиція эта, благодаря своей силѣ и удобствамъ, позволитъ намъ держаться по меньшей мѣрѣ недѣли три. Къ этому времени и средства наши будутъ на исходѣ, а тогда и вопросъ о дальнѣйшей жизни крѣпости будетъ на очереди. Генераль Стессель, выслушавъ все это, объявилъ, что вторая позиція не представляетъ никакой силы, и затѣмъ, обратившись ко всѣмъ, сказалъ, что онъ благодаритъ всѣхъ за почти единогласное рѣшеніе вести дальнѣйшую защиту крѣпости; записку же, которую обѣщаль прочесть въ концѣ засѣданія, спряталъ въ карманъ. На этомъ засѣданіи кончилось.

„Слѣдующій день прошелъ на верхахъ относительно спокойно. 18-го числа, въ 9 часовъ утра, послѣдовалъ взрывъ на укрѣпленіи 3-мъ. Взрывъ образовалъ воронку на брустверѣ вблизи потерны, при чемъ газы, прорвавшись въ потерну, или же

попавшій снарядъ, взорвали большой запасъ бомбочекъ, хранящихся въ потернѣхъ вблизи казематовъ. Бомбочекъ этихъ было нѣсколько сотъ. Отъ взрыва ихъ заваляло нѣкоторые казематы, выходы изъ нихъ и убило около сотни защитниковъ. Оставшіеся въ живыхъ защитники сдались японцамъ, и послѣдніе завладѣли укрѣпленіемъ. Послѣ полудня началось сильное обстрѣливаніе нашего фронта на протяженіи отъ Курганной батареи до Орлинаго Гнѣзда, а въ половинѣ 2-го часа японцы начали наступать, главнымъ образомъ, къ Скалистому кряжу отъ форта № 3-й. Хотя находящаяся здѣсь пѣхота и попятилась назадъ, но артиллерія отбила штурмъ, и прежнія позиціи остались за нами. Несмотря на данное мною генералу Фоку приказаніе удерживать китайскую стѣнку со Скалистымъ кряжемъ, сей генераль, прикрываясь распоряженіемъ генерала Стесселя, велѣлъ очистить китайскую стѣнку и Скалистый кряжъ въ три съ половиной часа пополудни. Съ наступленіемъ сумерекъ войска начали очищать китайскую стѣнку. Японцы намъ не мѣшали; орудія, за исключеніемъ 9-дюймовыхъ мортиръ и 6-дюймовыхъ пушекъ, были увезены и къ 5 часамъ утра 19-го декабря войска наши расположились на 2-й позиціи, т. е. занимали линію: Курганная батарея, Владимірская и Митрофаніевская горы, Большое Орлиное Гнѣздо, участокъ китайской стѣнки за фортомъ № 2-й, Куропаткинскій люнетъ. Между тѣмъ еще 18-го числа генераль Стессель отдалъ приказъ-диспозицію, въ которомъ, видимо, не представляя себѣ соотношенія и относительнаго положенія 2-й и 3-й линіи, предписывалъ удерживать лѣвый флангъ первой (2-й линіи), перейдя въ то же время на фронтъ второй, т. е. 3-й линіи, каменоломный хребетъ и Большую гору. Изъ этого приказа-диспозиціи было только одно ясно, что писавшій ее никогда не видѣлъ 2-й позиціи и никогда не былъ на прилежащихъ горахъ. Съ утра 19-го числа, несмотря на эту диспозицію, войска продолжали оставаться на 2-й линіи. Непритель началъ обстрѣливать Большое Орлиное Гнѣздо шрапнелью и ружейнымъ огнемъ. Подъ впечатлѣніемъ этого огня отрядъ, занимавшій Большое Орлиное Гнѣздо, очистилъ свою позицію. Это было въ два съ половиной часа пополудни. Послѣ этого генераль Фокъ самопроизвольно отдалъ распоряженіе очистить Куропаткинскій люнетъ, Малое Орлиное Гнѣздо и лит. Б. Генераль Горбатовскій, хорошо понимая крайне невыгодное положеніе, въ которое будутъ поставлены войска со сдачей непрителю этихъ укрѣпленій, приказалъ начальнику участка, подполковнику Лебединскому, удерживать эти пункты, сообщивъ въ 4-й дивизіи, что это есть приказаніе коменданта крѣпости. Тогда послѣдовала со стороны генерала Фока угроза генералу Горбатовскому, что если онъ позволитъ себѣ дальнѣйшія противодѣйствія, то въ отношеніи его будутъ приняты рѣшительныя дѣйствія, и, вмѣстѣ съ тѣмъ, генераль Фокъ отдалъ подполковнику Лебединскому непосредственно приказаніе очистить вышеперечисленные пункты. Войска начали очищать укрѣпленія. Между тѣмъ, около 4 часовъ вечера, генераль Стессель послалъ къ генералу Ноги парламентаря, прапорщика Мальченко, съ предложеніемъ сдать крѣпость. По мѣрѣ очищенія нашими войсками укрѣпленій—ихъ занимали японцы. О начатыхъ переговорахъ я узналъ отъ контръ-адмирала Вирена, прибывшаго ко мнѣ въ 7 часовъ вечера и показавшаго мнѣ предписаніе генерала Стесселя взрывать

суда. Только въ 11 часовъ вечера я получилъ отъ начальника штаба района извѣщеніе о вступленіи въ переговоры съ приложеніемъ копіи съ письма, посланнаго генералу Ноги. Привожу подлинное содержаніе этого письма: „Милостивый государь. Соображаясь съ общимъ положеніемъ дѣлъ на театрѣ военныхъ дѣйствій, я признаю дальнѣйшее сопротивленіе Портъ-Артура безцѣльнымъ и, во избѣжаніе напрасныхъ потерь, желалъ бы войти въ переговоры относительно капитуляціи. Если ваше превосходительство на это согласны, то прошу назначить лицъ, уполномоченныхъ для переговоровъ объ условіяхъ и порядкѣ сдачи, и указать мѣсто, гдѣ ихъ могутъ встрѣтить назначенныя мною лица“.

„Я не видѣлъ возможности какими-либо путями поправить дѣло, такъ какъ лучшія позиціи были сданы, а войска наполовину деморализованы. Сопоставляя



Полный разгромъ дома снарядами.

военный совѣтъ 16-го декабря съ очищеніемъ китайской стѣнки 18-го числа и оставленіемъ укрѣпленій 19-го числа, я считаю, что сдача крѣпости Портъ-Артура есть дѣло предательское со стороны генерала Стесселя при содѣйствіи его испытанаго друга, генерала Фока, и начальника его штаба, полковника Рейса.

„Предпринять что-либо рѣшительное было уже поздно. Въ дальнѣйшемъ я устранился отъ всякаго участія въ этомъ грязномъ дѣлѣ, пославъ только письмо главнокомандующему слѣдующее: „Генераль Стессель вступилъ въ переговоры о сдачѣ крѣпости, безъ предупрежденія и вопреки моему и большинства начальниковъ заключенію“.

„По моимъ свѣдѣніямъ, наши силы и средства ко дню сдачи были слѣдующія: на веркахъ крѣпости штыковъ (стрѣлковъ и моряковъ) двѣнадцать съ половиною тысячъ, артиллеристовъ (крѣпостныхъ, полевыхъ и морскихъ) пять тысячъ, инженерныхъ войскъ 500, нестроевыхъ одна тысяча; итого 19.000. Больныхъ и раненыхъ

госпитальныхъ 15.000, больныхъ окологородныхъ семь съ половиною тысячъ, а всего 41 съ половиною тысячъ.

„Такъ какъ выступило, при взятіи въ плѣнь, въ д. Чилинцы 24.000, слѣдовательно, изъ окологородныхъ, могущихъ стать на верки, надо считать 5.000. Орудійныхъ снарядовъ было до 200.000. Ружейныхъ патроновъ не менѣе 7 миллионовъ. Муки на 40 дней, крупы на 22 дня, сухарей на 15 дней, сухихъ овощей на 90 дней, сахару на 15 дней, соли и чаю очень много. Лошадей до двухъ съ половиною тысячъ головъ. Изъ сего видно, что силы и средства были достаточны для защиты крѣпости въ продолженіи, по крайней мѣрѣ, полутора мѣсяца.

„Изложивъ исторію дѣла, считаю своимъ долгомъ сказать нѣсколько словъ въ заключеніе.

„Едва ли, гдѣ-либо, когда-нибудь комендантъ крѣпости былъ поставленъ въ такія исключительныя условія, въ какія былъ поставленъ я при оборонѣ Портъ-Артура. Рядъ непростительныхъ ошибокъ, учиненныхъ при дѣйствіяхъ въ предѣлахъ района, явился какъ результатъ непониманія дѣла и отсутствія военныхъ способностей и воинской доблести у главныхъ дѣятелей въ районѣ, генераловъ Стесселя и Фока. Это способствовало обложенію крѣпости на нѣсколько мѣсяцевъ ранѣе, чѣмъ непріятель могъ это сдѣлать при своихъ силахъ и средствахъ. Послѣ тѣснаго обложенія заботы о присвоеніи незаслуженной славы побуждали генерала Стесселя къ вмѣшательству въ оборону, что неблагоприятно отражалось на самой оборонѣ. Наконецъ, въ послѣдній періодъ осады, генераль Стессель узурпировалъ мою власть, чтобы спасти свою жизнь отъ грозящей опасности, и, при пособничествѣ генераловъ Фока и Рейса, учинилъ предательство, сдавъ внезапно и несвоевременно крѣпость“.

Не вдаваясь въ критическую оцѣнку дѣятельности генерала Смирнова и оставляя на его совѣсти достовѣрность текста его записки, мы съ увѣренностью можемъ лишь сказать, что если бы на его мѣсто былъ поставленъ судьбою Кондратенко, то результаты обороны Портъ-Артура были бы совсѣмъ другіе, т. е. не было бы позорной для русскаго достоинства капитуляціи Портъ-Артура, и очень можетъ быть, что не было бы и мукденскаго разгрома. Для русскаго общества осталось непонятнымъ, какимъ образомъ изъ четырехъ отданныхъ подъ судъ генераловъ, обвиненъ только одинъ генераль Стессель, а остальные (Смирновъ, Фокъ и Рейсъ) оправданы. Это оправданіе произвело удручающее впечатлѣніе на общество, такъ какъ всѣхъ интересовала, главнымъ образомъ, степень наказанія, въ приговорѣ же всѣ были увѣрены. Трудно себѣ представить, какія, сколько-нибудь вѣскія причины вынудили созданіе еще какой-то начальствующей инстанціи, кромѣ коменданта крѣпости, являющагося по закону единственнымъ хозяиномъ и распорядителемъ крѣпости. Не трудно было предвидѣть, что, завѣдомо не принеся никакой пользы дѣлу, эта мѣра можетъ легко принести вредъ, какъ оно и случилось на самомъ дѣлѣ. Мы не станемъ, конечно, утверждать, что эта искусственно созданная раздвоенность власти была главной причиной нашихъ бѣдствій подъ Портъ-Артуромъ, но во всякомъ случаѣ нельзя не признать, что она была все-таки большой палкой и безъ того въ плохо вертящемся колесѣ нашей административной машины. Вмѣстѣ съ тѣмъ, вышеприведенный до-

кументъ ярко рисуеъ ту грустную рамку, въ которой происходили событія перво-степенной важности и значенія.

Общее отсутствіе солидарности между различными управленіями силами и средствами крѣпости не только не было сглажено, но, наоборотъ, была создана болѣе благопріятная почва для развитія многочисленныхъ разногласій и недоразумѣній. Старинныя несогласія, даже вражда между морскимъ и сухопутнымъ вѣдомствами, давали себя чувствовать и въ военное время и послужили къ тому, что многое полезное для дѣла дѣлалось или несвоевременно, или совсѣмъ не было выполнено. Назначеніе какого-то фантастическаго начальника обороны района и подчиненіе этому послѣднему коменданта крѣпости, безъ яснаго указанія роли каждаго

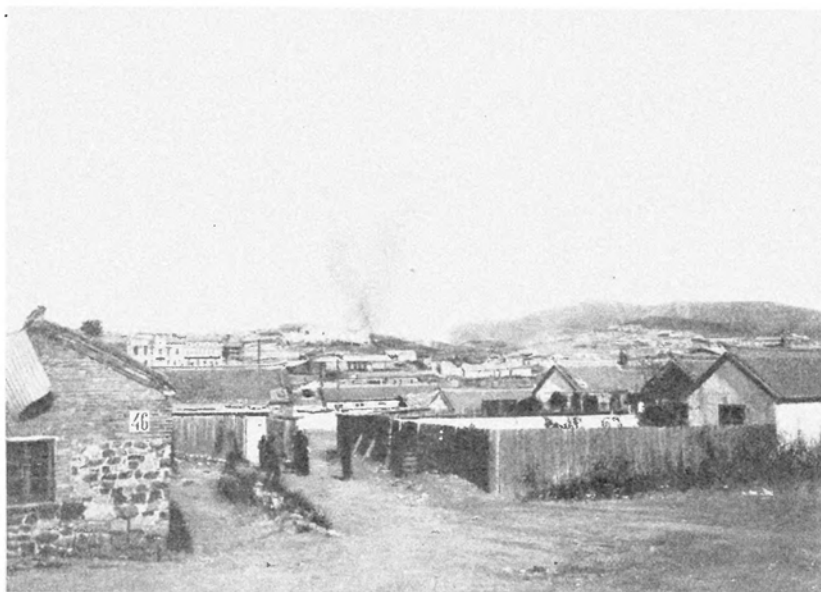

Взрывъ пироксилиннаго склада въ Портъ-Артурѣ.

изъ нихъ и безъ точнаго разграниченія круга дѣятельности каждаго, конечно, только усугубляло рознь и создавало благопріятную атмосферу для развитія различныхъ личныхъ происковъ и интригъ. Мы привели записку генерала Смирнова именно потому, что она представляетъ собою интересный историческій документъ: съ одной стороны рисующій внутреннюю подкладку дѣла, а съ другой, указывающій на стремленіе генерала Смирнова къ самооправданію и перенесенію вины на другихъ.

Въ заключеніе укажемъ еще на нѣкоторые крупные дефекты, которые такъ или иначе приносили вредъ дѣлу обороны. Таковыми является дѣятельность кантонскаго интендантства. Къ началу открытія военныхъ дѣйствій не было выработано никакого мобилизаціоннаго плана, который опредѣлялъ бы собою порядокъ снабженія района и крѣпости на случай войны, равно также и не былъ выработанъ таковой планъ и послѣ открытія военныхъ дѣйствій. Не было принято должныхъ мѣръ къ доставкѣ предметовъ продовольствія изъ Манджурии, тогда какъ къ этому

была полная возможность; также не было принято мѣръ къ обезпеченію войскъ запасами солонины и соленой рыбы. Не былъ использованъ достаточно районъ въ смыслѣ обезпеченія рогатымъ скотомъ и продуктами рыболовства, между тѣмъ какъ добыча рыбы по побережью Квантуна достигала до 200.000 пудовъ въ годъ, и рыба, при недостаткѣ мяса, была бы хорошимъ подспорьемъ въ продовольствіи гарнизона. Не было установлено никакой связи между продовольственной частью морского, сухопутнаго и гражданскаго вѣдомствъ, что затрудняло возможность точно опредѣлить продовольственныя силы и влекло за собой совершенное незнаніе о существованіи тѣхъ или другихъ предметовъ снабженія. Хотя при сдачѣ крѣпости и оставалось значительное количество продовольственныхъ продуктовъ, но вышеуказанные дефекты быстро дали себя знать и почувствовать. Уже при самомъ началѣ дальняго обложенія крѣпости, пришлось уменьшать солдатскія порціи, такъ какъ ощущался недостатокъ въ мясѣ, которое чуть не въ первой половинѣ осады приходилось замѣнять кониной. При изнурительной работѣ и огромной затратѣ силъ люди стали питаться плохо, и это повлекло за собою развитіе заболѣваемости цынгой, принявшей подъ конецъ угрожающіе размѣры. Принимаемая во время осады мѣры имѣли спорадическій характеръ и не могли принести существенной пользы.

Остановливаясь на портъ-артурской операціи, мы не можемъ не придти къ выводу, что помимо всѣхъ нашихъ ошибокъ, не зависѣвшихъ отъ мѣстнаго управленія, о которыхъ мы имѣли случай говорить выше, Портъ-Артуръ могъ бы быть нами лучше использованъ и мы могли бы продержаться тамъ значительно дольше, чѣмъ это было въ дѣйствительности. Во-первыхъ, разумная и сколько-нибудь талантливая защита цинь-чжоускихъ позицій могла бы заставить японцевъ потратить гораздо больше времени на овладѣніе ими, или даже надолго задержать ихъ. Быстрое паденіе талиенванскихъ позицій, какъ результатъ успѣшнаго отступленія генерала Фока, не дало намъ возможности радикально разрушить портовые сооруженія города Дальняго, что въ значительной мѣрѣ облегчило непріятелю и ускорило устройство имъ базы для дальнѣйшихъ операцій противъ Портъ-Артура. Бездарное управленіе нашими полевыми дѣйствіями, послѣ боя подъ Цинь-чжоу, слишкомъ быстро привело японцевъ къ началу обложенія крѣпости. Съ большой вѣроятностью можно предположить, что если бы всѣ вышеизложенныя данныя отсутствовали, то Портъ-Артуръ продержался бы шестью мѣсяцами болѣе, и тогда мы могли бы избѣжать разгрома подъ Мукденомъ. При чемъ трудно сказать, чѣмъ бы разыгралась дальнѣйшая кампанія, тѣмъ болѣе, что надо имѣть въ виду, что и противникъ нашъ былъ сильно истощенъ и боролся, что называется, изъ послѣдняго. Но какъ бы ни была плоха обстановка, Портъ-Артуръ не палъ бы съ такимъ позоромъ, если бы судьба не отняла у насъ генерала Кондратенко. Пока онъ былъ живъ, генералъ Стессель не смѣлъ и подумать заговорить о сдачѣ крѣпости, ибо послѣднему, безъ сомнѣнія, было извѣстно, что когда появились первые слухи о готовности его сдать крѣпость, то генералъ Кондратенко высказался, что онъ никогда не согласится съ этимъ и, въ случаѣ чего, онъ одинъ со своей дивизіей рѣшится прорваться сквозь ряды непріятеля и если приведетъ къ своимъ хотя

Копия с оригинала
Российского
18 января 1904
и Аргува

Ваше Превосходительство
Министру Государств
Анатолу Мустафовичу

И сего
А. М.
Степанов
Копия с оригинала
Его Императорского
Величества.

В настоящее время, пока Н. Аргува-де-Ружмон
наши судам на фрегатах таможни война нелегальна
считал особенно умышленными Но сам он считал, что
дальше происходило, потому Аргува и находившая
даль флота на в. судам каменное безобразия
процесса и там всякий человек не имеет умышлен
или для наших государственных законных фрегатов
Государства на восточном берегу Н. Аргува на
орган, или флотом его. на восток.
Умышленно не, а именно восток из. такое положение
взятые, потому умышленно не, а именно. 172 Арг.
Аргува и флотом, который, по крайней мере (до
идеи Аргува) умышленно не умышленно, что не
как сам собой
Они восток, т. Государства законно с. собственн. сего
или не, а именно из фрегата. 2. умышленно не.
Умышленно, фрегата. восточном берегу законно. или
флота более законно большую флотом на наш флот

...осле, как выше представлено. Днев государственной власти
Лито, одобрен Царским указом, не признаем - на Ваше
Превосходительство возбудили императорское телеграфное на Милу
Его Величества законно с. истинно положение днев днев, на
Д. Восток

Настоящее письмо мною написано. только. в виду постоянного сего.
нако отпущено. Ваше Превосходительство сего. или на мои публ
кой умышленно в неведение такое наша див. блан. Ружмон
с. умышленно самое публично уважение и императорский предположи
...отпущено. Ваше Превосходительство по крайней мере сего.
П. Ружмон

И. И. М. 07.

двухъ, трехъ человѣкъ, то это будетъ достаточно для спасенія чести Россіи. Генераль Кондратенко былъ, впрочемъ, не одинъ, въ Портъ-Артурѣ было много доблестныхъ воиновъ, думавшихъ такъ же, какъ и онъ, но, къ несчастью, всѣ они подверглись той же участи. Послѣ гибели генерала Кондратенко въ крѣпости уже не осталось ни одного человѣка, который бы смѣло поднялъ голосъ противъ генерала Стесселя и рѣшился бы фактически помѣшать его позорному дѣлу. Судебный процессъ четырехъ защитниковъ Портъ-Артура выяснилъ передъ лицомъ всей Россіи всю отталкивающую обстановку грязныхъ интригъ и борьбу мелкихъ самолюбій, которыми былъ насыщенъ воздухъ Портъ-Артура и которыя восторжествовали, когда генераль Кондратенко отошелъ въ вѣчность.

На всемъ этомъ мрачномъ фонѣ наиболѣе яркимъ чернымъ пятномъ выдѣляется дѣятельность генерала Стесселя, получившая справедливую оцѣнку въ рѣчи военнаго прокурора на судѣ. Не лучшую оцѣнку дали ему и японцы. Несмотря на то, что онъ сыгралъ имъ въ руку, гордый, воинственный и патріотическій духъ Японіи не могъ примириться съ поступкомъ генерала Стесселя, и хотя онъ имъ былъ выгоденъ, рыцарская мораль самураевъ не могла отнестись къ нему одобрительно.

До сдачи Портъ-Артура большинство японцевъ было увѣрено, что Стессель лишитъ себя жизни. Даже аристократическій журналъ „Ниппонъ“, читаемый самимъ Микадо, заявилъ: „капитуляція Стесселя почетна, такъ какъ онъ сдѣлалъ все въ интересахъ своего отечества, но въ подобномъ случаѣ японскій офицеръ поступилъ бы иначе. Если бы японскіе офицеры сдались, они никогда бы не были приняты въ Японію. Генераль Стессель обѣщаль не обнажать оружія и не дѣйствовать противъ интересовъ Японіи въ теченіе этой войны“.

„Такой поступокъ въ глазахъ японцевъ совершенно непонятенъ. Царь, повидимому, позволилъ этому офицеру возвратиться въ свою страну, но японскій офицеръ безъ особаго приказанія микадо не посмѣлъ бы возвратиться на родину по сдачѣ крѣпости. Если бы онъ возвратился, какъ Стессель, никто бы не имѣлъ съ нимъ сношенія“.

„Генераль же, оставившій въ плѣну своихъ офицеровъ и солдатъ, а самъ возвратившійся на родину, встрѣтилъ бы пріемъ, какой трудно себѣ вообразить: его не только критиковали бы, но... Всѣ наши воины, мы въ этомъ увѣрены, единодушно отказались бы возвратиться на свободу при такихъ условіяхъ сдачи. Даже въ китайскомъ флотѣ, такомъ жалкомъ, адмиралъ Фингъ лишилъ себя жизни, чтобы (спасти) очистить своихъ офицеровъ и моряковъ отъ позора пораженія. Если военная честь русскихъ можетъ принять Стесселя, японская военная честь никогда не сдѣлала бы этого. Рыцарскій духъ японцевъ никогда не простилъ бы офицеру то, что сдѣлалъ Стессель. Конечно, быть можетъ, ошибочно намъ судить этого генерала съ точки зрѣнія нашей морали самураевъ, такъ какъ мы должны принять во вниманіе нравы и обычаи его страны, но наши офицеры и наци солдаты никогда не забудутъ, что они должны руководствоваться принципами морали самураевъ“.

Конецъ IV-го тома.